

Instrukcja ważna dla urządzeń wyprodukowanych po: / Návod pro zařízení vyrobená po: / Návod pre obsluhu zariadení vyrobených po: / Instrucția – irenginiai, kurie buvo pagaminti nuo: / Lietošanas instrukcija ierīcēm izgatavotiem pēc: / Útmutató a után gyártott készülékekhez: / Manualul de utilizare pentru aparate fabricate după: / Bedienungsanleitung für Geräte, hergestellt wurden die nach dem: **01.09.2022**

- PL** **Kosa/podkaszarka akumulatorowa**
Instrukcja obsługi z kartą gwarancyjną
- CZ** **Křovinořez/akumulátorový bezkartáčový vyžinač**
Návod k obsluze se záručním listem
- SK** **Bezuhlíkový akumulátorový krovinořez**
Užívateľská príručka so záručným listom
- LT** **Žoliapjovė / trimeris, akumuliatorinė**
Naudojimo instrukcija su Garantiniu lapu
- LV** **Bezsuku akumulatora izkaps / trimmeris**
Lietošanas instrukcija ar garantijas talonu
- HU** **Akkumulátoros szénkefe nélküli kasza/szegélynyíró**
Használati Utasítás Garanciajeggyel
- RO** **Motocoasă/mașina de tuns cu acumulator fără peri**
Instrucțiunile de utilizare și certificat de garanție
- DE** **Akku-Sense/Akku-Rasentrimmer**
Bedienungsanleitung mit Garantiekarte



PL Wszelkie prawa zastrzeżone. Niniejsze opracowanie jest chronione prawem autorskim. Kopiowanie lub rozpowszechnianie Instrukcji Obsługi we fragmentach albo w całości bez zgody Dedra Exim zabronione Dedra Exim zastrzega sobie prawo do wprowadzania zmian konstrukcyjno-technicznych oraz kompletacyjnych bez uprzedniego powiadomienia. Zmiany te nie mogą stanowić podstawy do reklamowania produktu. Instrukcja obsługi dostępna na stronie www.dedra.pl

CZ Všechna práva vyhrazena. Toto zpracování je chráněno autorským právem. Kopírování nebo šíření Návodu k obsluze v částech nebo vcelku bez souhlasu společnosti Dedra Exim je zakázáno. Dedra Exim si vyhrazuje právo zavádět konstrukční a technické a komplementační změny bez dřívějšího oznámení. Tyto změny nemohou být základem pro reklamování výrobku. Návod k obsluze dostupný na stránkách www.dedra.pl

SK Všetky práva vyhradené. Tieto materiály sú chránené autorskými právami. Kopírovanie prípadne šírenie častí, prípadne celého návodu na obsluhu je bez súhlasu spoločnosti Dedra Exim zakázané. Dedra Exim si vyhradzuje právo na vykonávanie konštrukčno-technických zmien, a zmien doplnkového príslušenstva, bez predchádzajúceho upozornenia. Tieto zmeny nemôžu byť dôvodom na reklamáciu výrobku. Užívateľská príručka je dostupná na webovej stránke www.dedra.pl

LT Visos teisės saugomos. Šis kūrinys yra saugomas autorių teisių įstatymų. Eksploatavimo instrukcijos arba jos fragmentų kopijavimas ir platinimas be „Dedra Exim“ sutikimo draudžiamas. „Dedra Exim“ pasilieka sau teisę įvesti konstrukcijos, techninius arba komplektacijos pokyčius be išankstinio įspėjimo. Šie pokyčiai negali būti skundo dėl produkto pagrindu. Naudojimo instrukcija yra prieinama svetainėje: www.dedra.pl

LV Visas tiesības pasargātas. Šis izdevums ir sargāts ar autortiesību. Lietošanas Instrukcijas kopēšana vai izplatīšana pilnīgi vai fragmentos bez Dedra Exim firmas piekrišanas ir aizliegta. Firma Dedra Exim atstāj sev tiesību veikt konstrukcijas-tehnikas izmaiņu, kā arī komplektācijas izmaiņu bez iepriekšēja paziņojuma. Šīs izmaiņas nevar būt par pamatu produkta reklamēšanai. Lietošanas instrukcija pieejama mājaslapā www.dedra.pl

HU Minden jog fenntartva. A jelen kiadvány szerzői jogokkal védve. A Használati Utasítás másolása vagy terjesztése egészében vagy részleteiben a Dedra Exim írásos engedélye nélkül tilos A Dedra Exim fenntartja magának a szerkezeti-műszaki, valamint komplettálási változtatások előzetes bejelentés nélküli bevezetésének jogát. Ezek a változások nem szolgálhatnak alappálul a termék reklamációjának. A használati utasítás a weboldalon elérhető www.dedra.pl.

RO Toate drepturile rezervate. Această redactare este protejată prin legea dreptului de autor. Este interzisă copierea, reproducerea în orice fel sau multiplicarea și distribuirea parțială sau în totalitate a Manualului de utilizare fără permisiunea firmei Dedra Exim Firma Dedra Exim își rezervă dreptul de a face modificări tehnice și constructive sau de completare a dispozitivului fără o notificare prealabilă. Aceste modificări nu pot constitui temei pentru reclamarea produsului. Instrucțiunea de deservire accesibilă pe pagina www.dedra.pl

DE Alle Rechte vorbehalten. Die vorliegende Bedienungsanleitung wird durch das Urheber-recht geschützt. Kein Teil dieser Bedienungsanleitung darf ohne schriftliche Einwilligung von Dedra Exim vervielfältigt oder verbreitet werden. Dedra Exim behält sich das Recht vor, Konstruktions- und technische Änderungen sowie Änderungen in der Zusammensetzung vorzunehmen, ohne vorher darüber zu informieren. Diese Änderungen können kein Grund zur Reklamation des Produkts bilden. Die Bedienungsanleitung ist auf der Internetseite www.dedra.pl zugänglich.

Kontakt

Kontaktai / Kontakts / Elérhetőség / Contact / Contacto / Contact / Contact / Kontakt
Dedra Exim Sp. z o.o., ul. 3 Maja 8, 05-800 Pruszków
Tel. +48 22 73 83 777 wew. 129, 165, fax +48 22 73 83 779
serwis@dedra.com.pl www.dedra.pl



1. Zdjęcia i rysunki

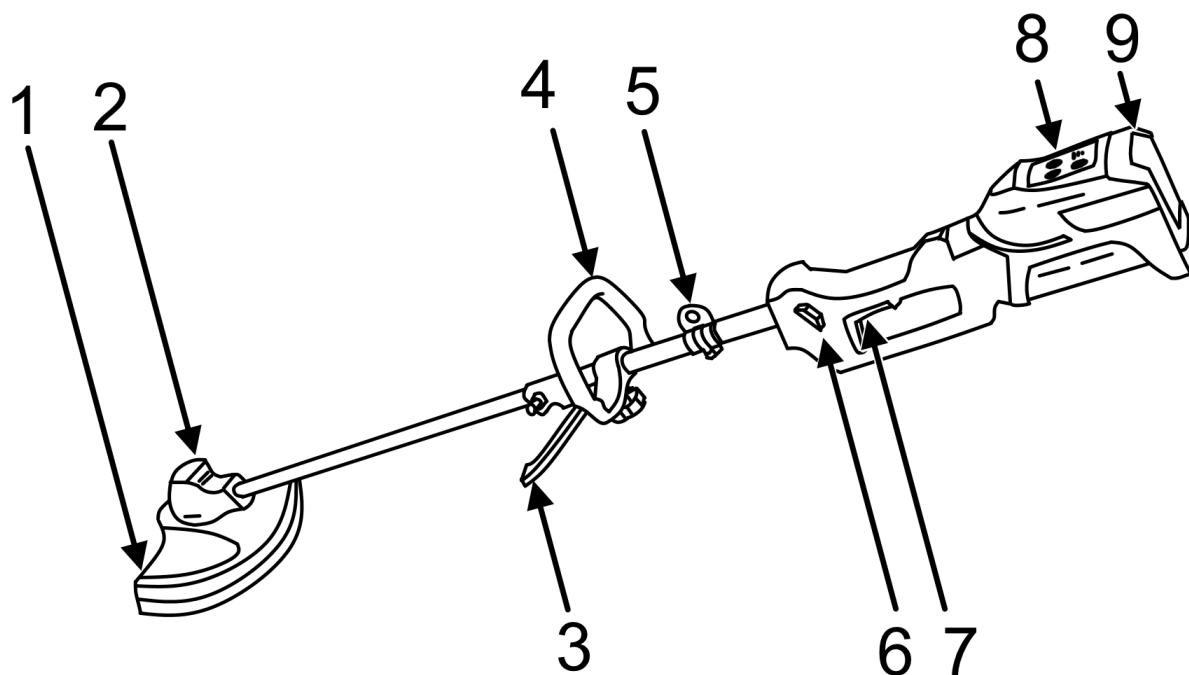

A

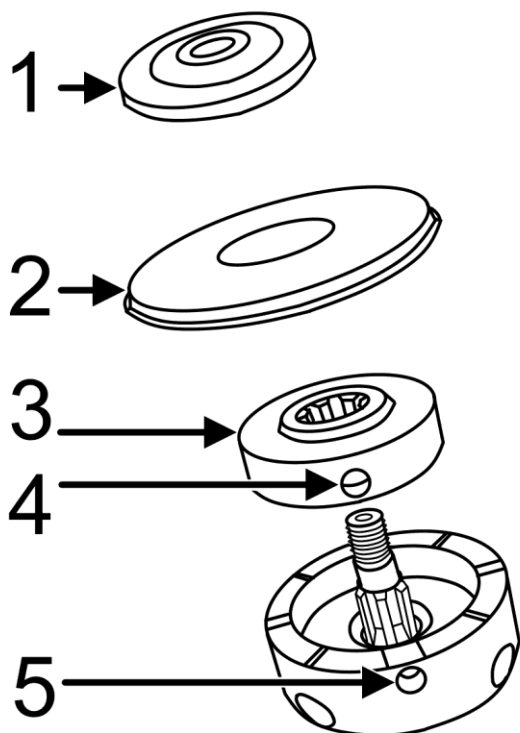

B

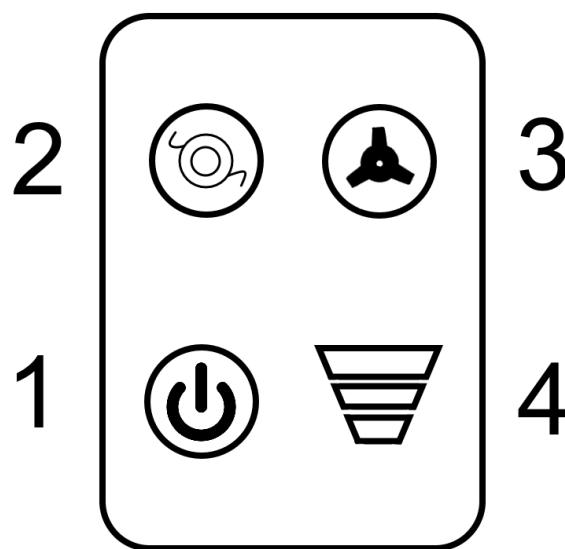

C

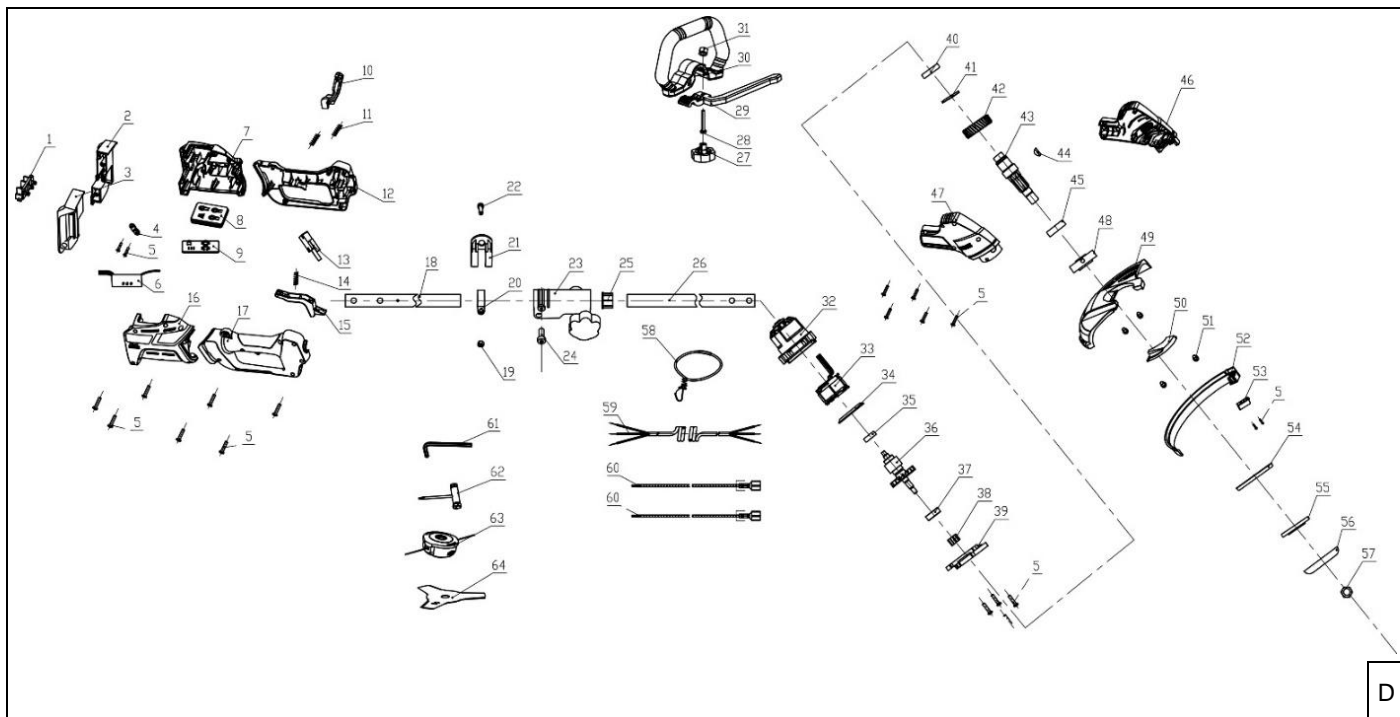

Opis piktogramów / Popis použitých piktogramů / Opis používaných piktogramov / Panaudotų piktogramų aprašymas / Lietoto piktogramu apraksts / Az alkalmazott piktogramok magyarázata / Descrierea pictogramelor / Beschreibung der verwendeten Piktogramme



Nakaz: przeczytaj instrukcję obsługi / Příklad: přečtete návod k obsluze / Příklad: oboznámte sa s užívateľskou príručkou / Privaloma: perskaitykite aptarnavimo instrukciją / Norādījums: rūpīgi iepazīstieties ar lietotāja rokasgrāmatā sniegto informāciju / Utasítás: olvassa el az útmutatót / Obligatoriu: citiți manualul de utilizare / Gebot: die Bedienungsanleitung lesen



Nakaz: stosować środki ochrony głowy / Objednávka: používejte ochranu hlavy / Objednávka: používejte ochranu hlavy / Užsakymas: naudokite galvos apsaugą / Pasūtījums: izmantojiet galvas aizsardzību / Rendelés: használjon fejdédőt / Comanda: folosiți protecție pentru cap / Bestellung: Kopfschutz verwenden



Nakaz: stosować środki ochrony wzroku / Pořadí: používejte ochranu očí / Poradie: použíвайте ochranu očí / Užsakymas: naudokite akių apsaugą / Pasūtījums: lietojiet acu aizsargus / Rendelés: használjon szemvédőt / Comanda: folosiți protecție pentru ochi / Bestellung: Augenschutz verwenden



Nakaz: stosować środki ochrony słuchu / Pokyn: Používejte ochranu sluchu / Pokyny: Používajte ochranu sluchu / Instrukcija: Dėvėkite klausos apsaugos priemonės / Instrukcija: valkājiet dzirdes aizsargus / Utasítás: Viseljen hallásvédőt / Instrucțiune: Purtați protecție auditivă / Anleitung: Gehörschutz tragen



Nakaz: stosować rękawice ochronne / Objednání: noste ochranné rukavice / Objednávka: noste ochranné rukavice / Užsakymas: mūvėkite apsaugines pirštines / Pasūtījums: valkājiet aizsargcimdus / Rendelés: viseljen védőkesztyűt / Comanda: purtați mănuși de protecție / Bestellung: Schutzhandschuhe tragen



Nakaz: stosować obuwie ochronne / Objednávka: noste bezpečnostní obuv / Objednat: noste bezpečnostnú obuv / Užsakymas: dėvėkite apsauginius batus / Pasūtījums: valkājiet drošības apavus / Rendelés: viseljen biztonságos cipőt / Comanda: purtați încălțăminte de siguranță / Bestellung: Sicherheitsschuhe tragen



Uwaga: zachować odległość / Poznámka: udržujte vzdálenost / Poznámka: dodržujte odstup / Pastaba: laikykitės atstumo / Piezīme: ievērojiet attālumu / Megjegyzés: tartsa be a távolságot / Notă: păstrați o distanță / Hinweis: Abstand halten



Uwaga: możliwość wypadania urobku spod urządzenia / Poznámka: kořist může vypadnout zpod zařízení / Poznámka: kazeta môže vypadnúť zospodu zariadenia / Pastaba: grobis gali iškristi iš aparato / Piezīme: sabojājums var izkrist no ierīces apakšas / Megjegyzés: az elrontás eshet ki a készülék aljáról / Notă: prada poate cădea de sub dispozitiv / Hinweis: Der Schmutz kann unter dem Gerät hervorfallen



Uwaga: pracuj zawsze zgodnie z oznakowaniem / Poznámka: Vždy pracujte podle značek / Poznámka: Vždy pracujte podľa značiek / Pastaba: Visada dirbkite pagal ženklus / Piezīme: Vienmēr strādājiet atbilstoši zīmēm / Megjegyzés: Mindig a táblák szerint dolgozzon / Notă: Lucrați întotdeauna în funcție de semne / Hinweis: Immer entsprechend den Schildern arbeiten



Uwaga: nie stosować tarcz do drewna / Poznámka: Nepoužívejte řezné kotouče na dřevu / Poznámka: Nepoužívajte rezné kotúče na drevo / Pastaba: nenaudokite medžio pjovimo diskų / Piezīme: nelietojiet koka griešanas diskus / Megjegyzés: Ne használjon favágótárcsákat / Notă: nu folosiți discuri de tăiere a lemnului / Hinweis: Verwenden Sie keine Holztrennscheiben



Uwaga: możliwość uderzenia przez urobek / Poznámka: možnost zasažení kořisti / Poznámka: možnost zasiahnutí korist' / Pastaba: galimybė nukentėti nuo grobio / Piezīme: iespēja sabojāt sabojāt / Megjegyzés: annak lehetősége, hogy a rontás megsérüljön / Notă: posibilitatea de a fi lovit de prada / Hinweis: Die Möglichkeit, von der Beute getroffen zu werden



Zakaz: nie stosować podczas opadów atmosferycznych / Zákaz: nepoužívejte během srážení / Zákaz: nepoužívajte počas zrážok / Draudimas: nenaudoti kritulių metu / Aizliegums: nelietot nokrišņu laikā / Tilos: csapadék esetén ne használja / Intercicere: nu folosiți în timpul precipitațiilor / Verbot: nicht bei Niederschlag verwenden



Informacja: gwarantowany poziom hałasu / Informace: zaručená hladina hluku / Informácie: zaručená hladina hluku / Informacija: garantuotas triukšmo lygis / Informăcija: garantēts trokšņa līmenis / Információ: garantált zajszint / Informații: nivel de zgomot garantat / Information: garantierter Geräuschpegel



Informacja: prędkość obrotowa końcówki roboczej / Informace: rychlost otáčení pracovního hrotu / Informácie: rýchlosť otáčania pracovného hrotu / Informacija: darbinio galo sukimosi greitis / Informăcija: darba uzgala griešanās ātrums / Információ: a munkahegy forgási sebessége / Informații: viteza de rotație a vârfului de lucru / Information: Drehzahl der Arbeitsspitze

PL Spis treści

1. Zdjęcia i rysunki
2. Opis urządzenia
3. Przeznaczenie urządzenia
4. Ograniczenie użycia
5. Dane techniczne
6. Przygotowanie do pracy
7. Włączanie urządzenia
8. Użytkowanie urządzenia
9. Bieżące czynności obsługowe
10. Części zamienne i akcesoria
11. Samodzielne usuwanie usterek
12. Komplektacja urządzenia
13. Informacja dla użytkowników o pozbywaniu się urządzeń elektrycznych i elektronicznych
14. Wykaz części do rysunku złożeniowego
15. Karta gwarancyjna

Deklaracja zgodności znajduje się w siedzibie Dedra Exim Sp. z o.o.
Ogólne przepisy bezpieczeństwa zostały dołączone do instrukcji jako oddzielna broszura.

UWAGA OSTRZEŻENIE. Przeczytać wszystkie ostrzeżenia oznaczone symbolem i wszystkie instrukcje.

Nieprzestrzeżenie podanych niżej ostrzeżeń i wskazówek dotyczących bezpieczeństwa może być przyczyną porażenia prądem elektrycznym, pożaru lub poważnych obrażeń.

Zachować wszystkie ostrzeżenia i instrukcje do przyszłego użytku.

UWAGA Urządzenie z linii SAS+ALL zostało zaprojektowane do pracy tylko z ładowarkami oraz akumulatorami z linii SAS+ALL.

Akumulator Li-Ion i ładowarka nie stanowią wyposażenia zakupionego urządzenia i należy nabyć je oddzielnie. Stosowanie akumulatorów i ładowarek innych niż dedykowanych do urządzenia jest zabronione.

Opis urządzenia (Rys. A)

1 – osłona, 2 – głowica z silnikiem, 3 – ogranicznik, 4 – rękojeść, 5 – uchwyt szelek, 6 – blokada włącznika, 7 – włącznik, 8 – panel sterowania, 9 – gniazdo akumulatora.

3. Przeznaczenie urządzenia

Urządzenie jest przeznaczone do koszenia trawy lub podobnej miękkiej roślinności jak również do wycinania krzewów lub młodego drzewostanu o średnicach pni do 2 cm przy użyciu odpowiedniej tarczy tnącej.

Dopuszcza się wykorzystanie urządzenia w pracach remontowo-budowlanych, warsztatach naprawczych, w pracach amatorskich przy równoczesnym przestrzeganiu warunków użytkowania i dopuszczalnych warunków pracy, zawartych w instrukcji obsługi.

4. Ograniczenia użycia

UWAGA Urządzenie może być użytkowane tylko zgodnie zamieszczonymi poniżej „Dopuszczalnymi warunkami pracy”.

Niedopuszczalne jest używanie urządzenia ze zdemontowaną lub uszkodzoną osłoną narzędzia tnącego. Urządzenia nie używać w czasie złych warunków atmosferycznych jak opady deszczu, szczególnie w przypadku ryzyka wystąpienia wyładowań atmosferycznych..

UWAGA Samowolne zmiany w budowie mechanicznej i elektrycznej, wszelkie modyfikacje, czynności obsługowe nieopisane w instrukcji obsługi będą traktowane jako bezprawne i powodują natychmiastową utratę praw gwarancyjnych, a deklaracja zgodności traci ważność.

Użytkowanie niezgodne z przeznaczeniem, bądź niezgodnie z instrukcją obsługi spowoduje natychmiastową utratę praw gwarancyjnych.

Dopuszczalne warunki pracy	
S1 – praca ciągła	
Zakres temperatur ładowania akumulatorów 10 - 30°C. Nie wystawiać na temperaturę pow. 40°C.	

5. Dane techniczne

Model	DED7191
Zasilanie [V]	18 d.c.
Średnica koszenia żyłką [mm]	300
Parametry żyłki [mm x m]	1,6 x 5
Średnica koszenia tarczą [mm]	255
Prędkość obrotowa dla żyłki [min ⁻¹]	7500
Prędkość obrotowa dla tarczy [min ⁻¹]	6500
Poziom drgań mierzony na rękojeści [m/s ²]	3
Niepewność pomiaru KD [m/s ²]	1,5
Emisja hałasu:	
Poziom ciśnienia dźwięku LPA [dB(A)]	84
Poziom mocy dźwięku LWA [dB(A)]	96
Niepewność pomiarowa KLPA, KLWA [dB(A)]	3
Gwarantowany LwA [dB(A)]	96

Masa urządzenia bez akumulatora	3,4
---------------------------------	-----

Informacja na temat drgań i hałasu

Wartość łączona drgań $a_{h,eq}$ oraz niepewność pomiaru określono zgodnie z normą EN 60335-1 i podano w tabeli.

Emisja hałasu została określona zgodnie z EN 50636-2-91 wartości podano powyżej w tabeli.

UWAGA Hałas może spowodować uszkodzenie słuchu, podczas pracy zawsze należy używać środków ochrony słuchu!

Deklarowana łączna wartość drgań/hałasu została zmierzona zgodnie ze standardową metodą badania i może być wykorzystana do porównania jednego urządzenia z drugim. Podany poziom drgań/hałasu może być również wykorzystywany do wstępnej oceny narażenia na drgania/hałas.

Poziom drgań/hałasu podczas rzeczywistego użytkowania urządzenia może się różnić od zadeklarowanych wartości, w zależności od sposobu użycia narzędzi roboczych, w szczególności od rodzaju obrabianego przedmiotu oraz od konieczności określenia środków mających na celu ochronę operatora. Aby dokładnie oszacować narażenia w rzeczywistych warunkach użytkowania, należy wziąć pod uwagę wszystkie części cyklu operacyjnego, obejmujące także okresy, gdy urządzenie jest wyłączone lub gdy jest ono włączone, ale nie jest używane do pracy.

6. Przygotowanie do pracy

UWAGA Urządzenie stanowi część linii SAS+ALL, dlatego, aby z niego skorzystać, należy skompletować zestaw, składający się z urządzenia, akumulatora i ładowarki. Stosowanie innych akumulatorów i ładowarek jest zabronione.

UWAGA Wszystkie czynności przygotowawcze przeprowadzać przy urządzeniu odłączonym od źródła zasilania.

Dolną i górną część wysięgnika złożyć, zabezpieczając zapadką i dokręcając śrubę motylkową. Założyć osłonę (Rys. A, 1) na głowicę silnika (Rys. A, 2), dokręcając wszystkie cztery śruby montażowe. Założyć rękojeść (Rys. A, 4) tak, aby ogranicznik (Rys. A, 4) znajdował się po lewej stronie operatora, kiedy ten trzyma urządzenie po swojej prawej stronie. Wyregulować położenie rękojeści tak, aby operator miał zapewniony pewny chwyt i pełną kontrolę nad urządzeniem. Wyregulować uchwyt szelek (Rys. A, 5) tak, aby po przełożeniu szelek przez lewe ramię i przymocowanie ich do kosy (znajdującej się po prawej stronie operatora), operator miał zapewniony pewny chwyt i pełną kontrolę nad urządzeniem.

Montaż głowicy z żyłką

Na wrzeciono kosy założyć blokadę zębatą (Rys. B, 3) w taki sposób, aby otwór w blokadzie (Rys. B, 4) pokrywał się z otworem w obudowie kosy (Rys. B, 5), następnie założyć osłonę (Rys. B, 2) i pierścień dociskowy (Rys. B, 1). Przez otwory (Rys. B, 5 i 4) przełożyć wrętek lub inną blokadę o średnicy 5 mm. Na wrzeciono nakręcić głowicę z żyłką, przykręcając kierunku przeciwnym do ruchu wskazówek zegara (gwint lewoskrętny). Demontaż przeprowadzać w odwrotnej kolejności.

Uwaga, podczas pracy z głowicą z żyłką, osłona kosy (Rys. A, 1) musi mieć założoną końcówkę z nożem do ucinania żyłki.

Montaż tarczy tnącej

Na wrzeciono kosy założyć blokadę zębatą (Rys. B, 3) w taki sposób, aby otwór w blokadzie (Rys. B, 4) pokrywał się z otworem w obudowie kosy (Rys. B, 5), następnie założyć osłonę (Rys. B, 2). Na osłonę założyć tarczę, na nią pierścień dociskowy (Rys. B, 1) i zabezpieczyć nakrętką (gwint lewoskrętny). Demontaż przeprowadzać w odwrotnej kolejności.

UWAGA Podczas pracy z tarczą tnącą, z osłony kosy (Rys. A, 1) należy zdjąć końcówkę z nożem do ucinania żyłki. Należy wcisnąć zatrzask znajdujący się z tyłu osłony, na końcu z nożem i wysunąć ją w bok.

7. Włączanie urządzenia

UWAGA Przed uruchomieniem urządzenia bezwzględnie wykonać czynności opisane w rozdziale „Przygotowanie do pracy”.

Po założeniu akumulatora należy wcisnąć przycisk zasilania na panelu sterowania (Rys. C, 1). Zależnie od wybranej końcówki roboczej, wybrać odpowiedni tryb pracy. Dla głowicy z żyłką wcisnąć przycisk z oznaczeniem żyłki (Rys. C, 2). Dla tarczy tnącej wcisnąć przycisk z oznaczeniem tarczy (Rys. C, 3). Poziom naładowania akumulatora można sprawdzić na wskaźniku (Rys. C, 4).

Po przełożeniu szelek przez lewe ramię operatora, trzymać kosę po prawej stronie. Lewą ręką trzymać rękojeść (Rys. A, 4), a prawą na włączniku (Rys. A, 7). Upewnić się, że ogranicznik (Rys. A, 3) znajduje się przed nogami operatora, a ruch urządzeniem w lewo i w prawo jest możliwy i swobodny, a ogranicznik zawsze znajduje się pomiędzy nogami operatora a głowicą urządzenia.

Kciukiem prawej dłoni wcisnąć blokadę włącznika (Rys. A, 6), a pozostałymi palcami wcisnąć włącznik (Rys. A, 7). Urządzenie rozpocznie pracę.

8. Użytkowanie urządzenia

UWAGA W przypadku nagrzania się akumulatora powyżej 40°C, należy przerwać pracę i odczekać do ostygnięcia akumulatora.

Pracę urządzeniem należy wykonywać zgodnie z wszystkimi zaleceniami zawartymi w 2. i 3. rozdziale niniejszej instrukcji obsługi, z zachowaniem należytej ostrożności.

Przed przystąpieniem do pracy dobrać odpowiednie narzędzie tnące.

Koszenie niskiej trawy (żyłką) i młodych drzewostanów (tarczą tnącą)

Urządzenie zawiesić na dedykowanym pasie. Stać prosto w lekkim rozkroku w celu zapewnienia sobie stabilnej postawy. Element tnący trzymać tuż nad ziemią. Koszenie wykonywać przy pełnej prędkości obrotowej przesuwać urządzenie od prawej do lewej, następnie wracać do pozycji wyjściowej i przesuwać się do następnego koszonego miejsca. Okresowo upewniać się, czy wokół głowicy tnącej nie zalegają odpady, które mogłyby spowodować jej zablokowanie.

Wykaszanie wysokiej trawy (żyłką) i zarośli (tarczą tnącą)

Urządzenie zawiesić na dedykowanym pasie. Stać prosto w lekkim rozkroku w celu zapewnienia sobie stabilnej postawy. Pracę wykonywać przy pełnej prędkości obrotowej. W celu uniknięcia owijania się wysokich roślin wokół przystawki tnącej, elementem tnącym operować na wysokości kilkunastu centymetrów poniżej poziom wierzchołków roślin, przesuwać urządzenie od prawej do lewej, następnie wracać do pozycji wyjściowej. Czynność powtarzać do uzyskaniażądanego efektu i przesuwać się do następnego wykaszane miejsce. Nie podnosić końcówki roboczej powyżej linii bioder. Okresowo upewniać się, czy wokół głowicy tnącej nie zalegają odpady, które mogłyby spowodować jej zablokowanie.

UWAGA Żyłka ulega zużyciu podczas pracy, sprawdzać długość i stan zużycia żyłki.

Automatyczne wysuwanie żyłki

Do rozwijania żyłki tnącej zastosowano wygodny w użytkowaniu system „tap&go”. W celu rozwinięcia żyłki należy uderzyć głowicą o ziemię tak, aby znajdujący się na dolnej powierzchni głowicy przycisk zwolnił blokadę żyłki i pozwolił na samoczynne jej rozwinięcie. Z magazynka wysunie się po ok. 1 cm żyłki z każdej strony głowicy.

9. Bieżące czynności obsługowe

UWAGA Wszystkie czynności obsługowe przeprowadzać przy urządzeniu odłączonym od źródła zasilania.

W celu zapewnienia bezpieczeństwa pracy i przedłużenia żywotności urządzenia należy regularnie przeprowadzać czynności przeglądowe w warunkach warsztatowych. Zużyte lub uszkodzone części wymienić w celu zachowania bezpieczeństwa pracy. Nieprzeprowadzenie prac konserwacyjnych lub przeprowadzenie ich w sposób niewłaściwy może skutkować skróceniem żywotności urządzenia, a w skrajnej sytuacji wypadkiem.

Czyszczenie

Po każdorazowym użyciu urządzenie oczyścić z zalegających resztek roślin. Do dokładniejszego czyszczenia można wykorzystać lekko wilgotną ścierkę z ewentualnym dodatkiem nieagresywnych środków czyszczących.

Demontaż szpuli żyłki

Na głowicy tnącej wcisnąć zatrzask blokujący ściągnąć kołnierz głowicy. Pod spodem znajduje się szpula żyłki, którą należy wyciągnąć.

Nawijanie żyłki

Każdorazowo przy uzupełnianiu żyłki należy dokonać przeglądu elementów głowicy. Zabrania się dalszego użytkowania uszkodzonej głowicy. Ze szpuli usunąć resztę starej żyłki, w nacięciu mocujące włożyć środek przygotowanego wcześniej odcinka żyłki o długości ok. 5 m w taki sposób, aby po zagięciu jej o 180°, nawijać ją w kierunku wskazywanym przez strzałki na szpuli (Rys. B). Obie połowy żyłki nawijać bez splątywania, po przeciwnych stronach przegrody szpuli, do momentu kiedy nienawinięte zostanie około 10 cm każdej z części żyłki. Aby zapobiec rozwijaniu się żyłki, jej końce można umieścić w nacięciach w kołnierzu szpuli. Zaleca się nie stosować żyłki grubszej niż 3 mm.

Montaż szpuli z żyłką w głowicy tnącej

Końcówki żyłki przepłść przez otwory na żyłkę w bębnie głowicy, następnie umieścić szpulę w głowicy tak, aby widoczne były strzałki wskazujące kierunek nawijania z zachowaniem kolejności elementów tj. podkładka – sprężyna – podkładka – szpula. Po upewnieniu się, że szpula została dobrze włożona należy zamocować kołnierz głowicy.

Ostrzenie metalowych narzędzi tnących

Każdorazowo przy uzupełnianiu żyłki należy dokonać przeglądu tarczy tnącej. Zabrania się dalszego użytkowania uszkodzonej tarczy. Przy niewielkim zużyciu ostrzyć narzędzie przy pomocy pilnika. Ostrzyć często zbierając niewielką ilość materiału. Do naostrzenia ostrza o niewielkim zużyciu wystarczy kilka ruchów pilnika. Po każdym 5 ostrzeniach sprawdzić stan wyważenia narzędzia na przeznaczonym do tego urządzeniu lub zlecić taką usługę w specjalistycznym serwisie. Mocno zużyte narzędzie tnące ostrzyć przy pomocy ostrzarki lub zlecić taką usługę w specjalistycznym serwisie. Każdorazowo po ostrzeniu mocno zużytego narzędzia sprawdzić stan wyważenia narzędzia.

Przechowywanie i transport

Gdy urządzenie nie jest użytkowane, należy przechowywać je poza zasięgiem dzieci, w suchym miejscu, z opróżnionym zbiornikiem paliwa. Urządzenie oraz inne elementy wymienione w kompletacji należy transportować w sposób nienarażający ich na działanie szkodliwych warunków otoczenia takich jak: wilgoć, opady atmosferyczne, nacisk mogący skutkować uszkodzeniem mechanicznym i innych, mogących mieć negatywny wpływ na urządzenie. Podczas transportu urządzenia, zawsze wyłączać silnik, odłączać przewód świecy zapłonowej i opróżnić zbiornik paliwa. Metalowe elementy tnące przechowywać i transportować w dedykowanej osłonie. Na krótkich dystansach urządzenie przenosić trzymając za wysięgnik jedną ręką, w punkcie równowagi urządzenia pomiędzy zawiesiem a mocowaniem kierownicy.

10. Części zamienne i akcesoria

Akcesoria dostępne w sprzedaży:

DED87152 – tarcza tnąca trójzębna

W celu zakupu części zamiennych i akcesoriów należy skontaktować się z Serwisem Dedra Exim. Dane kontaktowe znajdują się na 1. stronie instrukcji.

Przy zamawianiu części zamiennych prosimy podać numer partii umieszczony na tabliczce znamionowej oraz numer części z rysunku złożeniowego.

W okresie gwarancyjnym naprawy dokonywane są na zasadach podanych w karcie gwarancyjnej. Reklamowany produkt prosimy przekazać do naprawy w miejscu

zakupu (sprzedawca zobowiązany jest przyjąć reklamowany produkt), przesłać do serwisu centralnego Dedra Exim lub przesłać do serwisu najbliższego względem miejsca zamieszkania (lista serwisów na stronie www.dedra.pl). Prosimy uprzejmie dołączyć wypełnioną kartę gwarancyjną. Po okresie gwarancyjnym naprawy wykonuje serwis centralny. Uszkodzony produkt należy przesłać do serwisu (koszty wysyłki pokrywa użytkownik).

11. Samodzielne usuwanie usterek

UWAGA Przed przystąpieniem do samodzielnego usuwania usterek odłączyć urządzenie od zasilania.

Problem	Przyczyna	Rozwiązanie
Urządzenie nie działa	Uszkodzony włącznik	Przekazać urządzenie do serwisu
	Rozładowany akumulator	Naładować akumulator
	Źle zamontowany akumulator	Zamocować poprawnie
Urządzenie rusza z trudem	Rozładowany akumulator	Naładować prawidłowo akumulator
	Przekroczono dopuszczalne parametry pracy	Zmniejszyć obciążenie elektronarzędzia
Mało wydajna praca	Zużyta końcówka robocza	Wymienić bądź naostrzyć tarczę
Silnik przegrzewa się	Zapchane otwory wentylacyjne	Oczyścić otwory
	Przekroczono dopuszczalne parametry pracy	Wyłączyć elektronarzędzie, odłożyć pracę na czas całkowitego ostygnięcia

12. Kompletacja urządzenia

1. Kosa DED7191 – 1 szt., głowica z żyłką – 1 szt., tarcza tnąca 3T – 1 szt., pas nośny – 1 szt.

13 Informacja dla użytkowników o pozbywaniu się urządzeń elektrycznych i elektronicznych (dotyczy gospodarstw domowych)



Przedstawiony symbol umieszczony na produktach lub dołączonej do nich dokumentacji informuje, że niesprawnych urządzeń elektrycznych lub elektronicznych nie można wyrzucać razem z odpadami bytowymi. Prawidłowe postępowanie w razie konieczności utylizacji, powtórnego użycia lub odzysku podzespołów polega na przekazaniu urządzenia do wyspecjalizowanego punktu zbiórki, gdzie będzie przyjęte bezpłatnie. Informacji o lokalizacji miejsc zbiórki zużytego sprzętu udziela władze lokalne np. na swoich stronach internetowych.

Prawidłowa utylizacja urządzenia umożliwiła zachowanie cennych zasobów i uniknięcie negatywnego wpływu na zdrowie i środowisko, które może być zagrożone przez nieodpowiednie postępowanie z odpadami.

Nieprawidłowa utylizacja odpadów zagrożona jest karami przewidzianymi w odpowiednich przepisach lokalnych.

Użytkownicy w krajach Unii Europejskiej: W razie konieczności pozbycia się urządzeń elektrycznych lub elektronicznych, prosimy skontaktować się z najbliższym punktem sprzedaży lub z dostawcą, którzy udzieli dodatkowych informacji.

Pozbywanie się odpadów w krajach poza Unią Europejską: Taki symbol dotyczy tylko krajów Unii Europejskiej. W razie potrzeby pozbycia się niniejszego produktu prosimy skontaktować się z lokalnymi władzami lub ze sprzedawcą celem uzyskania informacji o prawidłowym sposobie postępowania.

14. Wykaz części do rysunku złożeniowego

LP	Nazwa części	LP	Nazwa części
1	Styki akumulatora	36	Oslona silnika
2	Lewa część gniazda akumulatora	37	Stojan
3	Prawa część gniazda akumulatora	38	Oslona
4	Płytkę przewodu	39	Łożysko 606
5	Wkręt samogwintujący ST4 x 16	40	Wirnik
6	Falownik	41	Łożysko 608
7	Obudowa część lewa	42	Walek zębaty
8	Radiator aluminiowy	43	Podstawa aluminiowa
9	Lewa część obudowy	44	Łożysko 607
10	Oslona wyświetlacza	45	Pierścień
11	Płytkę sterującą	46	Koło z mimośrodem
12	Zatrask	47	Walek wielowpustowy
13	Sprężyna	48	Klin
14	Uchwyt lewy	49	Łożysko 6002
15	Gumowanie	50	Obudowa głowicy część lewa
16	Włącznik	51	Obudowa głowicy część prawa
17	Sprężyna włącznika	52	Oslona wrzeczona
18	Przycisk włącznika	53	Oslona plastikowa
19	Obudowa część prawa	54	Oslona plastikowa
20	Uchwyt prawy	55	Wkręt samogwintujący ST4 x 10
21	Gumowanie	56	Dolna osłona plastikowa
22	Rura aluminiowa	57	Łopatki pompy
23	Nakrętka	58	Oslona
24	Uchwyt	59	Pierścień dociskowy

25	Pętla	60	Oslona plastikowa
26	Wkręt	61	Nakrętka
27	Łącznik aluminiowy	62	Pas tylny
28	Wkręt typu hex	63	Linka
29	Oslona plastikowa	64	Linka napędowa
30	Rura aluminiowa	65	Klucz typu HEX
31	Pokrętło	66	Klucz krzyżowy
32	Wkręt typu hex	67	Głowica z żytką
33	Przełącznik	68	Nóż
34	Rękojeść	69	Końcówka żeńska
35	Nakrętka sześciokątna	70	Końcówka męska

Karta gwarancyjna

na

Kosa/podkaszarka akumulatorowa

Nr katalogowy: DED7191 nr partii:

(zwane dalej Produktem)

Data zakupu Produktu:

Pieczęć sprzedawcy

Data i podpis sprzedawcy:

Oświadczenie Użytkownika:

Potwierdzam, że zostałem poinformowany o warunkach gwarancji oraz skutkach nieprzestrzegania wytycznych zawartych w Instrukcji obsługi i karcie gwarancyjnej. Warunki niniejszej gwarancji są mi znane, co potwierdzam własnoręcznym podpisem:

.....

Data i miejsce

.....

Podpis Użytkownika

I. Odpowiedzialność za Produkt

- Gwarant – Dedra Exim Sp. z o.o. z siedzibą w Pruszkowie, adres: ul. 3 Maja 8, 05-800 Pruszków, KRS 0000062517, Sąd Rejonowy dla m.st. Warszawy w Warszawie, XIV Wydział Gospodarczy Krajowego Rejestru Sądowego, NIP 527-020-49-33, kapitał zakładowy: 100 980.00 zł.
- Na warunkach określonych w niniejszej karcie gwarancyjnej Gwarant udziela gwarancji na Produkt, pochodzący z dystrybucji Gwaranta.
- Odpowiedzialność z tytułu gwarancji obejmuje tylko wady powstałe z przyczyn tkwiących w Produkcie w momencie jego wydania Użytkownikowi.
- Z tytułu gwarancji Użytkownik, uzyskuje prawo do bezpłatnej naprawy Produktu, o ile wada ujawniła się w okresie gwarancji. Sposób naprawy Produktu (metoda wykonania naprawy) zależy od decyzji Gwaranta. W przypadku stwierdzenia przez Gwaranta braku możliwości naprawy Gwarant zastrzega sobie prawo wymiany wadliwego elementu albo całego Produktu na wolny od wad, obniżenia ceny Produktu lub odstąpienia od umowy.
- W stosunku do Użytkownika, który nie jest konsumentem w rozumieniu ustawy z dnia 23 kwietnia 1964r. Kodeks cywilny, odpowiedzialność odszkodowawcza Gwaranta za szkody wynikające z niniejszej gwarancji i/lub w związku z jej zawarciem i wykonywaniem, bez względu na tytuł prawny, jest ograniczona maksymalnie do wysokości wartości wadliwego Produktu.

II. Okres gwarancji

Elementy Produktu	Czas trwania ochrony gwarancyjnej
DED7191	24 miesiące, licząc od daty zakupu Produktu uwidocznionej w niniejszej karcie gwarancyjnej

III. Warunki skorzystania z gwarancji

- Przedstawienie przez Użytkownika wypełnionej karty gwarancyjnej Produktu oraz uprawdopodobnienie przez Użytkownika okoliczności zakupu Produktu, np. poprzez przedstawienie paragonu, faktury, itd. W celu sprawnego przeprowadzenia reklamacji zaleca się aby Użytkownik przekazał wraz z Produktem do reklamacji wszystkie elementy określone w „Kompletacji urządzenia” zawartej w Instrukcji obsługi.
- Stosowanie się przez Użytkownika do zaleceń zawartych w Instrukcji obsługi i karcie gwarancyjnej.
- Gwarancja obejmuje tylko obszar Rzeczypospolitej Polskiej i UE.
- Gwarancja nie obejmuje wad Produktu powstałych w szczególności na skutek:
 - Nieprzestrzegania przez Użytkownika warunków określonych w Instrukcji obsługi, w szczególności w zakresie prawidłowej eksploatacji, konserwacji i czyszczenia;
 - Zastosowania przez Użytkownika środków czyszczących lub konserwujących niezgodnych z Instrukcją obsługi;
 - Nieodpowiedniego przechowywania i transportu Produktu przez Użytkownika;
 - Samowolnych zmian i/lub przeróbek Produktu przez Użytkownika, które nie były uzgadniane z Gwarantem;
 - Zastosowania przez Użytkownika w Produkcie materiałów eksploatacyjnych niezgodnych z Instrukcją obsługi.
- Użytkownik, który nie jest konsumentem w rozumieniu ustawy z dnia 23 kwietnia 1964r. Kodeks cywilny, traci gwarancję na Produkt, w którym:
 - numery seryjne, oznaczenia dat i tabliczki znamionowe zostały usunięte, zmienione lub uszkodzone przez Użytkownika;

- plomby zostały uszkodzone przez Użytkownika lub noszą ślady manipulacji Użytkownika.

6. Uwaga! Czynności związane z codzienną obsługą Produktu, wynikające m.in. z Instrukcji obsługi Użytkownik wykonuje we własnym zakresie i na swój koszt.

IV. Procedura reklamacyjna

- W przypadku stwierdzenia nieprawidłowej pracy Produktu, przed dokonaniem zgłoszenia reklamacyjnego należy upewnić się czy wszystkie czynności określone w szczególności w Instrukcji obsługi zostały wykonane w sposób prawidłowy.
- Zgłoszenie reklamacji zaleca się dokonać niezwłocznie, najlepiej w terminie 7 dni od daty zauważenia wady Produktu. Użytkownik, który nie jest konsumentem w rozumieniu ustawy z dnia 23 kwietnia 1964r. Kodeks cywilny traci uprawnienia wynikające z niniejszej gwarancji w przypadku niezgłoszenia reklamacji w terminie 7 dni.
- Zgłoszenie reklamacji można dokonać m.in. w punkcie zakupu Produktu, w serwisie gwarancyjnym lub pisemnie na adres: Dedra Exim Sp. z o.o., ul. 3 Maja 8, 05-800 Pruszków.
- Użytkownik może złożyć reklamację przy wykorzystaniu formularza dostępnego na stronie internetowej www.dedra.pl. („Formularz zgłoszenia reklamacji z tytułu gwarancji”).
- Adresy serwisów gwarancyjnych dla poszczególnych krajów dostępne są na stronie www.dedra.pl. W przypadku braku serwisu gwarancyjnego dla danego kraju zgłoszenia reklamacyjne z tytułu gwarancji zaleca się kierować na adres: Dedra Exim Sp. z o.o. ul. 3 Maja 8, 05-800 Pruszków (Polska).
- Mając na uwadze bezpieczeństwo Użytkownika zakazuje się korzystania z wadliwego Produktu.
- Uwaga! Korzystanie z wadliwego Produktu jest niebezpieczne dla zdrowia i życia Użytkownika.
- Wykonanie obowiązków wynikających z gwarancji nastąpi w terminie 14 dni roboczych, licząc od dnia dostarczenia reklamowanego Produktu przez Użytkownika.
- Przed dostarczeniem wadliwego Produktu do reklamacji zaleca się jego oczyszczenie. Reklamowany Produkt zaleca się dokładnie zabezpieczyć przed uszkodzeniami w transporcie (zaleca się dostarczyć reklamowany Produkt w oryginalnym opakowaniu).
- Okres gwarancji ulega przedłużeniu o czas, w ciągu którego wskutek wady Produktu objętego gwarancją Użytkownik nie mógł z niego korzystać. Gwarancja nie wyłącza, nie ogranicza, ani nie zawiesza uprawnień Użytkownika wynikających z przepisów o rękojmi za wady rzeczy sprzedanej.

Obsah

- Snímky a obrázky
- Popis zařízení
- Určení nástroje
- Omezení použití
- Technické údaje
- Příprava k práci
- Zapínání nástroje
- Použití nástroje
- Aktuální provozní práce
- Náhradní díly a příslušenství
- Samostatné odstranění závad
- Výbava nástroje
- Informace pro uživatele o zbarování se elektrických a elektronických zařízení
- Záruční list

Překlad originálního návodu

Prohlášení o shodě bylo připojeno k návodu jako jednotlivý dokument. V případě chybějícího prohlášení o shodě kontaktujte Dedra Exim Sp. z o.o.

Všeobecné bezpečnostní podmínky byly připojeny k návodu jako jednotlivá brožura.

VAROVÁNÍ. Přečtete si všechna upozornění označená symbolem a všechny pokyny.

Nedodržení níže uvedených upozornění a bezpečnostních pokynů může vést k úrazu elektrickým proudem, požáru nebo vážným zraněním.

Uložte všechna upozornění a pokyny pro pozdější použití.

Zařízení řady SAS + ALL bylo navrženo pro práci pouze s nabíječkami a bateriemi z řady SAS + ALL.

Li-Ion baterie a nabíječka nejsou součástí zakoupeného zařízení a musí být zakoupeny samostatně. Používání jiných baterií a nabíječek než vyhrazených zařízení je zakázáno.

2. Popis zařízení

Popis zařízení (obr. A)

- kryt, 2 - hlava s motorem, 3 - zarážka, 4 - klika, 5 - držák úvazku, 6 - zámeč spínače, 7 - spínač, 8 - ovládací panel, 9 - zásuvka na baterie.

Popis ovládacího panelu (obr. C):

- spínač, 2 - provozní režim s kruhovou hlavou, 3 - provozní režim se štitem, 4 - indikátor stavu baterie.

3. Určení nástroje

Zařízení je určeno k sečení trávy nebo podobné měkké vegetace ak řezání keřů nebo mladých stromů s průměrem kmene do 2 cm pomocí vhodného sekacího kotouče.

Zařízení se může používat pro stavební a opravné práce, v opravárenských dílnách, pro hobby použití se současným dodržováním podmínek používání a přípustných pracovních podmínek, uvedených v návodu k obsluze.

4. Omezení použití

Zařízení může být používáno pouze v souladu s níže uvedenými "Přípustnými provozními podmínkami".

Je nepřijatelné používat stroj s odstraněným nebo poškozeným krytem řezného nástroje. Nepoužívejte zařízení za špatných povětrnostních podmínek, například za deště, zejména pokud hrozí nebezpečí blesku.

Samovolné změny v mechanické a elektrické stavbě, veškeré úpravy, obslužné činnosti nepopsané v návodu k obsluze budou vnímány jako právně neopodstatněné a způsobí okamžitou ztrátu záručních práv a prohlášení o shodě ztratí platnost. Používání, které budou v rozporu s určením nebo v rozporu s návodem k obsluze způsobí okamžitou ztrátu záručních práv.

Přijatelné pracovní podmínky
S1 - nepřetržitý provoz
Rozsah teplot nabíjení baterie 10-30 ° C.
Nevystavujte vzduch nad 40°C.

5. Technické údaje

Model	DED7191
Napájení [V]	18 d.c.
Průměr secího průměru [mm]	300
Parametry čáry [mm x m]	1,6 x 5
Rezný průměr s kotoučem [mm]	255
Rychlost otáčení pro vlasce [min-1]	7500
Rychlost otáčení disku [min-1]	6500
Hladina vibrací měřená na rukojeti [m / s ²]	3
Nejistota měření KD [m / s ²]	1,5
Emise hluku:	
Hladina akustického tlaku LPA [dB (A)]	84
Hladina akustického výkonu LWA [dB (A)]	96
Nejistota měření KLPA, KLWA [dB (A)]	3
Zaručená hladina akustického výkonu LWA [dB (A)]	96
Hmotnost zařízení bez baterie	3,4

Informace o vibracích a hluku

Kombinovaná hodnota vibrací a a nejistota měření určená v souladu s normou 60335-1 i je uvedena v tabulce.

Hladina hluku je uvedena v souladu s 50636-2-91 hodnoty byly uvedeny výše v tabulce.

POZOR Hluk může způsobit poškození sluchu, při práci vždy používejte chrániče sluchu!

Uvedená celková hodnota vibrací / hluku je měřena podle standardní metody studie a může být použita k porovnání jednoho zařízení s druhým. Zadaná úroveň vibrací / hluku může být použita také pro předběžné posouzení dopadu vibrací / hluku.

Hladina vibrací / hluku při skutečném používání přístroje se může lišit od deklarované hodnoty v závislosti na způsobu používání pracovních nástrojů, zejména na typu obráběného materiálu a je třeba k určení opatření na ochranu operátora. Přesně odhodnotte expozici v reálných podmínkách provozu, je nutné vzít v úvahu všechny části pracovního cyklu, včetně období, když zařízení je vypnuto nebo když je zapnuté, ale není právě používáno.

vyřazone lub gdy jest ono właczone, ale nie jest używane do pracy.

6. Příprava k práci

POZOR Všechny činnosti je nutné provádět při zástrčce vysunutě ze zásuvky.

Příprava na práci

Horní a spodní část ramene sklopte západkou a utáhněte imbusový šroub. Nasaďte kryt (obr. A, 1) na hlavu motoru (obr. A, 2) utažením všech čtyř upevňovacích šroubů. Zasuňte držadlo (obr. A, 4) tak, aby zarážka (obr. A, 4) byla na levé straně obsluhy, když drží zařízení na jeho pravé straně. Nastavte polohu držadla tak, aby obsluha měla pevné uchopení a plnou kontrolu nad zařízením. Držák postrojů (obr. A, 5) seřídte tak, aby po průchodu postroje přes levé rameno a jeho připojení k kosě (umístěné na pravé straně obsluhy) měl obsluha bezpečnou rukojeť a plnou kontrolu nad zařízením.

Instalace hlavy rybářskou šňůrou

Umístěte ozubený zámeček na vřetenou kosy (obr. B, 3) tak, aby se otvor v zámku (obr. B, 4) shodoval s otvorem ve skříni kosy (obr. B, 5), a poté nasaďte kryt (obr. B, 2) a přítláčny kroužek (obr. B, 1). Do otvorů vložte šroubovák nebo jiný zámeček o průměru 5 mm (obr. B, 5 a 4). Našroubujte řezací hlavu na vřetenou tak, že ji zašroubujete proti směru hodinových ručiček (levý závit). Demontujte v obráceném pořadí.

Při práci s řezací hlavou musí mít ochranný kryt kosy (obr. A, 1) špičku s nožem pro řezání vlasce."

Montáž řezacího kotouče

Umístěte ozubený zámeček na vřetenou kosy (obr. B, 3) tak, aby se otvor v zámku (obr. B, 4) shodoval s otvorem ve skříni kosy (obr. B, 5), a poté nasaďte kryt (obr. B, 2). Nasaďte disk na stínění, přítláčny kroužek (obr. B, 1) a zajistěte jej maticí (levý závit). Demontujte v obráceném pořadí.

Pozor, při práci s řezacím kotoučem odstraňte špičku nožem z chrániče kosy (obr. A, 1). Stiskněte západku na zadní straně krytu na konci nožem a posuňte ji na stranu."

Zapnutí zařízení

Po vložení baterie stiskněte tlačítko napájení na ovládacím panelu (obr. C, 1). V závislosti na vybraném pracovním hrotu vyberte příslušný provozní režim. Pro hlavu s rybářskou šňůrou stiskněte tlačítko se značkou rybářské šňůry (obr. C, 2). U řezacího kotouče stiskněte tlačítko s označením kotouče (obr. C, 3). Stav baterie lze zkontrolovat na ukazateli (obr. C, 4).

Po položení úvazku přes levou paži obsluhy přidržeť kosu na pravé straně. Držte rukojeť levou rukou (obr. A, 4) a pravou rukou na spínači (obr. A, 7). Ujistěte se, že doraz (obr. A, 3) je před nohama obsluhy a že je možný a volný pohyb zařízení doleva a doprava a že doraz je vždy mezi nohama obsluhy a hlavou zařízení.

Pravou rukou stiskněte zámeček spínače (obr. A, 6) a ostatními prsty stiskněte spínač (obr. A, 7). Zařízení začne pracovat."

7. Zapínání nástroje

POZOR Před spuštěním zařízení proveďte kroky popsané v části "Příprava k práci".

Po vložení baterie stiskněte tlačítko napájení na ovládacím panelu (obr. C, 1). V závislosti na vybraném pracovním hrotu vyberte příslušný provozní režim. Pro hlavu s rybářskou šňůrou stiskněte tlačítko se značkou rybářské šňůry (obr. C, 2). U řezacího kotouče stiskněte tlačítko s označením kotouče (obr. C, 3). Stav baterie lze zkontrolovat na ukazateli (obr. C, 4).

Po položení úvazku přes levou paži obsluhy přidržeť kosu na pravé straně. Držte rukojeť levou rukou (obr. A, 4) a pravou rukou na spínači (obr. A, 7). Ujistěte se, že doraz (obr. A, 3) je před nohama obsluhy a že je možný a volný pohyb zařízení doleva a doprava a že doraz je vždy mezi nohama obsluhy a hlavou zařízení.

Pravou rukou stiskněte zámeček spínače (obr. A, 6) a ostatními prsty stiskněte spínač (obr. A, 7). Zařízení začne pracovat."

8. Použití nástroje

Zařízení používejte podle všech pokynů uvedených v kapitole 2. a 3. tohoto návodu k obsluze, s dodržением náležité opatrnosti.

Před zahájením práce si vyberte vhodný řezný nástroj.

Sečení nízké trávy (strunou) a mladých porostů (řezným kotoučem)

Zařízení si zavěste na doporučený popruh. Stůjte rovně, v lehkém rozkroku, abyste si zajistili stabilní postoj. Rezné ústrojí držte těsně nad zemí. Sečte s plnou rychlostí otáček, pohybujte zařízením zprava doleva, pak se vraťte do výchozí polohy a přesuňte se na další sečené místo. Pravidelně se ujišťujte, že kolem řezné hlavice není žádný odpad, který by ji mohl zablokovat.

Sečení vysoké trávy (strunou) a porostů (řezným kotoučem)

Zařízení si zavěste na doporučený popruh nebo postroj. Stůjte rovně v lehkém rozkroku, abyste si zajistili stabilní postoj. Pracujte s plnou rychlostí otáček. Abyste zabránili namotání vysokých rostlin na řezný kotouč, držte řezný kotouč ve výšce několika centimetrů nad úrovní vrcholů rostlin, pohybujte zařízením zprava doleva, pak se vraťte do výchozí polohy. Činnost opakujte, dokud nedosáhnete požadovaného výsledku, a pak se přesuňte na další sečené místo. Nezvedejte pracovní nástroj nad úroveň kyčlí. Pravidelně se ujišťujte, že kolem řezné hlavice není žádný odpad, který by ji mohl zablokovat.

POZOR Struna se při práci opotřebovává, zkontrolujte délku a stav opotřebení struny.

Automatické vysunutí struny

Pro odvíjení struny byl použit pohodlný systém „tap&go“.

Chcete-li odvinout strunu, poklepejte hlavou o zem tak, aby tlačítko na spodní straně hlavy uvolnilo pojistku struny a umožnilo její automatické odvíjení.

Ze zásobníku se vysune asi 1 cm struny z každé strany hlavy.

9. Aktuální provozní práce

POZOR Všechny obslužené činnosti je nutné provádět při zástrčce vysunutě ze zásuvky.

Všechny servisní práce provádějte s nepohyblivými rotujícími prvky, při vypnutém motoru a odpojeném kabelu zapalovací svíčky.

Za účelem zajištění bezpečného provozu a prodloužení životnosti zařízení provádějte pravidelné prohlídky v dílenských podmínkách. Opatřené nebo poškozené části vyměňte, abyste zajistili bezpečný provoz. Neprovádění údržby nebo její nesprávné provedení může mít za následek zkrácení životnosti zařízení a v krajních případech i nehodu.

Čištění

Po každém použití vyčistěte zařízení od zbytků rostlin. K důkladnějšímu čištění používejte lehce vlhký hadřík s eventuálním přídavkem neagresivního čistícího prostředku.

Demontáž cívky struny

Na řezné hlavici stiskněte zajišťovací západku a sejměte přírubu hlavice. Pod ní se nachází cívka se strunou, kterou vytáhněte.

Navíjení struny

Při každém doplnění struny zkontrolujte prvky hlavice. Je zakázáno používat poškozenou hlavici.

Z cívky odstraňte zbytek staré struny, do výřezu vložte střed předem připraveného úseku struny o délce asi 5 m tak, aby po jejím ohnutí o 180° jste ji navíjeli ve směru šípky na cívce (obr. B). Obě poloviny struny navíjete bez zamotání na protilehlé strany cívky, dokud nenavínáte asi 10 cm každé části struny. Aby se struna nerozvíjela, umístěte její konce do výřezů v přírubě cívky. Nepoužívejte strunu silnější než 3 mm.

Montáž cívky se strunou v řezné hlavici

Konce struny provlékněte otvory na strunu v bubnu hlavice, pak vložte cívku do hlavice tak, aby byly vidět šípky ukazující směr navíjení s dodržением pořadí prvků, tj. podložka – pružina – podložka – cívka. Pak po ujištění, že jste cívku správně vložili, namontujte přírubu hlavice.

Ostření kovových řezných nástrojů

Po každém doplnění struny zkontrolujte řezný kotouč. Je zakázáno používat poškozený kotouč.

Při nízkém opotřebení naostřete nástroj pilníkem. Ostřete a často odebírejte malé množství materiálu. Pro naostření málo opotřebeného ostří stačí několik pohybů pilníkem. Po každých 5 ostřeních zkontrolujte stav vyvážení nástroje na k tomu určeném zařízení nebo si objednejte takovou službu ve specializovaném servisu. Silně opotřebený řezný nástroj naostřete ostříčem nebo si objednejte takovou službu ve specializovaném servisu. Po každém ostření silně opotřebeného nástroje zkontrolujte stav vyvážení nástroje.

Skladování a přeprava

Pokud zařízení nepoužíváte, skladujte jej mimo dosah dětí, na suchém místě, s prázdnou palivovou nádrží. Zařízení a další součásti uvedené v kompletaci přepravujte způsobem, který je nevystavuje vlivu škodlivých okolních podmínek, jako jsou: vlhkost, atmosférické srážky, tlak způsobující mechanické poškození a další, které mohou mít negativní vliv na zařízení. Při přepravě zařízení vždy vypněte motor, odpojte kabel zapalovací svíčky a vyprázdněte palivovou nádrž. Kovové řezné prvky skladujte a přepravujte v doporučeném obalu. Na krátké vzdálenosti přenášejte zařízení tak, že jej držíte jednou rukou za rameno, v rovnovážném bodě zařízení mezi závesem a držákem řídítek.

10. Náhradní díly a příslušenství

Příslušenství k prodeji:

DED87152 - třízubý řezný kotouč

Pro nákup náhradních dílů a příslušenství kontaktujte servis Dedra Exim. Kontaktní údaje jsou uvedeny na 1. straně návodu.

Při objednávání náhradních dílů uveďte číslo šarže na typovém štítku, stejně jako číslo dílu z montážního výkresu.

Během záruční doby se opravy provádějí za podmínek uvedených v záruční listině. Reklamovaný produkt, prosím, předejte k opravě na místě pořízení (prodávající povinen přijmout reklamované zboží), pošlete na servisní středisko nejbližší k místu bydliště (seznam služeb na internetových stránkách www.dedra.pl), nebo zašlete do centrálního servisu Dedra Exim. Přiložte prosím vyplněnou záruční listinu. Po záruční době opravy provádí centrální servis. Poškozené zboží musí být odesláno do servisního střediska (náklady na dopravu platí uživatel).

11. Samostatné odstranění závad

POZOR Před zahájením odstraňování závad odpojte nástroj od napájení.

Problém	Příčina	Řešení
Zařízení nefunguje	Poškozený spínač	Vraťte zařízení do servisu
	Vybitá baterie	Nabijte baterii
	Nesprávně vložená baterie	Správně se upevněte
Zařízení se nepohybuje snadno	Vybitá baterie	Dobijte baterii správně
	Byly překročeny přípustné provozní parametry	Snižte zatížení elektrického nářadí
Neeffektivní práce	Pracovní hrot je opotřebovaný	Vyměňte řeznou čáru nebo ostřete ostří
Motor se přehřívá	Větrací otvory jsou blokovány	Vyčistěte otvory
	Byly překročeny přípustné provozní parametry	Vypněte nářadí a odložte práci, dokud nebude zcela vychladnout

12. Výbava nástroje

1. Vyžinač trávy DED7191 - 1 ks, hlava se šňůrkou - 1 ks, 3T řezací kotouč - 1 ks, nosný popruh - 1 ks.

13. Informace pro uživatele o likvidaci elektrických a elektronických zařízení (týká se domácností)

 Prezentovaný symbol umístěný na výrobcích nebo k nim přiložené dokumentaci informuje, že odpadní elektrická a elektronická zařízení nelze likvidovat společně s komunálním odpadem. Správný postup v případě likvidace, zpětného využití nebo recyklace komponentů spočívá v předání zařízení do specializovaného odběrného bodu, kde bude přijato bezplatně. Informace o místech odběru odpadního zařízení poskytují místní úřady, např. na svých internetových stránkách.

Správnou likvidací zařízení chráníme cenné zdroje a eliminujeme negativní vliv na zdraví a životní prostředí, které může být ohroženo nesprávným nakládáním s odpady. Nesprávná likvidace odpadů může být trestána uložením pokuty podle příslušných místních předpisů.

Uživatelé v zemích Evropské unie: V případě nutnosti likvidace elektrických a elektronických zařízení kontaktujte nejbližší prodejní místo nebo dodavatele, kteří Vám poskytnou doplňkové informace.

Likvidace odpadů mimo Evropskou unii: Tento symbol se týká pouze zemí Evropské unie. V případě potřeby likvidace tohoto výrobku se obraťte na místní úřady nebo prodejce za účelem získání informací o správném způsobu likvidace.

Záruční list

pro

Katalogové číslo: DED7191 Sériové číslo:.....

(dále jen výrobek)

Datum zakoupení výrobku:

Razítko prodávajícího:.....

Datum a podpis prodávajícího:

Prohlášení uživatele:

Potvrdzujúc, že jsem byl seznámen se záručními podmínkami a důsledky nedodržování pokynů uvedených v návodu k obsluze a záruční listu. Se záručními podmínkami souhlasím, což potvrzují vlastnoručním podpisem:

.....

datum a místo

podpis uživatele

I. Odpovědnost za výrobek

1. Ručitel – DEDRA EXIM Sp. z o.o. se sídlem v Pruszkowie, adresa: ul. 3 Maja 8, 05-800 Pruszków, KRS 0000062517, Obvodní soud pro hl. město Varšavu ve Varšavě, XIV. Hospodářský odbor Celostátního soudního rejstříku, DIČ 527-020-49-33, Základní kapitál: 100 980.00 zł.

2. Podle podmínek stanovených v tomto záručním listu ručitel poskytuje záruku na výrobek, pocházející z distribuce ručitele.

3. Záruční odpovědnost za vady se týká pouze vad vzniklých z příčin tkvících ve výrobku v okamžiku jeho vydání uživateli.

4. Uživatel má nárok na bezplatnou záruční opravu výrobku, pokud vada byla zjištěna v záruční době. Provedení opravy výrobku (způsob opravy) závisí na rozhodnutí ručitele. Pokud ručitel nemůže provést opravu, vyhrazuje si právo na výměnu vadné součásti nebo celého výrobku za bezvadný, snížení ceny výrobku nebo odstoupení od smlouvy.

5. Vůči uživateli, který není spotřebitelem ve smyslu zákona ze dne 23. dubna 1964 občanský zákoník, je odpovědnost Ručitele za škody vyplývající z této záruky a/nebo v souvislosti s jejím uzavřením a plněním, bez ohledu na právní titul, omezena maximálně do výše hodnoty vadného výrobku.

II. Záruční doba

Součásti výrobku, na které se vztahuje záruka	Doba trvání záruční ochrany
DED7191	24 měsíců, počítáno od data nákupu výrobku uvedeného v tomto záručním listu

III. Podmínky uplatňování záruky

1. Przedstawienie przez Użytkownika wypełnionej karty gwarancyjnej Produktu 1. Předložení vyplněného záručního listu pro výrobek a doložení okolností nákupu výrobku, např. předložením paragonu, faktury atd. Pro správné vyřízení reklamace se doporučuje, abyste společně s výrobkem předali všechny součásti stanovené v kapitole „Kompletace“ výrobku uvedené v návodu k obsluze.

2. Dodržování pokynů uvedených v návodu k obsluze a záručním listu.

3. Záruka platí pouze na území Polska a EU.

4. Záruka se nevztahuje na vady výrobku vzniklé zejména v následku:

a. Nedodržování podmínek stanovených v návodu k obsluze, zejména v rozsahu správného provozování, údržby a čištění;

b. Používání čistících nebo ošetřovacích prostředků v rozporu s návodem k obsluze;

c. Nevhodného skladování a přepravování výrobku;

d. Svěpomocných změn a/nebo úpravy výrobku, které nebyly dohodnuty s ručitelem;

e. Používání ve výrobku provozních materiálů v rozporu s návodem k obsluze.

5. Uživatel, který není spotřebitelem ve smyslu zákona ze dne 23. dubna 1964 občanský zákoník, ztratí záruku na výrobek, na kterém:

- odstraní, změní nebo poškodí sériová čísla, označení údajů a výkonové štítky;

- ucpávky byly poškozeny uživatelem nebo nesly stopy manipulace uživatele.

6. Upozornění! Činnosti spojené s každodenní obsluhou výrobku, vyplývající mj. z návodu k obsluze, provádí uživatel ve vlastní režii a na své náklady.

IV. Postup při reklamaci

1. V případě zjištění nesprávného provozu výrobku se před nahlášením reklamace ujistěte, že jste provedli správně všechny činnosti podrobně popsané v návodu k obsluze.

2. Reklamaci nahlaste ihned, nejlépe do 7 dnů od data zjištění vady výrobku. Uživatel, který není spotřebitelem ve smyslu zákona ze dne 23. dubna 1964 občanský zákoník, ztratí nárok na uplatnění záruky v případě nenahlášení reklamace do 7 dnů.

3. Reklamaci můžete nahlásit mj. v místě zakoupení výrobku, v záručním servisu nebo písemně na adresu: DEDRA EXIM Sp. z o.o., ul. 3 Maja 8, 05-800 Pruszków.

4. Reklamaci můžete nahlásit prostřednictvím formuláře dostupného na stránkách www.dedra.pl. („Formulář pro nahlášení reklamace“).

5. Adresy záručních servisů v jednotlivých státech jsou dostupné na stránkách www.dedra.pl. Pokud v daném státě není uveden servis, reklamační formulář zašlete na adresu: DEDRA EXIM Sp. z o.o., ul. 3 Maja 8, 05-800 Pruszków (Polska).

6. Z bezpečnostních důvodů je zakázáno používat vadný výrobek.

7. Upozornění!!! Používání vadného výrobku ohrožuje zdraví a život uživatele.

8. Povinnosti vyplývající ze záruky budou splněny do 14 pracovních dnů, počítáno ode dne doručení reklamovaného výrobku.

9. Vadný výrobek před odevzdáním do servisu vyčistěte. Reklamovaný výrobek důkladně zabezpečte proti poškození při přepravě (doporučuje se předat reklamovaný výrobek v originálním obalu).

10. Záruční doba se prodlužuje o dobu, během níž uživatel z důvodu vady výrobku, na kterou se vztahuje záruka, nemohl výrobek používat.

Záruka nevylučuje, neomezuje ani nepozastavuje nároky uživatele vyplývající z ručení za vady prodané věci.

SK Obsah

- Fotografie a obrázky
- Popis zariadenia
- Určenie zariadenia
- Obmedzenia používania
- Technické údaje
- Príprava na prácu
- Zapnutie zariadenia
- Používanie zariadenia
- Priebežná údržba
- Náhradné diely a príslušenstvo
- Samostatné odstraňovanie porúch
- Kompletizácia zariadenia
- Informácie pre užívateľov týkajúca sa likvidácii elektrických a elektronických zariadení
- Záručný list

Preklad originálneho návodu

Vyhlasenie o zhode bolo pripojené k návodu ako samostatný dokument. Ak dané vyhlásenie o zhode chýba, je potrebné kontaktovať spoločnosť Dedra Exim Sp. z o.o.

Všeobecné pokyny pre bezpečnosť boli pripojené k návodu ako samostatná brožúra.

⚠ UPOZORNENIE. Prečítajte si všetky upozornenia označené symbolom a všetky pokyny.

Nedodržanie nasledujúcich bezpečnostných upozornení a bezpečnostných pokynov môže spôsobiť zásah elektrickým prúdom, požiar, alebo vážne poranenie.

Zachovajte všetky upozornenia a návod pre budúce použitie.

Prístroj zo série SAS + ALL bol navrhnutý tak, aby pracoval iba s nabíjačkami a batériami zo série SAS + ALL.

Li-Ion batéria a nabíjačka nie sú súčasťou zakúpeného zariadenia a musíte ich zakúpiť samostatne. Používanie batérií a nabíjačiek iných ako vyhradených zariadení je zakázané.

2. Popis zariadenia

Opis zariadenia (obr. A) 1 - kryt, 2 - hlava s motorom, 3 - záražka, 4 - rukoväť, 5 - držiak postrojov, 6 - zámok spínača, 7 - spínač, 8 - ovládací panel, 9 - zásuvka na batériu.

"Opis ovládacieho panela (obr. C):

1 - spínač, 2 - prevádzkový režim s reznou hlavou, 3 - prevádzkový režim so štítom, 4 - indikátor stavu batérie."

3. Určenie zariadenia

Prístroj je určený na kosenie trávy alebo podobnej mäkkej vegetácie, ako aj na kosenie kríkov alebo mladých stromov s priemerom kmeňa do 2 cm pomocou vhodného kosiaceho kotúča.

Zariadenie je určené na používanie pri rekonštrukčno-stavebných prácach, v dielňach a v servisoch, pri amatérskych prácach, pričom musia byť dodržiavané podmienky používania a prípustné prevádzkové podmienky, ktoré sú uvedené v užívateľskej príručke.

4. Obmedzenia používania

Zariadenie sa môže používať iba v súlade s nižšie uvedenými „Prípustnými pracovnými podmienkami“ uvedenými nižšie.

Je neprijateľné používať stroj s odstráneným alebo poškodeným krytom rezného nástroja. Nepoužívajte zariadenie za nepriaznivých poveternostných podmienok, napríklad pri zrážkach, najmä ak existuje riziko blesku.

Neoprávnené a samostatné zmeny v mechanickej a elektrickej konštrukcii, všetky úpravy, činnosti údržby, ktoré nie sú opísané v návode na obsluhu, budú považované za nezákonné a spôsobia okamžitú stratu záručných práv a vyhlásenie o zhode už nebude platné.

Použitie v rozpore s účelom, alebo v nezhode s návodom na použitie, bude mať za následok okamžitú stratu záručných práv.

Prijateľné pracovné podmienky S1 - nepretržitý provoz Rozsah teplot nabíjení batérie 10-30 ° C. Nevystavujte vzduch nad 40°C
--

5. Technické údaje

Model	DED7191
Napájanie [V]	18 d.c.
Priemer kosiaceho priemeru [mm]	300
Parametre vedenia [mm x m]	1,6 x 5
Priemer rezu s kotúčom [mm]	255
Rýchlosť otáčania rybárskeho vlasca [min-1]	7500
Rýchlosť otáčania disku [min-1]	6500
Hladina vibrácií meraná na rukoväti [m / s ²]	3
Neistota merania KD [m / s ²]	1,5
Emisie hluku:	
Hladina akustického tlaku LPA [dB (A)]	84
Hladina akustického výkonu LWA [dB (A)]	96
Neistota merania KLPA, KLWA [dB (A)]	3
Zaručená hladina akustického výkonu LWA [dB (A)]	96
Hmotnosť zariadenia bez batérie	3,4

Informácie o vibráciách a hlučnosti

Celková hodnota vibrácií a_h a neistota merania sú stanovené v súlade s normou 60335-1 a sú uvedené v tabuľke.

Emisia hluku bola stanovená v súlade s 50636-2-91 hodnoty sú uvedené v tabuľke vyššie.

⚠ POZOR Hluk může způsobit poškození sluchu, a proto počas práce vždy používajte ochranné prostriedky na uši!

Deklarovaná celková hodnota vibrácií/hluku bola meraná v súlade so štandardnou skúšobnou metódou a môže byť použitá na porovnanie jedného zariadenia z druhým. Uvedená úroveň vibrácií/hluku môže byť tiež použitá na predbežné posúdenie vystavenia na vibrácie/hluk.

Úroveň vibrácií/hluku sa počas skutočného používania zariadenia môže líšiť od deklarovaných hodnôt, v závislosti na spôsobe používania pracovných nástrojov, najmä od typu spracovanej výroby a od potreby určenia opatrení zameraných na ochranu operátora. Pre presné posúdenie vystavenia v reálnych podmienkach používania, je potrebné pamätať o všetkých častiach prevádzkového cyklu, vrátane času, keď je zariadenie celkom vypnuté, alebo ak je zapnuté, ale nie je používané.

6. Príprava na prácu

⚠ POZOR Všetky činnosti musia byť vykonávané len vtedy, keď je zástrčka vytažená zo zásuvky.

Hornú a spodnú časť ramena sklopte pomocou západky a utiahnite skrutku. Nasadte kryt (obr. A, 1) na hlavu motora (obr. A, 2) utiahnutím všetkých štyroch upevňovacích skrutiek. Zasuňte rukoväť (obr. A, 4) tak, aby sa záražka (obr. A, 4) nachádzala na ľavej strane obsluhy, keď drží zariadenie na svojej pravej strane. Nastavte polohu rukoväte tak, aby obsluha mala pevné uchopenie a úplnú kontrolu nad zariadením. Držiak postroja (obr. A, 5) nastavte tak, aby pri nasadení postroja cez ľavé rameno a jeho pripavení k kosu (umiestnenej na pravej strane obsluhy) mal obsluha bezpečnú príľnavosť a úplnú kontrolu nad zariadením.

Inštalácia hlavy pomocou rybárskeho vlasca

Umiestnite ozubený zámok na vreteno kosy (obr. B, 3) tak, aby sa otvor v zámku (obr. B, 4) zhodoval s otvorom v kryte kosy (obr. B, 5), potom nasadte kryt (obr. B, 2) a prítláčny krúžok (obr. B, 1). Do otvorov vsuňte skrutkovač alebo iný zámok s priemerom 5 mm (obr. B, 5 a 4). Naskrutkujte rezáciu hlavu na vreteno priskrutkovaním proti smeru hodinových ručičiek (ľavý závit). Demontujte v opačnom poradí.

Pri práci s reznou hlavou musí mať ochranný kryt kosy (obr. A, 1) špičku s nožom na rezanie vlasca."

"Montáž rezacieho kotúča

Umiestnite ozubený zámok na vreteno kosy (obr. B, 3) tak, aby sa otvor v zámku (obr. B, 4) zhodoval s otvorom v kryte kosy (obr. B, 5), potom nasadte kryt (obr. B, 2). Disk nasadte na štít, prítláčny krúžok (obr. B, 1) a zaistite ho maticou (ľavý závit). Demontujte v opačnom poradí.

Pri práci s rezným kotúčom pozorne vyberte hrot noža z chrániča kosy (obr. A, 1). Zatlačte západku na zadnej strane krytu na konci nožom a posuňte ju na stranu."

7. Zapnutie zariadenia

⚠ POZOR Skôr, než zapnete zariadenie, tak určite musíte vykonať činnosti popísané v kapitole „Príprava na prácu“.

Po vložení batérie stlačte vypínač na ovládacom paneli (Obr. C, 1). V závislosti na vybranom pracovnom hrote zvolte vhodný prevádzkový režim. Pre hlavu s rybárskym vlascom stlačte tlačidlo so značkou rybárskeho vlasca (obr. C, 2). Pri reznom kotúči stlačte tlačidlo s označením kotúča (obr. C, 3). Stav nabitia batérie je možné skontrolovať na ukazovateli (obr. C, 4).

Po položení popruhu na ľavú ruku operátora držte kosu vpravo. Rukoväť držte ľavou rukou (obr. A, 4) a pravou rukou na spínači (obr. A, 7). Uistite sa, že záražka (obr. A, 3) je pred nohami obsluhy a či je možný a voľný pohyb zariadenia doľava a doprava a že záražka je vždy medzi nohami obsluhy a hlavou zariadenia.

Pravou rukou stlačte spínač spínača (obr. A, 6) a druhými prstami stlačte spínač (obr. A, 7). Zariadenie začne pracovať.

8. Používanie zariadenia

Pri používaní zariadenia dodržiavajte všetky pokyny, ktoré sú uvedené v 2. a 3. kapitole tejto užívateľskej príručky, pričom vždy zachovávajte náležitú ostražitosť.

Pred začatím práce zvolte vhodný rezný nástroj.

Kosenie nízkej trávy (struna) a mladé kroviny (rezný kotúč).

Zariadenie zaveste na špeciálnom postroji. Stojte rovno, mierne rozkročený, aby ste stáli v stabilnej polohe. Rezný prvok držte blízko zemi. Koste pri plnej uhlovej rýchlosti motora, zariadenie presúvajte sprava doľava, a následne sa vráťte do pôvodnej polohy, a potom sa presuňte na ďalšie kosené miesto. Pravidelne kontrolujte, či sa okolo strunovej hlavy nezachytili odpady, následkom ktorých by sa mohla zablokovať.

Kosenie vysokej trávy (struna) a krovín (rezný kotúč)

Zariadenie zaveste na špeciálnom postroji alebo trakoch. Stojte rovno, mierne rozkročený, aby ste stáli v stabilnej polohe. Prácu vykonávajte pri plnej uhlovej rýchlosti. Aby sa okolo rezného nastavca neovíjajú vysoké rastliny, rezným prvkom koste vždy cca max. 20 cm pod vrcholom rastlín, a zariadenie postupne presúvajte sprava doľava, a potom sa vráťte na začiatočnú polohu. Činnosť opakujte, až kým nedosiahnete požadovaný efekt, následne sa presuňte na ďalšie kosené miesto. Pracovnú koncovku nezdvíhajte vyššie než po rovinu bedier. Pravidelne kontrolujte, či sa okolo strunovej hlavy nezachytili odpady, následkom ktorých by sa mohla zablokovať.

⚠ POZOR Vlasec počas prevádzky podlieha opotrebovaniu, skontrolujte dĺžku a stav vlasca.

Automatické vysunutie vlasca

Na odvíjanie vlasca bol použitý pohodlný systém "tap & go". Ak chcete vlasec odvínuť, udrite hlavou o zem tak, aby tlačidlo na spodnej ploche hlavy uvoľnilo zámok vlasca a umožnilo jeho automatické odvíjanie. Na každej strane hlavy sa zo zásobníka uvoľní cca. 1 cm vlasca.

9. Priebežná údržba

⚠ POZOR Všetky údržbové činnosti musia byť vykonávané len vtedy, keď je zástrčka vytažená zo zásuvky.

Všetky obslužné činnosti vykonávajte iba vtedy, keď sú rotujúce prvky zastavené, motor vypnutý a je odpojený štartovací kábel od zapalovacej sviečky.

Aby ste zaručili bezpečnosť pri práci, a aby ste predĺžili životnosť zariadenia, pravidelne vykonávajte náležité technické kontroly v dielenských podmienkach. Opatrované alebo poškodené diely vymeňte, aby ste zachovali náležitú úroveň bezpečnosti práce. Nevykonávanie náležitej údržby, alebo vykonávanie údržby nesprávnym spôsobom, môže viesť k skráteniu trvanosti zariadenia, a v krajnom prípade až k úrazu či nehode.

Čistenie

Zariadenie po každom použití vyčistite zo zvyškov rastlín. Na presnejšie vyčistenie môžete použiť trochu navlhčenú handričku, prípadne s dodatkom neagresívneho čistiaceho prostriedku.

Demontáž kotúča struny

Na reznej hlave stlačte blokovaciu západku a stiahnite prírubu hlavy. Nachádza sa tam kotúč struny, ktorý vyťahnite.

Navíjanie struny

Vždy pri každom dopĺňaní struny vykonajte kontrolu prvkov hlavy. Ak je hlava poškodená, ďalej ju nepoužívajte.

Z kotúča odstráňte zvyšok starej struny, do upevňovacieho zárezu vložte stred predtým pripravenej struny s dĺžkou cca 5 m, a to takým spôsobom, aby sa po ohnutí o 180° navinula smerom, ktorý ukazujú šípky na kotúči (obr. B). Obe polovice struny navíňte bez toho, aby sa struna splietla, na opačných stranách priečky kotúča, až kým nezostane nenavinutých cca 10 cm struny na každej strane. Aby ste predišli rozvíjaniu struny, jej konce môžete umiestniť v zárezoch na prírubu kotúča. Neodporúčame, aby ste používali struny hrubšie než 3 mm.

Montáž kotúča so strunou v strunovej hlave

Koncovky struny pretiahnite cez otvory na struny v bubne hlavy, následne kotúč umiestnite v hlave, a to tak, aby boli viditeľné šípky ukazujúce smer navíjania, pričom zachovajte poradie prvkov: podložka – pružina – podložka – kotúč. Keď sa uistíte, že kotúč je dobre vložený, upevnite prírubu hlavy.

Ostrenie kovových rezných nástrojov

Vždy pri každom dopĺňaní struny vykonajte kontrolu rezného kotúča. Ak je kotúč poškodený, ďalej ho nepoužívajte.

Ak nástroj nie je veľmi zatupený, naostríte ho s použitím pilníka. Ostríte často, odstráňte iba nevelké množstvo materiálu. Na naostrenie ostria, ktoré nie je veľmi zatupené, stačí niekoľko pohybů pilníka. Po každých 5 ostreniach skontrolujte stav vyváženia náradia na zariadení, ktoré je na to určené, alebo takú činnosť zadajte autorizovanému servisu. Silno opotrebovaný rezný nástroj ostríte s použitím brúsiča, alebo takú činnosť zadajte autorizovanému servisu. Zakaždým po naostrení silne zatupeného nástroja, skontrolujte vyváženie zariadenia.

Uchovávanie a preprava

Keď zariadenie nepoužívate, uchovávajte ho mimo dosahu detí, na suchom mieste, s prázdnu palivovou nádržou. Zariadenie ako aj iné prvky, ktoré sú súčasťou zariadenia, prepravujte takým spôsobom, aby neboli vystavené na škodlivé pôsobenie podmienok prostredia, také ako: vlhkosť, zrážky, prítlačenie v dôsledku ktorého sa môže zariadenie mechanicky poškodiť, alebo iných podmienok, ktoré môžu mať negatívny vplyv na zariadenie. Pri preprave zariadenia vždy vypnite motor, odpojte štartovací kábel zapalovacej sviečky a vyprázdňte palivovú nádrž. Kovové rezné prvky uchovávajte a prepravujte v špeciálnom kryte. Pri prenášaní na krátke vzdialenosti zariadenie prenášajte držiak rameno jednou rukou, v ťažisku zariadenia medzi zavesením a upevnením tyče rukovätí.

10. Náhradné diely a príslušenstvo

Príslušenstvo k dispozícii na predaj:

DED87152 - rezací kotúč s tromi zubami

Ak si chcete kúpiť náhradné diely a príslušenstvo, tak sa prosím obráťte na servis Dedra Exim. Kontaktné údaje nájdete na 1. strane tohto návodu.

Pri objednávaní náhradných dielov uveďte prosím sériové číslo nachádzajúce sa na typovom štítku spolu s číslom dielu z montážneho výkresu.

Počas trvania záruky sa oprava vykonáva na základe podmienok uvedených v záručnom liste. Reklamovaný produkt odovzdajte na opravu v mieste nákupu (predávajúci je povinný prijať reklamovaný produkt), odošlite do najbližšieho servisného strediska k miestu bydliska (zoznam servisov nájdete na stránkach www.dedra.pl), alebo odošlite do centrálného servisu Dedra Exim. Prosím, aby ste priložili vyplnený záručný list. Po skončení záručnej doby opravy vykonáva centrálny servis. Poškodený produkt musí byť odoslaný do servisu (náklady na dodanie hradí používateľ).

11. Samostatné odstraňovanie porúch

! POZOR Pred začatím samostatného odstránenia porúch, odpojte zariadenie od zdroja napájania.

Problém	Príčina	Riešenie
Zariadenie nefunguje	Poškodený spínač Vybitá batéria Nesprávne vložená batéria	Vráťte zariadenie do servisu Nabite batériu Správne upevnite
Zariadenie sa nepohybuje ľahko	Vybitá batéria Prekročili sa povolené prevádzkové parametre	Batériu nabíjajte správne Znížte zaťaženie elektrického náradia
Neefektívna práca	Pracovný hrot je opotrebovaný	Vymeňte reznú čiaru alebo naostríte čepeľ
Motor sa prehrieva	Vetracie otvory sú zablokované	Vyčistite otvory
	Prekročili sa povolené prevádzkové parametre	Vypnite elektrické náradie a odložte prácu, až kým úplne nevychladne

12. Kompletizácia zariadenia

1. Zastrihávač trávy DED7191 - 1 ks, hlava so šnúrkou - 1 ks, rezný kotúč 3T - 1 ks, nosný popruh - 1 ks.

13. Informácie pre užívateľov k likvidácii elektrických alebo elektronických zariadení (tykajúce sa domácností)



Tento symbol na výrobku alebo na priloženej dokumentácii upozorní, že chybné elektrické spotrebiče a elektronické zariadenia nemožno likvidovať spolu s domácim odpadom. Správny postup pri ich likvidácii alebo recyklácii podlieha odovzdaniu zariadení na určenej zbernej mieste, kde budú prijaté zdarma. Informácie o takýchto zberných miestach vydávajú miestne orgány, napr. na svojich internetových stránkach.

Správna likvidácia prístroja umožňuje zachovať cenné prírodné zdroje a napomáha prevencii potenciálnych negatívnych dopadov na zdravie a životné prostredie, ktoré môže byť ohrozené nesprávnym nakladaním s takýmto odpadom.

Nesprávne nakladanie s elektrickými/elektronickými odpadmi je sankcionované podľa príslušných vnútroštátnych právnych predpisov.

Pre používateľov v Európskej únii: V prípade odovzdania elektrických spotrebičov a elektronických zariadení, obráťte sa na najbližšie miesto predaja alebo na dodávateľa, ktorý Vám poskytne bližšie informácie.

Likvidácia odpadov v krajinách mimo EÚ: Tento symbol platí len v krajinách EÚ. Ak chcete tento výrobok zlikvidovať, obráťte sa na miestne úrady alebo predaju za účelom získania informácií o správnom spôsobe postupovania vo veci.

Záručný list

na

Katalógové č.: DED7191 Číslo šarže:

(ďalej len Výrobok)

Dátum nákupu výrobku:

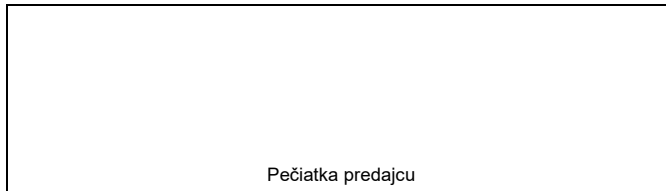

Pečiatka predajcu

Dátum a podpis predajcu:

Vyhlasenie Užívateľa:

Potvrdzujem, že som bol oboznámený so záručnými podmienkami, ako aj s následkami nedodržania pokynov a odporúčaní, ktoré sú uvedené v užívateľskej príručke a v záručnom liste. Záručné podmienky sú mi známe, čo potvrdzujem vlastnoručným podpisom:

.....

dátum a miesto

.....

podpis Užívateľa

I. Zodpovednosť za Výrobok

1. Ručiteľ - spoločnosť „DEDRA EXIM sp. z o.o.“ sídliaca v meste: Pruszków, na adrese: ul. 3 Maja 8, 05-800 Pruszków, Poľsko, zapísaná do obchodného registra pod číslom KRS 000062517 vedenom oblasťným súdom pre hlavné mesto Varšava vo Varšave, 14. ekonomické oddelenie Štátneho súdneho registra, IČ DPH: PL 5270204933, základné imanie: 100 980,00 PLN.

2. Podľa podmienok stanovených týmto záručným listom Ručiteľ udeľuje záruku na Výrobok, pochádzajúci z distribúcie Ručiteľa.

3. Zodpovednosť na základe záruky sa vzťahuje iba na chyby, ktoré vznikli následkom príčin nachádzajúcich sa vo Výrobku v momente jeho vydania Užívateľovi.

4. Na základe záruky Užívateľ získava právo na bezplatnú opravu výrobku, ak sa chyba objaví počas trvania záručnej lehoty. Spôsob opravy Výrobku (metóda vykonania opravy) závisí od rozhodnutia Ručiteľa. V prípade, ak Ručiteľ uzná, že Výrobok sa nedá opraviť, Ručiteľ si vyhradzuje právo vymeniť chybný prvok alebo celý Výrobok na výrobok bez chýb, právo na zníženie ceny Výrobku alebo právo na odstúpenie od dohody.

5. Voči Užívateľovi, ktorý nie je konzumentom v zmysle zákona z 23. apríla 1964 Občiansky zákonník, zodpovednosť Ručiteľa za škody vyplývajúce z tejto záruky a/alebo ktoré súvisia s jej uzatvorením a realizáciou, bez ohľadu na právny základ, je obmedzená maximálne do výšky hodnoty chybného Výrobku.

II. Záručná lehota

Prvky Výrobku na ktoré sa vzťahuje záruka	Trvanie záručnej ochrany
DED7191	24 mesiacov od dňa nákupu Výrobku, ktorý je uvedený v tomto záručnom liste

III. Podmienky využitia záruky

1. Užívateľ je povinný predstaviť vyplnený Záručný list výrobku, ako aj náležitý doklad o nákupe Výrobku, napr. predstavením pokladničného bloku, faktúry ap. Aby reklamčný proces prebiehal efektívne odporúčame, aby Užívateľ spolu s reklamovaným výrobkom doručil všetky prvky vymenované v kapitole užívateľskej príručky výrobku „Diely a časti“.

2. Užívateľ je povinný dodržiavať pokyny a odporúčania uvedené v užívateľskej príručke a v záručnom liste.

3. Záruka platí iba na území Poľskej republiky a členských štátov EÚ.

4. Záruka sa nevzťahuje na chyby, ktoré vznikli (predovšetkým) následkom:

a. Nedodržania podmienok určených v užívateľskej príručke, predovšetkým podmienok správneho používania, prevádzky, údržby a čistenia

b. Použitia na čistenie alebo na údržbu nevhodných prípravkov, nezohodne s užívateľskou príručkou;

c. Nevhodného uchovávaní a prepravy výrobku;

d. Vykonania neautorizovaných zmien a/alebo iných zásahov do výrobku, na ktoré výrobca nevyjadril súhlas;

e. Použitím vo výrobku/s výrobkom nevhodných prevádzkových materiálov, nezohodne s užívateľskou príručkou.

5. Užívateľ, ktorý nie je konzumentom v zmysle zákona z 23. apríla 1964 Občiansky zákonník, stráca záručné práva na výrobok, v ktorom:

- sériové číslo, označenia dátumov a výrobné štítky boli odstránené, zmenené alebo poškodené;

- boli poškodené plomby alebo sú na nich viditeľné stopy manipulácie.

6. Pozor! Činnosti súvisiace s každodennou obsluhou výrobku, vyplývajúce medzi iným z užívateľskej príručky, Užívateľ vykonáva vlastnými silami a na vlastné náklady.

IV. Reklamačná procedúra

1. V prípade, ak Užívateľ objaví, že Výrobok nefunguje správne, ešte pred zložením reklamácie je povinný uistiť sa, či boli náležite vykonané všetky stanovené činnosti, predovšetkým tie uvedené v užívateľskej príručke.

2. Reklamácia musí byť podaná bezodkladne, najlepšie v priebehu 7 dní od dňa, v ktorom sa prejavila (objavila) chyba Výrobku. Užívateľ, ktorý nie je konzumentom v zmysle zákona z 23. apríla 1964 Občiansky zákonník, stráca práva vyplývajúce z

tejo zárúky v prípade, ak reklamáciu nepodá v priebehu 7 dní od dňa, v ktorom sa prejavila (objavila) chyba Výrobku.

3. Reklamáciu môžete podať medzi inými na mieste, v ktorom ste výrobok kúpili, v záručnom servise alebo poštou na adresu: DEDRA EXIM sp. z o.o., ul. 3 Maja 8, 05-800 Pruszków, Poľsko.

4. Užívateľ môže podať reklamáciu prostredníctvom formulára, ktorý je dostupný na webovej stránke www.dedra.pl. („Formulár podania reklamácie na základe udenej záruky“).

5. Adresy záručných servisov v jednotlivých štátoch sú zverejnené na webovej stránke www.dedra.pl. V prípade, ak v danom štáte sa nenachádza záručný servis, odporúčame reklamovaný výrobok doručiť na adresu: DEDRA EXIM sp. z o.o. ul. 3 Maja 8, 05-800 Pruszków, Poľsko.

6. Vzhľadom na bezpečnosť Užívateľa, nefunkčný (chybný) výrobok sa v žiadnom prípade nesmie používať.

7. Pozor!!! Používanie nefunkčného (chybného) výrobku je nebezpečné pre zdravie a život Užívateľov.

8. Povinnosti vyplývajúce z udenej záruky budú vyplnené v lehote 14 pracovných dní počítajúc od dňa doručenia reklamovaného Výrobku Užívateľom.

9. Pred zaslaním reklamácie odporúčame reklamovaný Výrobok náležite očistiť. Odporúčame reklamovaný Výrobok dôkladne zabezpečiť pre prípadným poškodeniami počas prepravy (reklamovaný Výrobok odporúčame doručiť v originálnom obale).

10. Záručná lehota sa predlžuje o čas, počas ktorého Užívateľ následkom chyby (nefunkčnosti) výrobku, na ktorú sa vzťahovala záruka, nemohol Výrobok používať. Záruka nevyplýva, neobmedzuje a ani nepozastavuje právo Užívateľa (kupujúceho) na základe príslušných predpisov o ručení za chyby predanej veci.

Turiny

1. Nuotraukos ir pėišiniai
2. Prietaiso aprašas
3. Prietaiso paskirtis
4. Naudojimo apribojimai
5. Techniniai duomenys
6. Paruošimas darbui
7. Jungimas į tinklą
8. Prietaiso naudojimas
9. Einamieji naudojimo veiksmai
10. Atsarginės dalys ir reikmenys
11. Savarankiškas defektų pašalinimas
12. Prietaiso elementai
13. Informacija naudotojams apie elektros ir elektronikos prietaisų pašalinimą
14. Garantijos lapas

Originalios instrukcijos vertima

Atitiktis deklaracija buvo pridėta prie instrukcijos kaip atskiras dokumentas. Atveju, kai nebus atitiktis deklaracijos reikia susisiekti su Dedra Exim Sp. z o.o.

Bendrosios saugumo sąlygos buvo pridėtos prie instrukcijos kaip atskira brošiūra.

⚠️ **ISPĖJIMAS** Perskaityti visus įspėjimus pažymėtus simboliu ⚠️ ir visas instrukcijas.

Žemiau pateiktų įspėjimų ir saugos nurodymų nesilaikymas, gali būti elektros srovės smūgio, gaisro ar sunkių sužalojimų priežastimi.

Įsisaugoti visus įspėjimus ir instrukcijas ateičiai.

Prietaisas iš „SAS + ALL“ linijos sukurtas veikti tik su įkrovikliais bei su „SAS + ALL“ linijos akumuliatoriais.

Li-Ion akumuliatorius ir įkroviklis neįeina į įsigytą prietaisą ir turi būti perkami atskirai. Draudžiama naudoti baterijas ir įkroviklius, išskyrus skirtus prietaisui.

2. Prietaiso aprašas

Įrenginio aprašymas (A pav.) 1 - dangtelis, 2 - galvutė su varikliu, 3 - atrama, 4 - rankena, 5 - diržų laikiklis, 6 - jungiklio užraktas, 7 - jungiklis, 8 - valdymo skydelis, 9 - akumuliatoriaus lizdas.

"Valdymo pulto aprašymas (C pav.):

1 - jungiklis, 2 - darbo režimas su pjovimo galvute, 3 - darbo režimas su skydu, 4 - akumuliatoriaus lygio indikatorius."

3. Prietaiso paskirtis

Įrenginys skirtas pjauti žolę ar panašią minkštą augaliją, taip pat pjauti krūmus ar jaunus medžius, kurių kamieno skersmuo yra iki 2 cm, naudojant tinkamą pjovimo diską.

Leidžiama naudoti įrenginį remonto ir statybos darbuose, remonto servisuose, mėgėjiškuose darbuose, jei yra laikomasi naudojimo sąlygų ir leistinų darbo sąlygų, nurodytų Naudojimo instrukcijoje.

4. Naudojimo apribojimai

Prietaisas gali būti naudojamas vien tik pagal pateiktas "Priimtinas darbo sąlygas". Nepriimtina naudoti mašiną nuimtu ar pažeistu pjovimo įrankio dangčiu. Nenaudokite prietaiso esant blogoms oro sąlygoms, tokioms kaip krituliai, ypač jei yra žaibo pavojus.

Savaiminiai pakeitimai mechaninei ir elektros statyboje, visi modifikavimai, naudojimo veiksmai, neaprašyti instrukcijoje bus traktuojami kaip neteisėti ir priveda prie staigaus garantijos teisės praradimo, o atitiktis garantija praras galiojimą. Naudojimas ne pagal naudojimo instrukcijos nuorodas ir paskirtį privės prie staigaus garantijos teisės praradimo.

Priimtinos darbo sąlygos
S1 - nepetraukiamas veikimas
Baterijos įkrovimo temperatūra yra 10–30 ° C. Saugokite nuo oro 40°C temperatūroje

5. Techniniai duomenys

Modelis	DED7191
Maitinimo šaltinis [V]	18 d.c.
Pjovimo skersmuo [mm]	300
Linijos parametrai [mm x m]	1,6 x 5
Pjovimo skersmuo su disku [mm]	255
Meškerės sukimosi greitis [min-1]	7500
Disko sukimosi greitis [min-1]	6500
Išmatuotas rankenos vibracijos lygis [m / s ²]	3
Matavimo neapibrėžtis KD [m / s ²]	1,5
Triukšmo sklidimas:	
Garso slėgio lygis LPA [dB (A)]	84
Garso galios lygis LWA [dB (A)]	96
Matavimo neapibrėžtis KLPWA, KLWA [dB (A)]	3
Garantuotas garso galios lygis LWA [dB (A)]	96
Įrenginio svoris be akumuliatoriaus	3,4

Informacija apie virpesius ir triukšmą

Virpesių bendra vertė a_h o taip pat matavimo neapibrėžtis, nustatyta pagal normą 60335-1 i pateikta lentelėje.

Triukšmo sklidimas buvo nustatytas pagal 50636-2-91 vertės pateikiamos aukščiau lentelėje.

⚠️ **DEMESIO** Triukšmas gali priversti prie klausos pažeidimo, darbo metu visada reikia naudoti klausos apsaugos priemones!

Triukšmas gali priversti prie klausos pažeidimo, darbo metu visada reikia naudoti klausos apsaugos priemones!

Deklaruojama bendra vertė: virpesių/triukšmo buvo sumatuota pagal standartinę matavimo metodą ir gali būti panaudojama vieno su kitu įtaisų palyginimui. Pateiktas virpesių/triukšmo palyginimas gali būti panaudojimas pirminei /virpesių/triukšmo grėsmės vertinimui.

Virpesių virpesių/triukšmo lygis realaus įtaiso naudojimo metu, gali skirtis nuo deklaruojamų verčių, priklausomai nuo darbinį įrankių panaudojimo būdo, ypatingai nuo naudojamo įrankio rūšies, o taip pat nuo priemonių, saugančių operatorių nustatymo būtinumo. Kad tiksliai nustatyti grėsmę realioje naudojimo sąlygose, reikia atsižvelgti į visas operacinio ciklo dalis, į kurias taip pat įeina laikotarpiai, kuomet įtaisas yra išjungtas arba įjungtas, bet nėra naudojamas darbu.

6. Paruošimas darbui

⚠️ **DEMESIO** Aprašyti žemiau nurodyti veiksmus reikia atlikti išėjus iš lizdo kištuką.

Sulenkite viršutinę ir apatinę sijos dalis fiksatoriumi ir priveržkite nykščio varžtą. Uždėkite dangtelį (A, 1 pav.) Ant variklio galvutės (A, 2 pav.). Priverždami visus keturis tvirtinimo varžtus. Įkiškite rankeną (A, 4 pav.) Taip, kad atrama (A, 4 pav.) Būtų kairėje operatoriaus pusėje, kai jis laiko prietaisą dešinėje. Sureguliuokite rankenos padėtį taip, kad operatorius tvirtai laikytųsi ir galėtų visiškai valdyti įrenginį. Sureguliuokite diržų laikiklį (A pav. 5) taip, kad, uždėję diržus per kairįjį petį ir pritvirtindami jį prie dalgio (esančio operatoriaus dešinėje), operatorius turėtų patikimą rankeną ir visišką prietaiso valdymą."

Galvos su meškere montavimas

Uždėkite dantytą spyną ant dalgio veleno (B pav., 3) taip, kad spynos anga (B, 4 pav.) Sutaptų su dalgio korpusu (B pav., 5), tada užmaukite dangtelį (B pav.), 2) ir slėgio žiedas (B pav., 1). Per skylutes įkiškite atsuktuvą ar kitą 5 mm skersmens užraktą (B, 5 ir 4 pav.). Užsukite pjaustytuvo galvutę ant veleno, atsukdami ją prieš laikrodžio rodyklę (kairysis sriegis). Išardykite atvirkštine tvarka. Atminkite, kad dirbdami su pjovimo galvute, dalgio apsauga (A pav. 1) turi turėti galiuką su peiliu linijai pjauti."

Pjovimo disko montavimas

Uždėkite dantytą spyną ant dalgio veleno (B pav., 3) taip, kad spynos anga (B, 4 pav.) Sutaptų su dalgio korpusu (B pav., 5), tada užmaukite dangtelį (B pav.), 2). Uždėkite diską ant skydo, ant jo - slėgio žiedą (B pav., 1) ir pritvirtinkite veržlę (kairiuoju sriegiu). Išardykite atvirkštine tvarka. Dėmesio, dirbdami su pjovimo disku, nuimkite galiuką peiliu nuo dalgio apsaugos (A pav., 1). Peiliu paspauskite dangtelio gale esančią skląstį ir pastumkite jį į šoną."

7. Prietaiso įjungimas

⚠️ **DEMESIO** Prieš prietaiso įjungimą reikia būtinai atlikti veiksmus, aprašytus „Paruošimas darbui“ skyriuje

Įdėję akumuliatorių, paspauskite maitinimo mygtuką valdymo skydelyje (C pav., 1). Atsižvelgiant į pasirinktą darbinį patarimą, pasirinkite tinkamą darbo režimą. Galvai su meškerės linija paspauskite mygtuką su meškerės ženklu (C, 2 pav.). Norėdami pjaustyti diską, paspauskite mygtuką su disko žymėjimu (C pav., 3). Akumuliatoriaus lygį galima patikrinti indikatoriuje (C, 4 pav.).

Uždėję diržą virš operatoriaus kairiosios rankos, dešinėje laikykite dalgį. Laikykite rankeną kairiaja ranka (A pav., 4) ir dešine ranka ant jungiklio (A pav., 7). Įsitikinkite, kad atrama (A, 3 pav.) Yra priešais operatoriaus kojas, kad prietaisas galėtų laisvai judėti į kairę ir į dešinę, o sustojimas visada būtų tarp operatoriaus kojų ir prietaiso galvos.

Dešine ranka paspauskite jungiklio užraktą (A pav. 6) ir paspauskite jungiklį kitais pirštais (A pav. 7). Įrenginys pradės veikti.

8. Prietaiso naudojimas

Įrenginį reikia naudoti itin atsargiai laikantis visų nurodymų, pateiktų šios naudojimo instrukcijos 2 ir 3 skirsniuose.

Prieš pradėdamas darbą, parinkti atitinkamą pjovimo įrankį.

Žemos žolės pjovimas (pjovimo galvute) ir jaunų medžių pjovimas (pjovimo disku)

Įrenginį pakabinti ant specialaus diržo. Stovėti tiesiai, gana plačiai pastačius kojas ir užtikrinant sau stabilią poziciją. Pjovimo elementą laikyti prie pat žemės. Pjovimo operaciją atlikti įjungus pilną greitį vedant įrenginį iš dešinės į kairę ir grįžtant į pradinę poziciją, po to galima pereiti prie kitos vietos. Kas kurį laiką patikrinti, ar

aplank pšovimo galvutę nesusikaupę žolės fragmentai, dėl kurių ji galėtų užsiblokuoti.

Aukštos žolės pšovimas (pšovimo galvute) ir krūmų pšovimas (pšovimo disku)

Įrenginį pakabinti ant specialaus diržo arba petnešų. Stovėti tiesiai, gana plačiai pastatius kojas ir užtikrinant sau stabilią poziciją. Darbą atlikti įjungus pilną greitį. Siekiant išvengti aukštų augalų apsvyviojimo aplink pšovimo elementą, reikia operuoti pšovimo elementu keliolikos centimetrų žemiau augalų viršūnių aukštyje, judėti iš dešinės į kairę ir vėliau grįžti į pradinę poziciją. Veiksmus kartoti, kol bus pasiektas norimas efektas, ir pereiti į kitą pšovimo vietą. Neatliekant priežiūros veiksmų arba aukščiau klubų linijos. Kas kurį laiką patikrinti, ar aplink pšovimo galvutę nesusikaupę žolės fragmentai, dėl kurių ji galėtų užsiblokuoti.

DEMESIO Makškeraukla darbības laikā ir pakļauta nodilumam, pārbaudiet tās garumu un stāvokli.

Automātiskā makškerauklas padeve

Griešanas makškerauklas atritināšanai tika izmantota ērtā "tap&go" sistēma. Lai atritinātu makškerauklu, sietiet ar galviņu pret zemi tā, lai poga galviņas apakšējā virsmā atbrīvotu makškerauklas blokadī un ļautu tai automātiski atritināties. No magazīnas galviņas katras pusēs atbrīvos apmēram 1 cm makškerauklas.

9. Einamieji naudojimo veiksmai

DEMESIO Visus naudojimo veiksmus reikia atlikti išėmus iš lizdo kištuką.

Visus priežiūros veiksmus galima atlikti tik tuomet, kai sukamieji elementai nejuda, variklis yra išjungtas ir yra atjungtas uždegimo žvakės laidas. Siekiant užtikrinti darbo saugumą ir padidinti įrenginio gyvybiškumo laikotarpį, reikia reguliariai servise atlikti techninę apžiūrą. Susidėvėjusius ar pažeistus elementus reikia pakeisti, tai leis užtikrinti darbo saugumą. Neatliekant priežiūros veiksmų arba atliekant juos netinkamai, įrenginys gali sugesti greičiau arba gali tapti nelaimingo atsitikimo priežastimi.

Valymas

Po kiekvieno naudojimo reikia pašalinti visus augalų likučius. Atliekant kruopštesnį valymą, galima naudoti vos drėgną šluostę su galimomis neagresyviomis valymo priemonėmis.

Vieltės ritės demontavimas

Ant pšovimo galvutės paspausti blokavimo fiksatorių ir nuimti galvutės flanšą. Po juo yra vielutės ritė, kurią reikia ištraukti.

Vieltės įvyniojimas

Kaskart keičiant ritę, reikia atlikti galvutės elementų patikrinimą. Draudžiama naudoti pažeistą galvutę.

Nuo ritės reikia pašalinti senos vielutės likučius, į tvirtinimo skylutę įdėti iš anksto paruoštą apie 5 cm ilgio vielutės galą taip, kad sulenkus ją 180° kampu, įvynioti ją laikantis ant ritės esančių strėlyčių krypties (Pav. B). Abi vielutės pusės įvynioti be susivėlimo, priešingose ritės pertvaros pusėse, kol iš kiekvienos pusės neliks apie 10 cm neįvyniotos vielutės. Siekiant užtikrinti, kad vielutė neišvyniotų, galima jos galus įtvirtinti ritėje esančiose įpovose. Rekomenduojama nenaudoti storesnės nei 3 mm vielutės.

Ritės su vielute montavimas galvutėje

Vieltės galus perdėti pro galvutėje esančias skylutes vielutei, toliau įdėti ritę į galvutę taip, kad būtų matomos strėlytės, rodančios įvyniojimo kryptį, veiksmus atlikti, kad būtų išsaugota atitinkama elementų seka, t. y. tarpiklis – spyruoklė – tarpiklis – ritė. Įsitikinus, kad ritė buvo gerai įdėta, reikia pritvirtinti galvutės flanšą.

Metaliųjų pšovimo įrankių galandimas

Kaskart papildant vielutę, reikia atlikti pšovimo disko patikrinimą. Draudžiama naudoti pažeistą diską.

Jei susidėvėjimas nedidelis, galąsti įrankį su dilde. Galąsti dažnai nuimant nedidelį medžiagos kiekį. Norint pagalašti nedidelio susidėvėjimo geležtę, užtenka kelių judesių dilde. Po kiekvienų 5 galandimų patikrinti įrankio balansą tam skirtame įrenginyje arba užsisakyti tokią paslaugą specializuotame servise. Stipriai susidėvėjęs pšovimo įrankis turi būti galandamas su galandimo staklėmis arba reikia užsisakyti tokią paslaugą specializuotame servise. Po kiekvieno stipriai susidėvėjusio įrankio galandimo, patikrinti įrankio balansą.

Sandėliavimas ir transportavimas

Kai įrenginys nėra naudojamas, jis turi būti laikomas vaikams neprieinamoje vietoje su tuščiu kuro baku. Įrenginį ir kitus elementus, išvardytus komplektacijoje, reikia transportuoti taip, kad jų neveiktų kenksmingos aplinkos sąlygos – pvz. drėgmė, atmosferiniai krituliai, spaudimas, dėl kurio gali atsirasti mechaninių ir kitų pažeidimų, galinčių neigiamai veikti įrenginį. Transportavimo metu visumet išjungti variklį, atjungti uždegimo žvakės laidą ir ištuštinti kuro baką. Metalinius pšovimo elementus laikyti ir transportuoti su specialia apsauga. Trumpai galima perkelti įrenginį laikant viena ranka už kronšteino pusiausvyros taške tarp kronšteino ir vairo tvirtinimo.

10. Pakeičiamos dalys ir priedai

Parduodami priedai:

DED87152 - trijų dantų pšovimo diskas

Kad pirkti atsargines dalis ir aksesuarus reikia susisiekti su Dedra Exim servisu. Kontaktiniai duomenys duomenys yra 1 instrukcijos puslapyje.

Atsarginių dalių užsakymo metu prašome pateikti serijos numerį, patalpintą vardinėje lentelėje, o taip pat dalies išmontavimo piešinio numerį.

Garantinio laikotarpio galiojimo metu taisymai yra atliekami pagal taisykles pateikiamas garantijos lape. Reklamuojama produktą prašome pateikti taisymai pirkimo vietoje (pardavėjas įsipareigoja priimti reklamuojamą produktą), nusiųsti į servisą esančią arčiausią gyvenamosios vietos (servisų skaičius www.dedra.pl) arba siųsti į Dedra Exim centrinį servisą. Maloniai prašome pridėti garantinę kortelę. Pasibaigus garantijos laikotarpiui taisymsus atlieka centrinis servisas. Pažeistą produktą reikia siųsti į servisą (siuntimo išlaidas padengia vartotojas).

11. Savarankiškas defektų pašalinimas

DEMESIO Prieš pradėdant savarankišką defektų pašalinimą, reikia išjungti prietaisą iš elektros maitinimo.

Problema	Priežastis	Sprendimas
Įrenginys neveikia	Sugadintas jungiklis Išsikrovusi baterija Netinkamai įdėta baterija	Gražinkite prietaisą aptarnavimui Įkraukite akumuliatorių Tinkamai pritvirtinkite
Įrenginys nejuda lengvai	Išsikrovusi baterija Viršijami leistini veikimo parametrai	Tinkamai įkraukite akumuliatorių Sumažinkite elektrinio įrankio apkrovą
Nefektyvus darbas	Darbinis antgalis nusidėvėjęs	Pakeiskite pšovimo liniją arba aštrinkite peilį
Variklis perkaista	Ventiliacijos angos yra užkimštos Viršijami leistini veikimo parametrai	Nuvalykite skylutes Išjunkite elektrinį įrankį, atidėkite darbą, kol jis visiškai atvės

12. Prietaiso elementai

1. Žolių žoliaprovė DED7191 - 1 vnt, galva su virvele - 1 vnt, 3T pšovimo diskas - 1 vnt, nešiojimo diržas - 1 vnt.

13. Informacija naudotojams apie sunaudotas įrangos utilizavimą (taikoma naudojant buityje)

Aukščiau pateiktas ženklas patalpintas ant produktų arba pavaizduotas prie produktų pridėtuose dokumentuose informuoja, kad sugedusius elektrinius ir elektroninius įrenginius draudžiama išmesti kartu su buitinėmis atliekomis. Norėdami utilizuoti, pakartotinai naudoti ar susigrąžinti tokių produktų sudedamąsias dalis, privalote atiduoti prietaisą į specializuotą surinkimo centrą, kur galėsite tai padaryti nemokamai. Informaciją apie sunaudotas technikos surinkimo vietas galite sužinoti iš vietinės valdžios, pvz. internetiniuose puslapiuose.

Tinkamai utilizuodami techniką padedate saugoti vertingus išteklius ir išvengti neigiamo poveikio sveikatai bei aplinkai, kuriems gali kilti pavojus dėl netinkamo atliekų tvarkymo.

Netinkamai utilizuojant atliekas gresia baudos, numatytos atitinkamoje vietinėse taisyklėse.

Naudotojai Europos Sąjungoje

Norėdami utilizuoti elektrinius arba elektroninius įrenginius, susisiekite su artimiausiu šių įrenginių pardavimo centru arba su tiekėju, kuris suteiks Jums papildomos informacijos.

Atlieku utilizavimas ne Europos Sąjungos šalyse

Šis ženklas galioja tik Europos Sąjungos šalyse.

Norėdami utilizuoti šį produktą, susisiekite su vietine valdžia arba su pardavėju ir sužinokite daugiau informacijos apie tinkamą jo utilizavimo būdą.

Garantinis lapas

na

Katalogo Nr: DED7191 Partijos numeris:

(toliau – Produktas)

Produkto pirkimo data:

Pardavėjo antspaudas

Pardavėjo parašas ir data:

Vartotojo pareiškimas:

Patvirtinu, kad buvau informuotas apie garantijos sąlygas ir taisyklių, išvardytų Naudojimo instrukcijoje ir Garantiniame lape, nepaisymo pasekmes. Šios garantijos sąlygos yra man žinomos, ką patvirtinu savo parašu:

.....

data ir vieta

.....

vartotojo parašas

I. Atsakomybė už Produktą:

1. Garantijos suteikėjas – „DEDRA EXIM“ Sp. z o.o. su būstine adresu: ul. 3 Maja 8, 05-800 Pruškuvas, KRS 0000062517, Varšuvos apylinkės teismas, Valstybinio teismo registro XIV ūkinis skyrius, Mokesčių mokojo kodas 527-020-49-33, Įstatinis kapitalas: 100 980,00 PLN.

2. Šiame garantiniame lape nurodytomis sąlygomis Garantijos suteikėjas suteikia garantiją Produktui iš Garantijos suteikėjo asortimento.

3. Garantijos pagrindu atsakomybė yra priimama tik už defektus, esančius Produkte jo išdavimo Vartotojui metu.

4. Garantijos pagrindu Vartotojas gauna teisę nemokamai suremontuoti Produktą, jei defektas buvo aptiktas garantijos galiojimo metu. Apie Produkto remonto būdą (remonto atlikimo metodą) sprendžia Garantijos suteikėjas. Jei Garantijos suteikėjas nuspręstų, kad remontas yra neįmanomas, Garantijos suteikėjas pasiūlo sau teisę pakeisti elementą su defektu arba visą Produktą kitu, veikiančiu teisingai, sumažinti Produkto kainą arba anuliuotu sutartį.

5. Vartotojo, kuris pagal 1964 m. balandžio 23 d. Civilinį kodeksą nėra laikomas vartotoju, atveju Garantijos suteikėjo atsakomybė dėl kompensacijos, susijusi su šia garantija ir (arba) jos sudarymu ir vykdymu, nepriklausomai nuo formos, yra apribota iki maksimaliai Produkto su defektu vertės.

II. Garantijos laikotarpis

Produkto elementai, kuriems veikia garantija	Garantinės apsaugos trukmė
--	----------------------------

DED7191	24 mėnesiai, skaičiuojant nuo Produkto pirkimo datos, nurodytos šiame Garantiniame lape
---------	---

III. Naudojimosi garantija sąlygos

- Vartotojas privalo pateikti užpildytą Produkto Garantinį lapą ir Produkto pirkimą patvirtinantį dokumentą (pvz. kasos čekis, sąskaita-faktūra ir pan.). Tam, kad pretenzijos nagrinėjimo procesas vyktų sklandžiai, rekomenduojama, kad Vartotojas kartu su Produktu perduotų visus elementus, nurodytus „Komplektacijos sąraše“, esančiame Naudojimo instrukcijoje.
- Vartotojas privalo laikytis Naudojimo instrukcijoje ir Garantiniame lape nurodytų rekomendacijų.
- Garantija galioja tik Lenkijos Respublikos ir ES teritorijoje.
- Garantija neapima Produktų defektų, atsiradusių dėl to, kad:
 - Vartotojas nesilaikė sąlygų, nurodytų Naudojimo instrukcijoje, ypač susijusių su teisingu naudojimu, priežiūra ir valymu;
 - Vartotojas naudojo priežiūros ar valymo priemones, neatitinkančias sąlygas nurodytas Naudojimo instrukcijoje;
 - Vartotojas netinkamai sandėliavo ir transportavo Produktą;
 - Vartotojas savarankiškai keitė ir (arba) modifikavo Produktą, negavęs Garantijos suteikėjo sutikimo;
 - Vartotojas naudojo Produktą eksploatacines medžiagas, neatitinkančias Naudojimo instrukcijos sąlygų
- Vartotojas, kuris pagal 1964 m. balandžio 23 d. Civilinį kodeksą nėra laikomas vartotoju, praranda garantiją Produktui, jei:
 - Vartotojas pašalino, pakeitė arba sugadino serijos numerius, datas ir informacines lenteles;
 - Vartotojas pažeidė plombas arba ant jų matosi Vartotojo veiksmų pėdsakai.
- Dėmesio! Veiksmai, susijusius su kasdieniu Produkto aptarnavimu, nurodytu pvz. Naudojimo instrukcijoje, Vartotojas atlieka pats ir savo sąskaita.

IV. Pretenzijos pateikimo procedūra:

- Pastebėjus, kad Produktas veikia neteisingai, prieš pateikiant pretenziją, reikia įsitikinti, kad visi veiksmai, aprašyti Naudojimo instrukcijoje, buvo atlikti teisingai.
 - Pretenziją rekomenduojama pateikti nedelsiant, geriausiai per 7 dienas nuo Produkto defekto aptikimo. Vartotojas, kuris pagal 1964 m. balandžio 23 d. Civilinį kodeksą nėra laikomas vartotoju, praranda garantiją Produktui, jei nepateikia pretenzijos per 7 dienas.
 - Pretenziją galima pateikti pvz. Produkto pirkimo punkte, garantiniame servise arba raštu adresu: „DEDRA EXIM“ Sp. z o. o., ul. 3 Maja 8, 05-800 Pruškuvas.
 - Vartotojas gali pateikti pretenziją, pasinaudodamas blanku, kuris yra internetinėje svetainėje: www.dedra.pl (Pretenzijos garantiniame laikotarpyje pateikimo forma).
 - Garantinių servisų atskirose šalyse adresai yra nurodyti svetainėje: www.dedra.pl. Jei konkrečioje šalyje nebūtų garantinio serviso, pretenzijas dėl garantijos rekomenduojama siųsti adresu: „DEDRA EXIM“ Sp. z o. o., ul. 3 Maja 8, 05-800 Pruškuvas, Lenkija.
 - Majac Dėl Vartotojo saugumo draudžiama naudoti Produktą su defektais.
 - Dėmesio!!! Produkto su defektais naudojimas kelia pavojų Vartotojo sveikatai ir gyvybei.
 - Veiksmai, susiję su garantija, bus atlikti per 14 darbo dienų skaičiuojant nuo Produkto, dėl kurio yra pateikiama pretenzija, pristatymo dienos.
 - Prieš pristatant Produktą, dėl kurio yra pateikiama pretenzija, rekomenduojama jį nuvalyti. Produktą, dėl kurio yra pateikiama pretenzija, reikia kruopščiai supakuoti, kad jis būtų apsaugotas nuo pažeidimų transporto metu – rekomenduojama pristatyti produktą originalioje pakuotėje.
 - Garantijos laikotarpis yra pratęsiamas tiek, kiek Vartotojas negalėjo juo naudotis dėl garantijos apimto defekto.
- Gwarancja Ši garantija neriboja, neišskiria bei nesustabdo Vartotojo teisių dėl parduotos prekės neatitikimo arba prekės defekto.

LV Satura rādītājs

- Attēli un zīmējumi
- Ierīces apraksts
- Ierīces pielietojums
- Lietošanas ierobežojumi
- Tehniskie dati
- Sagatavošana darbībai
- Ierīces ieslēgšana
- Ierīces lietošana
- Tekošas tehniskas apkopes darbības
- Rezerves daļas un piederumi
- Patstāvīga avāriju novēršana
- Ierīces komplektācija
- Informācija lietotājiem par elektrisku un elektronisku iekārtu likvidēšanu
- Garantijas karte

Originālās instrukcijas tulkojums

Atbilstības deklarācija ir pievienota instrukcijai kā atsevišķs dokuments. Atbilstības deklarācijas neesamības gadījumā sazinieties ar uzņēmumu Dedra Exim Sp. z o.o. Vispārīgje drošības noteikumi ir pievienoti instrukcijai kā atsevišķa brošūra.

BRĪDINĀJUMS. Izlasiet visus brīdinājumus, kas apzīmēti ar simbolu, un visas instrukcijas.

Zemāk norādīto brīdinājumu un drošības norādījumu neievērošana var kļūt par elektrošoka, ugunsgrēka vai smagu traumų iemeslu.

Saglabājiet visus brīdinājumus un instrukcijas turpmākajai lietošanai. Ierīce nē lēnijas SAS + ALL ir paredzēta darbam tikai ar lādētājiem, kā arī ar baterijām nē lēnijas SAS + ALL.

Li-Ion akumulators un lādētājs nav iekļauti iegādātajā ierīcē, un tie ir jāiegādājas atsevišķi. Bateriju un lādētāju, izņemot speciālas ierīces, lietošana ir aizliegta.

2. Ierīces apraksts

Ierīces apraksts (A attēls) 1 - vāciņš, 2 - galva ar motoru, 3 - atdure, 4 - rokturis, 5 - zirglietas turētājs, 6 - slēdža bloķētājs, 7 - slēdzis, 8 - vadības panelis, 9 - akumulatora kontaktligzda."

Vadības paneļa apraksts (C zīm.): 1 - slēdzis, 2 - darba režīms ar apļveida galvu, 3 - darba režīms ar vairogu, 4 - akumulatora līmeņa indikators."

3. Ierīces pielietojums

Ierīce ir paredzēta zāles vai līdzīgas mīkstas veģetācijas pļaušanai, kā arī krūmu vai jaunu koku, ar stumbra diametru līdz 2 cm, ciršanai, izmantojot piemērotu pļaušanas disku.

Pieļaujams iekārtas izmantošanu remonta-būvniecības darbos, remonta rūpnīcās, amatieru darbos, ja vienlaikus būs ievēroti lietošanas nosacījumi un pieļaujami darba apstākļi, noteikti lietošanas instrukcijā.

4. Lietošanas ierobežojumi

Ierīci var lietot tikai atbilstoši tālāk sniegtajiem „Pieļaujamiem darba apstākļiem”. Nav pieļaujams izmantot mašīnu ar noņemtu vai sabojātu griežējinstrumenta pārsegu. Nelietojiet ierīci sliktos laika apstākļos, piemēram, nokrišņu laikā, it īpaši, ja pastāv zibens risks.

Patvaļīgas izmaiņas mehāniskajā un elektriskajā uzbūvē, visādas modifikācijas, apkalpošanas darbības, kas nav aprakstītas instrukcijā, tiek uzskatītas par neilikumīgām un noved pie tūlītējās garantijas tiesību zaudēšanas un atbilstības deklarācijas spēka zaudēšanas.

Ierīces lietošana, kas neatbilst pielietojumam vai lietošanas instrukcijai, noved pie tūlītējās garantijas tiesību zaudēšanas.

**Pieņemami darba apstākļi
S1 - nepārtraukta darbība
Akumulatora uzlādes temperatūras diapazons ir 10-30 ° C.
Nepakļaujiet gaisu virs 40°C.**

5. Tehniskie dati

Modelis	DED7191
Barošanas avots [V]	18 d.c.
Pļaušanas diametrs [mm]	300
Līnijas parametri [mm x m]	1,6 x 5
Griešanas diametrs ar disku [mm]	255
Makšķerēšanas līnijas griešanās ātrums [min-1]	7500
Rotācijas ātrums diskam [min-1]	6500
Uz roktura izmērīts vibrācijas līmenis [m / s ²]	3
Mērījumu nenoteiktība KD [m / s ²]	1,5
Trokšņa emisija:	
Skaņas spiediena līmenis LPA [dB (A)]	84
Skaņas jaudas līmenis LWA [dB (A)]	96
Mērījumu nenoteiktība KLPA, KLWA [dB (A)]	3
Garantēts skaņas intensitātes līmenis LWA [dB (A)]	96
Ierīces svars bez akumulatora	3,4

Informācijas par vibrācijām un troksni

Kopējā vibrāciju vērtība ah un mērījuma neprecizitāte ir noteikta atbilstoši standartam 60335-1 un norādīta tabulā.

Trokšņa emisija ir noteikta atbilstoši 50636-2-91, vērtības ir norādītas iepriekš tabulā.

UZMANĪBU Troksnis bar novest pie dzirdes bojāšanas. Darba laikā vienmēr lietojiet dzirdes aizsardzības līdzekļus!

Deklarētā kopējā vibrāciju/trokšņa emisijas vērtība ir izmērīta, izmantojot standarta testa metodi, un var tikt izmantota, lai salīdzinātu vienu ierīci ar otru. Norādītais vibrāciju/trokšņa līmenis var tikt izmantots arī pakļautības vibrāciju/trokšņa iedarbībai iepriekšējai novērtēšanai. Vibrāciju/trokšņa līmenis faktiskās ierīces lietošanas laikā var atšķirties no deklarētajām vērtībām atkarībā no darba instrumentu izmantošanas veida, jo īpaši no apstrādājama priekšmeta veida un nepieciešamības noteikt līdzekļus, kuru mērķis ir nodrošināt lietotāja aizsardzību. Lai precīzi novērtētu iedarbību faktiskajos lietošanas apstākļos, ir jāņem vērā visas darbības cikla daļas, kas aptver arī periodus, kad ierīce ir izslēgta vai ir ieslēgta, bet netiek izmantota darbam.

6. Sagatavošana darbībai

UZMANĪBU Veicot visas darbības, kontaktdakšai ir jābūt atslēgtai no kontaktligzdas.

Sagatavošana darbam

Izlieciet zīlces augšējo un apakšējo daļu ar fiksatoru un pievelciet īkšķa skrūvi. Uzlieciet pārsegu (A, 1. Att.) Uz motora galvas (A, 2. attēls), pievelkot visas četras stiprināšanas skrūves. Ievietojiet rokturi (A, 4. Att.) Tā, lai apturētājs (A, 4. Attēls) būtu operatora kreisajā pusē, kad viņš tur ierīci labajā pusē. Noregulējiet roktura stāvokli tā, lai operatoram būtu stingra saķere un pilnīga ierīces kontrole. Noregulējiet zirglietas turētāju (A, 5. att.) Tā, lai, uzliekot zirglietas virs kreisā pleca un piestiprinot to ar izkapti (atrodas operatora labajā pusē), operatoram būtu droša saķere un pilnīga ierīces kontrole."

Galvas uzstādīšana ar makšķerēšanas auklu

Novietojiet zobaino slēdzeni uz izkaptiņa vārpstas (B, 3. att.) Tā, lai slēdzenes caurums (B, 4. Attēls) sakristu ar izgrieztuma apvalka caurumu (B, 5. attēls), pēc tam nomainiet vāku (B zīm.). 2) un spiediena gredzenu (B, 1. attēls). Caur caurumiem ievietojiet skrūvgriezi vai citu 5 mm diametra slēdzeni (B, 5. un 4. att.). Pieskrūvējiet griezēja galvu uz vārpstas, pieskrūvējot to pretēji pulksteņrādītāja virzienam (kreisās puses vītne). Izjauciet apgriezta secībā.

Ņemiet vērā, ka, strādājot ar griešanas galvu, izkapti aizsargam (A, 1. attēls) jābūt ar galu ar nazi līnijas griešanai."

Griešanas diska uzstādīšana

Novietojiet zobaino slēdzeni uz izkaptiņa vārpstas (B, 3. Att.) Tā, lai slēdzenes caurums (B, 4. Attēls) sakristu ar izgriezuma apvalka caurumu (B, 5. Attēls), pēc tam nomainiet vāku (B zīm.). 2). Uzlieciet disku uz vairoga, spiediena gredzena uz tā (B att. 1) un nostipriniet to ar uzgriezni (kreisās puses vītne). Izjauciet apgriezta secībā.

Uzmanību, strādājot ar griešanas disku, noņemiet galu ar nazi no izkaptiņa aizsarga (Zīm. A, 1). Nospiediet aizbīdni vāka aizmugurē ar nazi un pabīdiet to uz sāniem."

7. Ierīces ieslēgšana

UZMANĪBU Pirms ierīces iedarbināšanas ir obligāti jāveic darbības, kas aprakstītas nodaļā "Sagatavošana darbībai".

Pēc akumulatora ievietošanas nospiediet barošanas pogu vadības panelī (C, 1. attēls). Atkarībā no izvēlēta darba uzgaļa izvēlieties atbilstošo darba režīmu. Galvai ar maksķerēšanas līniju nospiediet pogu ar maksķerēšanas līnijas marķējumu (C, 2. Att.). Griešanas diskam nospiediet pogu ar diska apzīmējumu (C, 3. Attēls). Baterijas līmeni var pārbaudīt uz indikatora (C, 4. Att.).

Pēc zirglietas uzlikšanas pār operatora kreiso roku turiet izkapti labajā pusē. Turiet rokturi ar kreiso roku (A, 4. Att.) Un labo slēdzi uz slēdža (A, 7. Attēls). Pārliecinieties, ka apstāšanās (A, 3. attēls) atrodas operatora kāju priekšā un vai ierīces kustība pa kreisi un pa labi ir iespējama un brīva, un apstāšanās vienmēr atrodas starp operatora kājām un ierīces galvu. Ar labo roku nospiediet slēdža slēdzeni (A, 6. att.) Un nospiediet slēdzi ar citiem pirkstiem (A, 7. Attēls). Ierīce sāks darboties.

8. Ierīces lietošana

Ierīce jādarbina saskaņā ar visiem šīs rokasgrāmatas 2. un 3. nodaļas norādījumiem, ievērojot pieņemtu piesardzību. Pirms darba sākšanas izvēlieties piemērotu griešanas rīku.

Zemas zāles pļaušana (maksķerakla) un jaunu koku griešana (griešanas disks)

Pakariet ierīci uz tam paredzētas siksas. Stāvēt taisni, ar viegli izvietotām kājām, lai nodrošinātu stabilu pozīciju. Turiet griešanas elementu tieši virs zemes. Pļaut, lēni pārvietojot ierīci no labās uz kreiso pusi, pēc tam atpakaļ, un pāriet uz nākamo pļauto vietu. Periodiski pārbaudīt, vai ap griešanas galviņas nav netīrumu, kas varētu izraisīt nobloķēšanu.

Augsta zāles pļaušana (maksķerakla) un saaudzes griešana (griešanas disks)

Pakariet ierīci uz tam paredzētas siksas vai lencēm. Stāvēt taisni, ar viegli izvietotām kājām, lai nodrošinātu stabilu pozīciju. Darbu veikt ar pilno ātrumu. Lai izvairītos no augsto augu iesainošanas ap griešanas galviņas, griešanas elementu turēsiet vairāku centimetru augstumā zem augu galotņu līmeņa, pārvietojot ierīci no labās uz kreiso pusi, pēc tam atgriezieties sākuma stāvoklī. Atkārtojiet, līdz iegūstat vajadzīgo efektu, un pāreiet uz nākamo griezto vietu. Nepaceliet darba galu virs gurnu līnijas. Periodiski pārbaudīt, vai ap griešanas galviņas nav netīrumu, kas varētu izraisīt nobloķēšanu.

UZMANĪBU Pjovimo valas susidēvi vartojimo metu, tikrinti valo ilgji ir būklē.

Automatinis valo tiekimas

Taikoma patogi pjovimo valo tiekimo „tap&go” sistema. Norint išvynioti valą, reikia sutrenkti pjovimo galvute į žemę taip, kad jos apatinėje dalyje esantis mygtukas atleistų valo blokavimą, ir kad valas galėtų automatiškai pasilginti. Iš ritės išsvynios po maždaug 1 cm valo iš kiekvienos galvutės pusės.

9. Tekošas tehniskas apkopes darbības

UZMANĪBU Veicot visas apkalpošanas darbības, kontaktdakšai ir jābūt atslēgtai no kontaktligzdas

Visa apkope jāveic ar nekustīgiem rotējošiem elementiem, izslēgtu motoru un atvienotu aizdedzes sveces vadu.

Lai nodrošinātu darba drošību un pagarinātu ierīces darba laiku, regulāri veikt apskati darbnīcas apstākļos. Lai saglabātu drošu darbību, nomainiet nolietotas vai bojātas elementus. Ja apkopes darbi netiek veikti vai tiek veikti nepareizi, tas var saīsināt ierīces kalpošanas laiku un ārkārtējos gadījumos izraisīt nelaimes gadījumu.

Tīrīšana

Pēc katreizējas lietošanas atslēgt notīrīt ierīci no augu atliekām. Rūpīgākai tīrīšanai lietot valgu lupatiņu ar neagresīvu tīrīšanas līdzekļiem.

Maksķeraklas spoles demontāža

Nospiediet griešanas galviņas bloķējošo aizbīdni, noņemiet galviņas uznavu. Apakšā atrodas maksķeraklas spole, kuru jānoņem.

Maksķeraklas uztīšana

Katreiz, kad maksķerakla tiek papildināta, ir jāpārbauda galviņas elementi. Aizliegts turpināt lietot bojāto galviņu.

No spoles noņemt maksķeraklas atlieku, stiprinošā iegriezumā novietot agrāk sagatavotas 5 m garas maksķeraklas vidu, lai pēc ielocīšanas uz 180° to uztītu ar spoles bultām rādītāja virzienā (Zīm. B). Uzspolējiet abas maksķeraklas puses, spoles starpsienas pretējās pusēs, līdz brīdim, kad 10 cm no katras maksķeraklas daļas atstās neuztīti. Lai izvairītos no maksķeraklas attīšanas, galvi var būt piestiprināti spoles uznavas iegriezumā. Ieteicams nelietot maksķeraklu, kas ir biežāka par 3 mm.

Spoles ar maksķeraklu montāža griešanas galviņā

Maksķeraklas galus pārlaidiet caur caurumiem galvas cilindriņā, pēc tam novietojiet spoli galviņā, lai būtu redzamas bultīņas, kas parāda uztīšanas virzienu, saglabājot elementu secību, t.i., paplāksne - atspere - paplāksne - spole. Pēc pārbaudīšanas, ka spole ir pareizi novietota, piestipriniet galviņas uznavu.

Metāla griešanas rīku asināšana

Katreiz, kad maksķerakla tiek papildināta, ir jāpārbauda griešanas disks. Aizliegts turpināt lietot bojāto disku.

Ar nelielu nodilumu asiniet rīku ar vīli. Asināt bieži, savācot nelielu daudzumu materiāla. Asinot asmeni ar nelielu nodilumu, pietiek tikai dažas vīles kustības. Pēc katrām 5 asināšanām pārbaudiet rīka līdzsvaru tam paredzētajā ierīcē vai pasūtiet šādu pakalpojumu specializētā servisā. Stipri nodilušu rīku asiniet ar asinātāju vai pasūtiet šādu pakalpojumu specializētā servisā. Katreiz pēc stipri nodiluša rīka asināšanas pārbaudiet rīka līdzsvaru.

Glabāšana un transports

Kad ierīce nav lietota, glabājiet to bērniem nepieejamā, sausā vietā, ar tukšu degvielas tvertni. Ierīce un citi elementi minēti komplektācijā jābūt transportēti, lai nebūtu pakļauti apkārtnes nelabvēlīgiem apstākļiem, piem., mitrums, atmosfēriski nokrišņi, spiediens, kas var izraisīt mehāniskus bojājumus un citi, kuri var negatīvi ietekmēt uz ierīci. Pārvadājot ierīci, vienmēr izslēdziet motoru, atvienojiet aizdedzes sveces vadu un iztukšojiet degvielas tvertni. Glabājiet un pārvadājiet metāla griešanas elementus tam paredzētajā apvalkā. Nelielās distancēs nēsājiet ierīci, ar vienu roku turot kārtu ierīces līdzsvara punktā starp siksas un stūres stiprinājumu.

10. Rezerves daļas un piederumi

Pārdošanā pieejamie aksesuāri:

DED87152 - griešanas disks ar trim zobiem

Lai iegādātos rezerves daļas un piederumus, sazinieties ar uzņēmuma Dedra Exim servisa centru. Kontakta informācija ir atrodama instrukcijas 1. lapā. Pasūtīt rezerves daļas, norādiet datu plāksnītē norādīto partijas numuru un daļas numuru no kopsalikuma rasējuma.

Garantijas periodā remontu tiek veikti saskaņā ar noteikumiem, kas norādīti garantijas kartē. Ierīce, uz kuru attiecas reklamācija, ir jānodod remontam iegādās vietā (pārdevējam tā ir jāpieņem), jānodod servisa centrā, kas atrodas vistuvāk dzīvesvietai (servisa centru saraksts ir pieejams tīmekļa vietnē www.dedra.pl), vai jānosūta uzņēmuma *Dedra Exim* galvenajā servisa centrā. Pievienojiet ierīcei aizpildīto garantijas karti. Pēc garantijas perioda remontus veic galvenais servisa centrs. Nosūtiet ierīci servisa centrā (sūtījuma izmaksas sedz lietotājs).

11. Patstāvīga avāriju novēršana

UZMANĪBU Pirms patstāvīgas avāriju novēršanas sākšanas, atslēdziet ierīci no barošanas avota.

Problēma	Cēlonis	Skīdums
Ierīce nedarbojas	Bojāts slēdzis Izlādējies akumulators Nepareizi ievietots akumulators	Atgrieziet ierīci apkopei Uzlādējiet akumulatoru Piestipriniet pareizi
Ierīce nepārvietojas viegli	Izlādējies akumulators Ir pārsniegti pieļaujamie darbības parametri	Uzlādējiet akumulatoru pareizi Samaziniet elektroinstrumenta slodzi
Neefektīvs darbs	Darba gals ir nodilis	Nomainiet griešanas līniju vai asiniet asmeni
Motors pārkarst	Ventilācijas atveres ir aizsprostotas	Noīriet caurumus
	Ir pārsniegti pieļaujamie darbības parametri	Izslēdziet elektroinstrumentu, atliktiet darbu līdz pilnīgai atdzist

12. Ierīces komplektācija

1. Zāles trimmeris DED7191 - 1 gab., Galva ar auklu - 1 gab., 3T griešanas disks - 1 gab., nēsāšanas siksna - 1 gab.

13. Informācija lietotājiem par nolietotas elektroierīces utilizāciju (mājsaimniecības vajadzībām)



Augstāk norādītā zīme norādīta uz produkta vai produkta dokumentācijā informē, ka bojātas elektroierīces aizliegts izmest kopā ar sadzīves atkritumiem. Ja vēlaties šādu produktu detaļās utilizēt, atreizēji izmantot vai atgriezt, ierīce jānodod specializētā savākšanas centrā, kurā varēsiet to izdarīt bez maksas. Informāciju par nolietotās tehnikas savākšanas punktiem var uzziņāt vietējā pašvaldībā, piem., tās mājas lapā.

Atbilstoši utilizēta tehnika palīdz saudzēt vērtīgu krājumu un izvairīties no negatīvas ietekmes uz veselību un vidi, kam var tikt radīti draudi neatbilstošu atkritumu apsaimniekošanas dēļ. Neatbilstoša atkritumu utilizācija ir sodāma pēc atbilstošiem vietējiem tiesību aktiem.

Lietotāji Eiropas Savienībā: Ja vēlaties utilizēt elektroierīces, sazinieties ar tuvāko šo ierīču pārdošanas centru vai ar piegādātāju, kas Jums sniegs papildu informāciju.

Utilizācija ārpus ES dalībvalstīm: Šī zīme ir spēkā tikai Eiropas Savienības valstīs. Ja vēlaties utilizēt elektroierīces, sazinieties ar tuvāko šo ierīču pārdošanas centru vai ar piegādātāju, kas Jums sniegs papildu informāciju.

Garantijas talons

uz

Kataloga Nr: DED7191 Partijas numurs:.....

(turpmāk saukts **Produkts**)

Produkta iegādes datums:

Pārdevēja zīmogs

Datums un pārdevēja paraksts:

Lietotāja apliecinājums:

Ar šo apliecinu, ka saņēmu informāciju par garantijas nosacījumiem, kā arī par Lietošanas instrukcijas un Garantijas talona norādījumu neievērošanas sekām. Garantijas nosacījumi ir man zināmi, ko apliecinu ar savu rokraksta parakstu:

.....
datums un vieta

.....
Lietotāja paraksts

I. Atbildība par Produktu

- 3 Maja 8, 05-800 Pruszków, Polija, reģistrācijas numurs KRS 0000062517, Varšavas Rajona Tiesa Varšavā, Valsts tiesas reģistra XIV. Saimnieciskā nodaļa, NMR kods (NIP) 527-020-49-33, Pamatkapitāls: 100 980,00 PLN.
- Saskaņā ar noteikumiem, minētiem šajā Garantijas talonā, Garants piešķir garantiju Produktam, kuru izplata Garants.
- Garantijas atbildība aptver tikai defektus, izraisītu pēc iemesliem, esošiem Produktā Lietotājam nodošanas laikā.
- Sakarā ar garantiju Lietotājam ir tiesības prasīt bezmaksas uzlabot Produktu, ja defekts tiks konstatēts garantijas laikā. Produkta uzlabošanas veids (remonta izdarīšanas metode) ir atkarīgs no Garanta uzskata. Gadījumā, kad Garants konstatēs, ka remonts nav iespējams, Garantam ir tiesības mainīt bojātu elementu vai visu Produktu uz brīvu no defektiem, samazināt Produkta cenu vai atteikties no līguma.
- Attiecībā uz Lietotājam, kas nav patērētājs 1964. gada 23. aprīļa Likuma "Civillikums" izpratnē, Garanta kompensācijas atbildība par zaudējumiem, savienotiem ar garantiju un/vai sakarā ar noslēgšanu un izpildīšanu, neatkarīgi no tiesiskām attiecībām, ir ierobežota tikai līdz nekvalitatīva Produkta vērtībai.

II. Garantijas laiks

Produkta elementi, aptverti ar garantiju	Garantijas aizsardzības laiks
DED7191	24 mēneši, skaitot no Produkta iegādes datuma norādīta Garantijas talonā

III. Garantijas lietošanas nosacījumi

- Aizpildīts Lietotāja Produkta Garantijas talons ar Lietotāja dokumentu, apliecināšu Produkta iegādi, piem. kases kvīts, faktūrrēķins utt. Efektīvas reklamācijas realizācijai ieteicams, lai Lietotājs nodotu kopā ar reklamētu Produktu visus elementus, minētus Produkta "Komplektācija" Lietošanas instrukcijas daļā.
- Lietošanas Instrukcijas un Garantijas talona norādījumu ievērošana.
- Garantija ir derīga tikai Polijas Republikas un ES teritorijā.
- Garantija neapņem Produkta defektus, ierosinātus, starp citiem, sekojošos gadījumos:
 - Lietotājs neievēro Lietošanas instrukcijas noteikumus, sevišķi pareizas ekspluatācijas, konservācijas un tīrīšanas jomā;
 - Lietotājs lieto tīrīšanas vai konservācijas līdzekļus, kas neatbilst Lietošanas Instrukcijas norādījumiem;
 - Lietotājs neattieciīgi glabā un transportē Produktu;
 - Lietotājs patstāvīgi izdara Produkta izmaiņas un/var pārveidojumus, bez saskaņošanas ar Garantu;
 - Lietotājs lieto Produktā ekspluatācijas materiālus, kas neatbilst Lietošanas Instrukcijas norādījumiem.
- Lietotājs, kas nav patērētājs 1964. gada 23. aprīļa Likuma "Civillikums" izpratnē, zaudē garantijas tiesības attiecībā uz Produktam, kurā, Lietotāja darbības rezultātā:
 - tika likvidēti, mainīti vai bojāti sērijas numuri, datu apzīmējumi vai nominālas tabuliņas;
 - tika bojātas vai mainītas plombas.
- Uzmanību! Darbību, savienotu ar Produkta ikdienas apkalpošanu, ja izriet no Lietošanas instrukcijas, Lietotājs veic patstāvīgi un pēc savām izmaksām.

IV. Reklamācijas procedūra

- Produkta nepareizas darbības konstatēšanas gadījumā, pirms reklamācijas paziņošanas, Lietotājam ir pienākums pārbaudīt, vai visa darbība, tostarp aprakstīta Lietošanas instrukcija, tika pareizi veikta.
- Reklamācijas paziņojumu ieteicams sniegt nekavējoties, vislabāk 7 dienu laikā no Produkta defekta konstatēšanas dienas. Lietotājs, kas nav patērētājs 1964. gada 23. aprīļa Likuma "Civillikums" izpratnē, zaudē garantijas tiesības attiecībā uz Produktam, ja nesniegs reklamācijas paziņojumu 7 dienu laikā.
- Reklamācijas paziņojums var būt sniegts, starp citiem, Produkta iegādes vietā, garantijas servīšā vai rakstiski uz adresi: DEDRA EXIM sp. z o.o., ul. 3 Maja 8, 05-800 Pruszków, Polija.
- Lietotājs var arī sniegt reklamācijas paziņojumu, izmantojot formulāru, pieejamu mājaslapā www.dedra.pl. („Reklamācijas paziņošanas formulārs garantijas ietvaros”).
- Servīšu adreses atsevišķām valstīm atrodas mājaslapā www.dedra.pl. Gadījumā, kad attiecīgajā valstī nav garantijas servīša, reklamācijas paziņojumi jābūt sniegti uz adresi: DEDRA EXIM sp. z o.o., ul. 3 Maja 8, 05-800 Pruszków (Polija).
- Nemot vērā Lietotāja drošību, bojāta Produkta lietošana ir aizliegta.
- Uzmanību!!! Bojāta Produkta lietošana ir bīstama Lietotāja veselībai un dzīvei.
- Garantijas pienākums tiks izpildīts 14 darba dienu laikā, skaitot no dienas, kad Lietotājs piegādās bojātu Produktu
- Pirms bojāta Produkta nodošanas reklamācijai ieteicam to notīrīt. Rekomendējam rūpīgi pasargāt reklamētu Produktu no bojājumiem transportēšanas laikā (ieteicam Produkta piegāde oriģinālā iepakojumā).
- Garantijas laiks tiek pagarināts uz laiku, kurā, sakarā ar Produkta defektu, aptņemtu ar garantiju, Lietotājs nevarēja to lietot. Garantija neizslēdz, neierobežo un neaptur Lietotāja tiesību, kas izriet no atbildības par pārdota produkta neatbilstību likumam.

HU Tartalomjegyzék

- Képek és ábrák
- A készülék leírása
- A készülék rendeltetészerű használat
- A használat korlátozása
- Műszaki adatok
- Felkészülés a munkára
- A készülék bekapcsolása

- A készülék használata
 - Folyamatos karbantartás
 - Alkatrészek és tartozékok
 - Önhibaelhárítás
 - A készülék kompletizálása
 - Információ a felhasználóknak az elektromos és elektronikus eszközök ártalmatlanításáról
 - Jótállási kártya
- Traducerea instructiunii originale**

A megfelelősi nyilatkozatot külön dokumentumként csatolták az utasításhoz. A megfelelősi nyilatkozat hiányában lépjen kapcsolatba a Dedra Exim Kft. Céggel. Az általános biztonsági feltételeket külön útmutatásként csatolták az utasításokhoz. Az általános biztonsági feltételeket külön útmutatásként csatolták az utasításokhoz.

▲ Szimbólummal jelölt összes FIGYELMEZTETÉST és az ▲ utasításokkal.

Az alábbi figyelmeztetések és biztonsági utasítások be nem tartása áramütést, tüzet vagy súlyos sérülést okozhat.

Tartsa a figyelmeztetéseket és utasításokat jövővi használatára.

A SAS + ALL vonalú készüléket úgy tervezték, hogy csak a töltővel, valamint a SAS + ALL vonal akkumulátorokkal működjön.

A Li-Ion akkumulátor és töltő nem része a megvásárolt készüléknek, ezért külön kell megvásárolni. Tilos az akkumulátorokat és töltőkészülékeket használni, de nem külön eszközöket.

2. A készülék leírása

Az eszköz leírása (A ábra) 1 - fedél, 2 - fej motorral, 3 - ütköző, 4 - fogantyú, 5 - kábelkötő-tartó, 6 - kapcsolózár, 7 - kapcsoló, 8 - kezelőpanel, 9 - akkumulátor-aljzat.

A kezelőpanel leírása (C. ábra): 1 - kapcsoló, 2 - üzemmód vágófejjel, 3 - üzemmód árnyékolással, 4 - akkumulátor töltöttségi szintjelzője."

3. A készülék rendeltetészerű használata

A készüléket fű vagy hasonló lágy növényzet kaszálására, valamint bokrok vagy fiatal fák levágására alkalmas, 2 cm-ig terjedő törzsátmérővel, megfelelő vágókörrel.

Megengedett a berendezés használata felújítási-építési munkákhoz, javítóműhelyekben, amatőr munkákhoz, a használati útmutatóban leírt használati feltételek és megengedett munka körülmények betartásával.

4. A használat korlátozása

A készülék csak az alábbi „megengedett munkaviszonyoknak” megfelelően használható.

Elfogadhatatlan a gép használata, ha a vágószerszám felele eltávolítva vagy sérült. Ne használja a készüléket rossz időjárási körülmények között, például csapadék esetén, különösen, ha villámás veszélye áll fenn.

A mechanikai és elektromos szerkezetek jogosulatlan megváltoztatása, minden olyan módosítás, karbantartási tevékenység, amelyet a felhasználói kézikönyv nem írja le, jogellenesnek minősül, és a garanciajogokat azonnal érvénytelenítheti, a megfelelősi nyilatkozat pedig válik érvénytelenné.

A helytelen, vagy az üzemeltetési utasításnak nem megfelelő használat okoz azonnali garancia elvesztését.

**Elfogadható munkakörülmények
S1 - folyamatos működés
Az akkumulátor töltési hőmérséklete 10-30 ° C. Ne tegye ki
levegőnek 40°C-on**

5. Műszaki adatok

Modell	DED7191
Tápegység [V]	18 d.c.
Kaszálási átmérő [mm]	300
Vonalparaméterek [mm x m]	1,6 x 5
Vágási átmérő tárcsával [mm]	255
A horogor fordulatszáma [min-1]	7500
Forgási sebesség a tárcsához [min-1]	6500
A fogantyún mért rezgés szint [m / s ²]	3
KD mérési bizonytalanság [m / s ²]	1,5
Zajkibocsátás:	
LPA hangnyomás szint [dB (A)]	84
Hangteljesítmény szint LWA [dB (A)]	96
Mérési bizonytalanság KLP, KLWA [dB (A)]	3
Garantált hangteljesítmény szint LWA [dB (A)]	96
A készülék tömege akkumulátor nélkül	3,4

Információ a rezgésről és a zajról

A rezgések ah értékét és a mérési bizonytalanságát a 60335-1 szabvány szerint határozták meg és a táblázatban adták meg.

A zajkibocsátást a 50636-2-91, szerint határozták meg, az értékeket a fenti táblázatban adják meg.

▲ FIGYELEM A zaj károsíthatja a hallást, munka közben mindig használjon hallásvédőt!

A bejelentett teljes rezgés / zaj értéket egy szabványos vizsgálati módszerrel mérik, és egy eszköz egy másik eszközzel összehasonlítására használható. A rezgés / zajszint is használható a rezgés / zaj expozíció előzetes értékelésére.

A rezgés / zaj szintje a készülék tényleges használata során eltérhet a bejelentett értékektől, attól függően, hogy milyen módon használják a munkaeszközöket, különösen a munkadarab típusáról és a kezelő védelme érdekében szükséges intézkedések meghatározásáról. Ahhoz, hogy az expozíciót a valós használati

körülmények között pontosan meg lehessen becsülni, figyelembe kell venni a működési ciklus minden részét, ideértve azokat az időszakokat is, amikor a készülék ki van kapcsolva, vagy be van kapcsolva, de pont nem használják a munkához.

6. Felkészülés a munkára

FIGYELEM Minden műveletet csak akkor végezze el, ha a dugó ki van húzva a konnektorból.

"Felkészülés a munkára

Hajtsa le a gém felső és alsó részét reteszeléssel és húzza meg a hüvelykujj-csavart. Szerelje fel a fedelet (A, 1 ábra) a motorfejre (A, 2 ábra) mind a négy rögzítőcsavar meghúzásával. Helyezze be a fogantyút (A, 4 ábra) úgy, hogy az ütköző (A, 4 ábra) a kezelő bal oldalán legyen, amikor a készüléket a jobb oldalán tartja. Állítsa be a fogantyú helyzetét úgy, hogy a kezelő szilárdan megfogja és teljes mértékben ellenőrizze a készüléket. Állítsa be a hevedertartót (A, 5. ábra) úgy, hogy amikor a hevedert a bal vállra fölé helyezi, és a kaszához rögzíti (a kezelő jobb oldalán található), a kezelőnek biztonságos markolata és teljes irányítása van a készülék felett."

A fej felszerelése horgászvezetékkel

Helyezze a fogazott zárat a kasza orsójára (B, 3. ábra) oly módon, hogy a reteszben lévő lyuk (B, 4 ábra) egybeesjen a kaszaházban található lyukkal (B, 5. ábra), majd helyezze vissza a fedelet (B ábra), 2) és nyomógyűrűt (B. ábra, 1). Helyezzen be egy csavarhúzó vagy más 5 mm átmérőjű reteszt a lyukakon keresztül (B., 5. és 4. ábra). Csavarja rá a vágófejet az orsóra az óramutató járásával ellentétes irányba csavarva (bal oldali menet). Szerelje szét fordított sorrendben.

Ne feleddje: amikor a vágófejen dolgozik, a kaszavédőnek (A, 1. ábra) a kés vágásához hegyes csúccsal kell rendelkeznie."

A vágótárcsa felszerelése

Helyezze a fogazott zárat a kasza orsójára (B, 3. ábra) oly módon, hogy a reteszben lévő lyuk (B, 4 ábra) egybeesjen a kaszaházban található lyukkal (B, 5. ábra), majd helyezze vissza a fedelet (B ábra), 2). Helyezze a lemezt az pajzsra, a nyomógyűrűre (B ábra, 1), és rögzítse anyával (bal oldali menet). Szerelje szét fordított sorrendben.

Figyelem: amikor a vágókoronggal dolgozik, vegye le a hegyét a késsel a kaszavédőből (A ábra, 1). A késsel nyomja meg a fedél hátulján lévő reteszt és tolja oldalra.

7. A készülék bekapcsolása

FIGYELEM A készülék üzembe helyezése előtt feltétlenül a "Felkészülés a munkára" fejezetben leírt műveleteket végezze el.

Az akkumulátor behelyezése után nyomja meg a bekapcsoló gombot a kezelőpanelen (C. ábra, 1). A kiválasztott munkahegytől függően válassza ki a megfelelő üzemmódot. A horgászszinórral ellátott fejhez nyomja meg a gombot a horgászvezeték jelölésével (C, 2 ábra). A darabolókoronghoz nyomja meg a gombot a tárcsa megjelölésével (C. ábra, 3). Az akkumulátor töltöttségi szintjét a kijelzőn ellenőrizheti (C. ábra, 4).

Miután a hevedert a kezelő bal karjára helyezte, tartsa jobb oldalon a kaszát. Tartsa a fogantyút bal kezével (A ábra, 4) és jobb kezével a kapcsolón (A, 7 ábra). Győződjön meg arról, hogy az ütköző (A, 3. ábra) a kezelő lábai előtt van, és hogy az eszköz balra és jobbra történő mozgása lehetséges és szabad, valamint hogy az ütköző mindig a kezelő lábai és a készülék feje között legyen.

A jobb kezével nyomja meg a kapcsolót (A, 6. ábra), és nyomja meg a kapcsolót a többi ujjal (A, 7 ábra). Az eszköz elkezd működni.

8. A készülék használata

A készülék üzemeltetését ezen használati utasítás a 2. és 3. fejezetében szereplő összes utasításnak megfelelően kell végezni, kellő óvatossággal fenntartásával.

A munka megkezdése előtt válassza ki a megfelelő vágószerszámot.

Alacsony fű (damillal) és fiatal faállományok (vágótárcsával) kaszálása
Akassza a készüléket egy dedikált szíjra. Álljon egyenesen enyhén terpeszben a stabil testtartás biztosítása céljából. Tartsa a vágóelemet közvetlenül a talaj felett. A kaszálást végezze teljes fordulatszámra a készülék lassú jobbról balra mozgásával, majd térjen vissza a kiindulási helyzetbe és lépjen a következő kaszálási helyre. Rendszeresen győződjön meg arról, hogy nincs-e hulladék a vágófej körül, ami annak elakadását okozhatja.

Magas fű (damillal) és bozót (vágótárcsával) kaszálása

Akassza a készüléket a dedikált szíjra vagy hevederre. Álljon egyenesen enyhén terpeszben a stabil testtartás biztosítása céljából. A munkát teljes fordulatszám mellett végezze. Annak elkerülése érdekében, hogy a magas növények feltekeredjenek a vágószerszámra, működtesse a vágóelemet néhány centiméterrel a növények teteje alatt, mozgassa a készüléket jobbról balra, majd térjen vissza a kiindulási helyzetbe. Addig ismételje ezt a tevékenységet, amíg meg nem kapja a kívánt hatást, és lépjen a következő kaszálási helyre. Ne emelje fel a munkavéget a csípővonal fölé. Rendszeresen győződjön meg arról, hogy nincs-e hulladék a vágófej körül, ami annak elakadását okozhatja.

FIGYELEM A damil a működés során elhasználódásnak van kitéve, ellenőrizze a damil hosszát és elhasználtsági fokát.

Automatikus damil kihúzás

A vágódamil kitekerésére egy kényelmes "tap&go" rendszer szolgál. A damil kitekeréséhez üsse a fejet a talajhoz, úgy, hogy a fej alsó felületén lévő gomb kioldja a damilreteszelt, és a damil magától kitekeredjen. A tárból a fej mindkét oldalán kb. 1 cm-es damil fog kicsúszni.

9. Folyamatos karbantartás

FIGYELEM Minden műveletet csak akkor végezze el, ha a dugó ki van húzva a konnektorból.

Minden karbantartási tevékenységet a forgó alkatrészek álló helyzetében, kikapcsolott motorral és a gyújtógyertya kábelének leválasztásával kell elvégezni.

A munkabiztonság és a készülék élettartamának meghosszabbítása érdekében rendszeresen hajtsa végre felülvizsgálati tevékenységeket, műhelykörülmények között. A kopott vagy sérült alkatrészeket cserélje ki a biztonságos működés érdekében. A karbantartási munkák elmulasztása vagy nem megfelelő végrehajtása lerövidítheti a készülék élettartamát, és szélsőséges esetekben balesetet okozhat.

Tisztítás

A készüléket minden használat után tisztítsa meg a fennakadt növényi maradékoktól. Az alaposabb tisztításhoz használhat nem agresszív tisztítószerezrel enyhén megnedvesített törülköhát.

A damilorsó kiserelése

Nyomja meg a vágófej blokkoló reteszét a fej gallérjának eltávolításához. Alatta található a damilorsó, amit húzzon ki.

Damil feltékerése

A damil feltétekerése minden esetben ellenőrizni kell a fej elemeit. Tilos a sérült fejet tovább használni.

Távolítsa el a régi damil maradvékát az orsóból, a rögzítő vágásba helyezze be a korábban előkészített kb. 5 méter hosszúságú damil közepét, olyan módon, hogy annak 180°-os meghajlítása után, hajtsa azt le az orsón látható nyíl irányába (B ábra,). A damil mindkét felét tekerjük fel összekuszálódás nélkül, az orsó két szemközti oldalfalára mindaddig, míg a fel nem tekeret damil mindkét részéről kb. 10 cm nem marad. Hogy megakadályozzuk a damil letekeredését, annak végét beteheti az orsó karimáján lévő bevágásba. Javasoljuk, hogy ne használjon 3 mm-nél vastagabb damilt.

A damilorsó beszerelése a vágófejbe

A damil végeit fűzze át a fej dobján levő, a damil számára szolgáló nyílásokon, majd helyezze az orsót a fejbe úgy, ahogy a láthatóak legyenek a tekerelés irányát mutató nyilak, az elemek sorrendjének megtartásával, azaz alátét – rugó – alátét – orsó. Miután meggyőződött arról, hogy az orsó megfelelően lett-e betéve rögzítse a fej karimáját.

A fém vágószerszámok élezése

A damil feltétekerése minden alkalommal meg kell vizsgálni a vágótárcsát. Tilos a sérült tárcsa használatra.

Kis elhasználódás esetén élezze meg a szerszámot reszelő segítségével. Élezze gyakran kis mennyiségű anyagot összegyűjtve. Az alacsony kopású penge élesítéséhez elegendő néhány reszelőmozgás. Minden 5 élezés után ellenőrizze a szerszám kiegyensúlyozottsági állapotát az erre szánt eszközön, vagy rendeljen ilyen szolgáltatást egy speciális szervizben. A nagymértékben elhasznált szerszámot élesítse köszörűvel, vagy rendeljen ilyen szolgáltatást speciális szervizben. Az erősen elhasznált szerszám élezése után minden alkalommal ellenőrizze a szerszám kiegyensúlyozottsági állapotát.

Tárolás és szállítás

Ha a készülék nincs használatban, akkor tárolja, gyermekek elől elzárt, száraz helyen. leürített üzemanyag tartállyal. A készüléket és más, a komplettálásban felsorolt alkatrészeket szállítsa olyan módon, hogy azok ne legyenek kitéve káros környezeti hatásoknak olyanoknak mint: a nedvesség, csapadékok, mechanikai sérülést okozó nyomás, és mások melyek negatív hatással lehetnek a készülékre. A készülék szállításakor mindig kapcsolja ki a motort, húzza le a gyújtógyertya kábelét és ürítse ki az üzemanyagtartályt. A fém vágóelemeket tárolja és szállítsa egy erre a célra szolgáló burkolatban. Rövid távolságra vigye az eszközt úgy, hogy egyik kezével tartja a gémet, a készülék egyensúlyi pontján, a hevederek és a kormánykar rögzítése között.

10. Alkatrészek és kiegészítők

Eladó kiegészítők:

DED87152 - háromfogú vágókorong

A pótalkatrészek és tartozékok beszerzése érdekében forduljon a Dedra Exim szervizhez. Az elérhetőségek megtalálhatók a kézikönyv első oldalán.

Pótalkatrészek rendelésekor, kérjük, jelezze az adattáblán található a rész tételszámát és alkatrészsorszámát a szerelési rajzból.

A jótállási időszak alatt a javításokat a jótállási kártyában meghatározott feltételek szerint végzik. Kérjük, küldje el a hirdett termék javításra a vásárlás helyén (az eladó köteles elfogadni a bejelentett terméket), küldje el a legközelebbi lakóhelyre (weboldalak listája a www.dedra.pl címen), vagy küldje el a Dedra Exim központi szolgálatának. Kérjük, csatolja a kitöltött garanciai kártyát. A jótállási idő után a javítást a központi szolgálat végzi. A sérült terméket a szervizhez kell küldeni (a szállítási költségeket a felhasználó fedezi).

11. Önhibaelhárítás

FIGYELEM Az önjavítás megkísérlése előtt húzza ki a készüléket az áramforrásról.

Probléma	Ok	Megoldás
Az eszköz nem működik	Sérült kapcsoló	Visszaadja a készüléket szervizhez
	Lemerült akkumulátor	Töltse fel az akkumulátort
A készülék nem mozog könnyen	Helytelenül telepített akkumulátor	Rögzítse megfelelően
	Lemerült akkumulátor	Töltse fel megfelelően az akkumulátort
Nem hatékony munka	Az engedélyezett üzemi paraméterek túllépése	Csökkentse a szerszám terhelését
	A munkahegy kopott	Cserélje ki a vágószálat vagy élesítse a pengét
A motor túlmeleged	A szellőzőnyílások el vannak zárva	Tisztítsa meg a lyukakat

	Az engedélyezett üzemi paraméterek túllépése	Kapcsolja ki az elektromos szerszámot, halasztja a munkát, amíg teljesen lehűl
--	--	--

12. A készülék kompletizálása

1. DED7191 fűnyíró - 1 db, fej zsinórral - 1 db, 3T vágókorong - 1 db, hordozósíj - 1 db.

13. Információ a felhasználóknak az elektromos élelektronikus berendezések hulladékkezeléséről (háztartásokra vonatkozó tájékoztatás)



A bemutatott, termékeken vagy a hozzájuk csatolt dokumentáción szereplő szimbólum arról tájékoztat, hogy az üzemképtelen elektromos vagy elektronikus berendezéseket nem szabad a háztartási szeméttel együtt kidobni. Hulladékkezelésük, újrafelhasználásuk vagy elemeik hasznosítása során a követendő eljárás a berendezés speciális gyűjtőponton történő leadása, ahol díjmentesen átvételre kerül. Az elhasznált készülékek gyűjtőpontjainak elhelyezkedéséről a helyi hatóságok adnak tájékoztatást, pl. internetes oldalain.

A berendezés helyes hulladékkezelése lehetővé teszi értékes erőforrások megőrzését és az egészségre és a környezetre kifejtett negatív hatás elkerülését, melyeket a nem megfelelő hulladékkezelés veszélyeztethet.

A szabályszerűen hulladékkezelés a megfelelő helyi szabályokban meghatározott bírságok kiszabásával jár.

Felhasználók az Európai Unió országaiban: Elektromos vagy elektronikus berendezés kidobásának szükségessége esetén kérjük lépjenek kapcsolatba a legközelebbi eladási ponttal vagy szállítóval, aki további tájékoztatást nyújt.

Hulladékkezelés az Európai Unióon kívüli országokban: Ez a szimbólum csak az Európai Unió országaira vonatkozik. A jelen termék kidobásának szükségessége esetén kérjük kapcsolatba lépni a helyi hatóságokkal vagy az eladóval a helyes eljárásra vonatkozó tájékoztatásért.

Garanciajegy

Katalógusszám: DED7191 Gyártási tétel száma:

(a továbbiakban: **Termék**)

A termék vásárlásának dátuma:

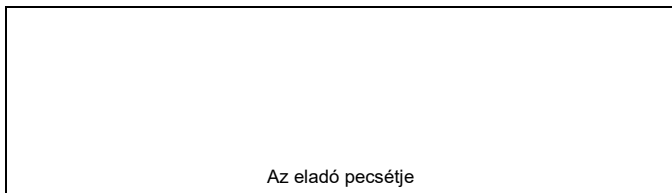

Az eladó pecsétje

Dátum és az eladó aláírása:

A felhasználó nyilatkozata:

Igazolom, hogy tájékoztatásra kerültem a garanciális feltételekről, valamint a Kezelési útmutatóban és a Garanciajegyben leírt utasítások be nem tartásából eredő következményekről. A jelen garanciális feltételekkel megismerkedtem, amit aláírással igazolok:

.....
kelt és helye

.....
a Felhasználó aláírása

I. A termékért felelős

1. **Kezes** - DEDRA EXIM sp. z o.o., székhelye Pruszków, címe: ul. 3 Maja 8, 05-800 Pruszków, KRS 0000062517, Varsó fővárosi Körzeti Bíróság Varsóban; az Országos Bírósági Nyilvántartás XIII Gazdasági Osztálya, adószáma: 527-020-49-33, törzstőke: 100 980.00 zł.

2. A jelen Garanciajegyben meghatározott feltételekkel a Kezes garanciát nyújt a Kezes forgalmazásából származó Termékért.

3. A garanciából eredő felelősség kizárólagosan a Termékben a Felhasználónak való átadás pillanatában rejlő hibákra vonatkozik.

4. A garancia címén a Felhasználó jogosult a Termék díjmentes megjavítására, amennyiben a hiba a garanciális időszak során kelentkezik. A Termék megjavításának módja (a javítás módszere) a Kezes döntésétől függ. Amennyiben a Kezes megállapítása szerint ni lehetőség a megjavításra, a Kezes fenntartja magának a jogot a hibás alkatrész vagy az egész Termék hibátlanra cseréléséhez, a Termék árának csökkentéséhez, vagy a szerződéstől történő elálláshoz.

5. Azzal a Felhasználóval szemben, amelyik nem számít fogyasztónak az 1964 április 23-i, a Polgári Törvénykönyvről szóló törvény szerint, a Kezes jelen garanciából eredő és/vagy a garancia megkötésével és teljesítésével kapcsolatos kártérítési felelőssége, a jogi címtől függetlenül, a hibás Termék értékének összegére korlátozódik.

II. Garanciális időszak:

A garanciával rendelkező alkatrészek	A garanciális védelem időtartama
DED7191	24 hónap, a Termék vásárlásának napjától számítva a jelen Garanciajegyben megjelölve

III. A garancia alkalmazásának feltételei

1. A Felhasználó felmutatja a Termék kitöltött Garanciajegyét és valószínűsíti a Termék vásárlásának körülményeit, pl. felmutatva a pénztár blokkot, számlát, stb. A reklamáció hatékony lebonyolításának érdekében ajánlott, hogy a Felhasználó a reklamált Termékkel együtt adja át a Kezelési útmutatóban leírt kiegészítő tartalmát.

2. A Felhasználó betartja a Kezelési útmutatóban és a Garanciajegyben feltüntetett utasításokat.

3. A garancia csak a Magyar Köztársaság és az EU területén érvényes.

4. A garancia nem terjed ki a Termék következő okokból keletkező meghibásodásaira:

a A Felhasználó nem tartotta be a Kezelési útmutatóban meghatározott, különösen a megfelelő használatra, karbantartásra és tisztításra vonatkozó feltételeket; A Felhasználó a Kezelési útmutatóban nem megfelelő tisztító és karbantartó szereket alkalmazott;

b. A Felhasználó nem megfelelő módon tárolja és szállítja a Terméket;

c. A Felhasználó önállóan, a Kezessel való egyeztetés nélkül módosította és/vagy átalakította a Terméket;

d. A Felhasználó a Kezelési útmutatóban nem megfelelő üzemeltetési anyagokat használt a Termékhez.

5. Az a Felhasználó, amelyik nem számít fogyasztónak az 1964 április 23-i, a Polgári Törvénykönyvről szóló törvény szerint, elveszíti a jelen garanciából eredő jogait, ha a Terméken:

- a szériaszámok, dátum jelölések és a típuscímkek a Felhasználó által eltávolításra, kicserélésre vagy megrongálásra kerültek

- a plombák a Felhasználó által megrongálásra kerültek, vagy a Felhasználó beavatkozásának nyomait viselik.

6. Figyelem! A Termék mindennapos kezelésével kapcsolatos, többek között a Kezelési útmutatóból eredő műveleteket a Felhasználó saját hatáskörébe és saját költségére végzi el

IV. Reklamációs eljárás

1. A Termék helytelen működésének észrevételekor, a reklamáció bejelentése előtt ellenőrizze, hogy a Kezelési útmutatóban meghatározott valamennyi művelet a megfelelő módon került végrehajtásra.

2. Ajánlott a reklamációt haladéktalanul bejelenteni, a legjobb a Termék hibája észrevételétől számított 7 napon belül. Az a Felhasználó, amelyik nem számít fogyasztónak az 1964 április 23-i, a Polgári Törvénykönyvről szóló törvény szerint, elveszíti a jelen garanciából eredő jogait, ha nem jelenti be 7 napon belül a reklamációt.

3. A reklamációs bejelentés megtehető a Termék vásárlásának helyén, a garanciális szervizben, vagy írásban az alábbi címen: DEDRA EXIM sp. z o.o., ul. 3 Maja 8, 05-800 Pruszków.

4. A Felhasználó a reklamációt a www.dedra.pl weboldalon található űrlap segítségével jelentheti be. („Garanciális reklamáció bejelentési űrlap”).

5. Az egyes országok szerviz címei a www.dedra.pl weboldalon elérhetőek. Amennyiben az adott országban nincs garanciális szerviz, a reklamációs bejelentést ajánljuk a következő címre küldeni: DEDRA-EXIM Sp. z o.o., ul. 3 Maja 8, 05-800 Pruszków (Lengyelország).

6. A Felhasználó biztonságára való tekintettel a hibás Termék használata tilos.

7. Figyelem!!! A hibás Termék veszélyes a Felhasználó egészségére és életére.

8. A garanciából eredő kötelezettségek ellátására a reklamált Terméknek a Felhasználó általi leadásának napjától számított 14 munkanapon belül kerül sor.

9. A terméket reklamációra küldése előtt ajánlott megtisztítani. Ajánlott a reklamált terméket gondosan bebiztosítani a szállítási károk elkerülése érdekében (ajánlott a reklamált Terméket az eredeti csomagolásban elküldeni).

10. A garanciális időszak meghosszabbításra kerül azzal az idővel, mely alatt a Felhasználó a Termék meghibásodásából eredően nem tudta az használni.

A garancia nem zárja ki, nem korlátozza és nem függeszti fel a Felhasználó eladott termékek hibáira vonatkozó kezességi szabályokból eredő jogait.

RO Cuprinsul

1. Fotografii și figuri
2. Descrierea dispozitivului
3. Destinația dispozitivului
4. Restricții de utilizare
5. Date tehnice
6. Pregătirea pentru lucru
7. Pornirea dispozitivului
8. Utilizarea dispozitivului
9. Operații curente de mentenanță
10. Piese de schimb și accesorii
11. Eliminarea individuală a defectiunilor
12. Set de completare a dispozitivului
13. Informația pentru utilizatori cu privire la eliminarea echipamentelor electrice și electronice
14. Talon de garanție

Traducerea instrucțiunii originale

Declarația de conformitate este anexată la instrucțiuni ca un document separat. În cazul în care declarația de conformitate lipsește, contactați Dedra Exim Sp. z o.o. Condiții generale de siguranță au fost atașate la instrucțiuni ca o broșură separată.



AVERTISMENT. Citiți toate avertismentele marcate cu simbolul și toate instrucțiunile.

Nerespectarea avertismentelor și instrucțiunilor de siguranță menționate mai jos poate cauza electrocutări, incendii sau leziuni grave.

Păstrați toate avertismentele și instrucțiunile pentru utilizare ulterioară.

Dispozitivul din linia SAS + ALL a fost proiectat să funcționeze numai cu încărcătoarele și bateriile de la linia SAS + ALL.

Bateria Li-Ion și încărcătorul nu sunt incluse în dispozitivul achiziționat și trebuie achiziționate separat. Este interzisă utilizarea de baterii și încărcătoare, altele decât dispozitivele dedicate.

2. Descrierea dispozitivului

Descrierea dispozitivului (fig. A) 1 - capac, 2 capete cu motor, 3 opriți, 4 mănere, suport cu 5 hamuri, 6 blocări întrerupătoare, 7 comutatoare, 8 - panou de control, soclu baterie 9.

Descrierea panoului de control (Fig. C): 1 - comutator, 2 - modul de funcționare cu un cap de tăiere, 3 - modul de funcționare cu un scut, 4 - nivel de baterie."

3. Destinația dispozitivului

Dispozitivul este destinat cosirii ierbii sau a vegetației moi similare, precum și pentru tăierea tufșurilor sau a copacilor tineri cu diametre de trunchi de până la 2 cm folosind un disc de tăiere adecvat

Se permite utilizarea aparatului în lucrări de renovare-construcții, ateliere de reparații în lucrări de amatori, respectând condițiile de utilizare și condițiile de lucru permise, conținute în manualul de utilizare.

4. Restricții de utilizare

Dispozitivul poate fi utilizat numai în conformitate cu "Condițiile admisibile de lucru", prezentate mai jos.

Este inacceptabil să folosiți mașina cu capacul sculei de tăiat îndepărtat sau deteriorat. Nu folosiți dispozitivul în condiții meteorologice nefavorabile, cum ar fi precipitațiile, mai ales dacă există riscul de fulgere.

Modificările neautorizate ale construcției mecanice și electrice, orice modificări, operațiile de întreținere care nu sunt descrise în manualul de utilizare vor fi considerate ilegale și vor duce la pierderea imediată a drepturilor de garanție, iar declarația de conformitate își va pierde valabilitatea.

Utilizarea neconformă cu destinația sau cu manualul de utilizare va duce la pierderea imediată a drepturilor de garanție.

Condiții de muncă acceptabile S1 - funcționare continuă

Temperatura de încărcare a bateriei 10-30 °C. Nu expuneți la aer deasupra 40°C.

5. Date tehnice

Model	DED7191
Alimentare [V]	18 d.c.
Diametru diametru cosit [mm]	300
Parametri linie [mm x m]	1,6 x 5
Diametru de tăiere cu disc [mm]	255
Viteza de rotație pentru linia de pescuit [min-1]	7500
Viteza de rotație pentru disc [min-1]	6500
Nivelul de vibrație măsurat pe mâner [m / s ²]	3
Incertitudinea de măsurare KD [m / s ²]	1,5
Emisie de zgomot:	
Nivelul presiunii sonore LPA [dB (A)]	84
Nivel de putere sonor LWA [dB (A)]	96
Incertitudine de măsurare KLPWA, KLWA [dB (A)]	3
Nivel de putere sonor garantat LWA [dB (A)]	96
Greutatea dispozitivului fără baterie	3,4

Informația privind vibrații și zgomot

Valoarea totală a vibrațiilor ah și nesiguranta măsurătorii au fost definite conform standardului 60335-1 și specificate în tabel.

Emisia zgomotului a fost definită conform 50636-2-91 valorile au fost specificate în tabel de mai sus.

ATENȚIE Zgomotul poate cauza deteriorarea auzului, utilizați întotdeauna protecție de auz în timpul lucrului!

Valoarea totală declarată a vibrațiilor/zgomotului a fost măsurată în conformitate cu metodă standard de testare și poate fi utilizată pentru a compara un dispozitiv cu altul. Nivelul de vibrație/zgomot poate fi de asemenea utilizat pentru a efectua o estimare preliminară a expunerii la vibrații/zgomot.

Nivelul de vibrație/zgomot în timpul utilizării efective a dispozitivului poate să difere de valorile declarate, în funcție de modul în care sunt utilizate uneltele de lucru, în special de tipul piesei prelucrate și de necesitatea de a specifica măsurile de protecție a operatorului. Pentru a estima cu exactitate expunerea în condiții reale de utilizare, trebuie luate în considerare toate etapele ciclului de operare, inclusiv perioadele când dispozitivul este oprit sau când este pornit, dar fără să fie utilizat pentru lucru.

6. Pregătirea pentru lucru

ATENȚIE Toate operațiile trebuie efectuate cu ștecherul scos din priză de curent.

"Pregătirea pentru muncă

Îndoiiți părțile superioare și inferioare ale brațului cu un zăvor și strângeți șurubul. Montați capacul (fig. A, 1) pe capul motorului (fig. A, 2) prin strângerea tuturor celor patru șuruburi de montare. Introduceți mânerul (fig. A, 4) astfel încât opritorul (fig. A, 4) să fie în partea stângă a operatorului când ține dispozitivul pe partea dreaptă. Reglați poziția mânerului astfel încât operatorul să aibă o prindere fermă și un control complet asupra dispozitivului. Reglați suportul cablajului (fig. A, 5) astfel încât atunci când puneți hamul peste umărul stâng și să îl atașați de coama (situată în partea dreaptă a operatorului), operatorul are o prindere sigură și un control complet asupra dispozitivului."

"Instalarea capului cu o linie de pescuit

Așezați încuietorul dințat pe axul cochiliei (Fig. B, 3), astfel încât gaura din blocare (Fig. B, 4) să coincidă cu orificiul din carcasa fitolului (Fig. B, 5), apoi să înlocuiți capacul (Fig. B, 2) și inelul de presiune (Fig. B, 1). Introduceți o șurubelniță sau o altă blocare cu diametrul de 5 mm prin orificiul (fig. B, 5 și 4). Înșurubați capul tăietorului pe ax, înșurubându-l în sens invers acelor de ceasornic (firul din stânga). Demontați în ordine inversă.

Rețineți că, atunci când lucrați cu capul de tăiere, protecția de cochilie (Fig. A, 1) trebuie să aibă un vârf cu un cuțit pentru tăierea liniei."

Montarea discului de tăiere

Așezați încuietorul dințat pe axul de cochilie (Fig. B, 3), astfel încât gaura încuietorii (Fig. B, 4) să coincidă cu orificiul din carcasa fitolului (Fig. B, 5), apoi înlocuiți capacul (Fig. B, 2). Puneți discul pe scut, inelul de presiune pe el (Fig. B, 1) și fixați-l cu o piuliță (firul din stânga). Demontați în ordine inversă.

Atenție, atunci când lucrați cu discul de tăiere, îndepărtați vârful cu cuțitul de la pachetul de protecție (Fig. A, 1). Apăsăți zăvorul de pe spatele capacului la capăt cu ajutorul cuțitului și glisați-l în lateral.

7. Pornirea dispozitivului

ATENȚIE Înainte de a porni dispozitivul, efectuați obligatoriu operațiile descrise în capitolul "Pregătirea pentru lucru".

După instalarea bateriei, apăsați butonul de pornire de pe panoul de control (Fig. C, 1). În funcție de vârful de lucru selectat, selectați modul de operare corespunzător. Pentru capul cu linia de pescuit, apăsați butonul cu marcajul liniei de pescuit (Fig. C, 2). Pentru discul de tăiere, apăsați butonul cu denumirea discului (Fig. C, 3). Nivelul bateriei poate fi verificat pe indicator (Fig. C, 4).

După ce așezați hamul peste brațul stâng al operatorului, țineți coasa pe dreapta. Țineți mânerul cu mâna stângă (fig. A, 4) și cu mâna dreaptă pe întrerupător (fig. A, 7). Asigurați-vă că opritorul (fig. A, 3) este în fața picioarelor operatorului și că mișcarea dispozitivului la stânga și la dreapta este posibilă și liberă, iar oprirea este întotdeauna între picioarele operatorului și capul dispozitivului.

Apăsăți blocarea comutatorului cu mâna dreaptă (Fig. A, 6) și apăsați întrerupătorul cu celelalte degete (Fig. A, 7). Dispozitivul va începe să funcționeze.

8. Utilizarea dispozitivului

Operațiunile cu mașina trebuie efectuate în conformitate cu toate instrucțiunile din capitolele 2 și 3 din acest manual, cu toate precauțiile necesare.

Alegeți o sculă de tăiere adecvată înainte de începerea operațiilor.

Tăierea ierbii joase (fir) și a arborilor tineri (disc de tăiere)

Agățați mașina pe curea destinată. Stați drept cu picioarele ușor îndepărtate pentru ca să vă asigurați o postură stabilă. Țineți elementul de tăiere deasupra solului. Tăiați la viteză maximă mișcând mașina de la dreapta la stânga, apoi reveniți la poziția de pornire și treceți la următorul loc de cosit. Asigurați-vă periodic că nu există deșeuri în jurul capului de tăiere care pot să-l blocheze.

Tăierea ierbii înalte (fir) și a tufărișurilor (disc de tăiere)

Agățați dispozitivul pe curea destinată sau pe bretele. Stați drept cu picioarele ușor îndepărtate pentru ca să vă asigurați o postură stabilă. Lucrați la viteză maximă. Pentru a evita înfășurarea plantelor înalte în jurul atașamentului de tăiere, operați cu elementul de tăiere la o înălțime de câțiva centimetri sub nivelul vârfurilor plantelor, mutând dispozitivul de la dreapta la stânga, apoi reveniți la poziția de pornire. Operația repetăți până când obțineți efectul dorit, și treceți la următorul loc de cosit. Nu ridicați vârful de lucru deasupra liniei șoldului. Asigurați-vă periodic că nu există deșeuri în jurul capului de tăiere care ar putea să-l blocheze.

ATENȚIE Linia este supusă uzurii în timpul funcționării, verificați lungimea și starea liniei.

Automată scoatere a liniei

Sistemul convenabil „tap & go” a fost folosit pentru a derula linia de tăiere. Pentru a derula linia, loviți cu capul de pământ, astfel încât butonul de pe suprafața inferioară a capului să elibereze blocarea liniei și să îi permită să se deruleze automat. Din încărcător se va scoate aproximativ 1 cm de linie din fiecare parte a capului.

9. Operații curente de mentenanță

ATENȚIE Toate operațiile de întreținere trebuie efectuate cu ștecher scos din priză de curent.

Înainte de începere a lucrărilor de curățare și întreținere opriți întotdeauna elementele rotitoare, motorul și deconectați fișa bujiei.

Pentru a asigura siguranța la muncă și prelungirea duratei de viață a mașinii, trebuie efectuate lucrări de inspecție periodică în condițiile atelierului. Piesele uzate sau deteriorate trebuie să fie înlocuite pentru a menține siguranța la muncă. Nefectuarea lucrărilor de întreținere sau efectuarea necorespunzătoare poate duce la scurtarea duratei de funcționare și, în cazuri extreme, la un accident.

Curățare

După fiecare utilizare, cositoarea trebuie să fie curățată cu grijă de resturile de plante. Pentru curățirea minuțioasă utilizați o cârpă ușor umezită eventual cu adaos de agenți de curățire neagresivi.

Demontarea bobinei de fire

Apăsăți capsă de blocare de pe capul tăietor pentru a îndepărta gulerul capului. Dedesubt se află o bobină de fir care trebuie scoasă.

Înfășurarea firului

De fiecare dată pentru completarea firului, trebuie inspectate elementele capului. Este interzisă utilizarea în continuare a capului deteriorat.

Îndepărtați din bobină restul firului vechi, introduceți în tăietura de fixare mijlocul segmentului anterior pregătit a firului de o lungime de aproximativ 5 m, astfel încât, după îndoirea firului la 180°, să îl înfășurați în direcția indicată de săgețile de pe bobină (Fig. B). Înfășurați ambele jumătăți ale firului fără să-l încurcați pe părțile opuse ale despărțitorului bobinei până când rămâne neînșurubat aproximativ 10 cm din fiecare parte a firului. Pentru a preveni desfășurarea firului, capetele acestuia pot fi introduse în tăieturile gulerului bobinei. Se recomandă să nu folosiți un fir mai gros de 3 mm.

Montarea bobinei cu fir în capul de tăiat

Înfășurați capetele firului prin găurile pentru fir în tamburul capului, apoi fixați bobina în cap, astfel încât să fie vizibile săgețile care indică direcția de înfășurare cu păstrarea ordinii elementelor, adică șaibă - arc - șaibă - bobină. După ce vă asigurați că bobina este introdusă corect, fixați flanșa capului.

Ascuțirea uneltelor din metal pentru tăiere

De fiecare dată la completarea firului, discul de tăiere trebuie inspectat. Este interzisă utilizarea discului deteriorat.

La o utilizare scurtă, ascuțiți unealta cu ajutorul pilei. Ascuțiți des strângând o cantitate mică de material. Pentru a ascuți o lamă puțin uzată ajunge doar câteva mișcări cu pila. După fiecare 5 ascuțiri, verificați starea de echilibru a unelei pe dispozitivul destinat pentru acest scop sau comandați un astfel de serviciu la un serviciu specializat. Unealta de tăiere puternic uzată ascuțiți cu ajutorul aschietoarei

sau comandați un astfel de serviciu la un serviciu specializat. De fiecare dată după ascuțirea unei unelte puternic uzată, verificați starea de echilibrare a uneltei.

Depozitare și transport

Când mașina nu este în funcțiune, trebuie depozitată într-un loc ferit de accesul copiilor și uscat, cu rezervorul de combustibil gol. Mașina și alte elemente enumerate în ansamblu trebuie transportate într-un mod care să nu le expună la condiții nocive de mediu, cum ar fi umiditatea, precipitațiile, presiunea care poate duce la deteriorarea mecanică și altele care pot avea un efect negativ asupra mașinii. Când transportați mașina, opriți întotdeauna motorul, deconectați cablul bujiei și goliți rezervorul de combustibil. Stocați și transportați elementele de tăiere din metale într-o acoperitoare de protecție adecvată. Pentru distanțe scurte, mașina transportată ținând-o de braț cu o mână, la punctul de echilibru al mașini între dispozitivul de prindere și fixarea ghidonului.

10. Piese de schimb și accesorii

Accesorii disponibile pentru vânzare:

DED87152 - disc de tăiere cu trei dinți

Pentru a achiziționa piese de schimb și accesorii, contactați Service-ul Dedra Exim. Detaliile de contact pot fi găsite pe pagină 1 a manualului. Când comandați piese de schimb, vă rugăm să indicați numărul lotului aflat pe plăcuța de identificare și numărul piesei din schița de asamblare.

În perioada de garanție, reparațiile sunt efectuate conform regulilor menționate în talonul de garanție. Vă rugăm să predați produsul reclamat pentru reparație la locul de achiziție (vanzătorul este obligat să accepte produsul reclamat), trimiteți-l la centru de service aflat cel mai aproape de adresa de domiciliu (lista centrelor de service se află pe site-ul www.dedra.pl) sau expediți-l la service-ul central Dedra Exim. Vă rugăm amabil să anexați talonul de garanție completat. După perioada de garanție, reparațiile vor fi efectuate de service-ul central. Produsul deteriorat trebuie trimis la centrul de service (costul de expediție este suportat de utilizator).

11. Eliminarea individuală a defecțiunilor

ATENȚIE Înainte de a trece la eliminarea individuală a defecțiunilor, deconectați dispozitivul de alimentare.

Problemă	Cauza	Soluție
Aparatul nu funcționează	Comutator deteriorat Baterie descărcată Baterie instalată incorect	Returnați dispozitivul pentru service Încărcați bateria Fixați corect
Aparatul nu se mișcă ușor	Baterie descărcată Depășiți parametrii de operare admisibili	Încărcați bateria corect Reduceți sarcina pe scula electrică
Muncă insuficientă	Vârful de lucru uzat	Înlocuiți linia de tăiere sau ascuțiți lama
Motorul se supraîncălzește	Găurile de ventilație sunt blocate Depășiți parametrii de operare admisibili	Curățați găurile Opriti scula electrică, amânați până când se răcește complet

12. Set de completare a dispozitivului

1. Mașina de tuns iarba DED7191 - 1 buc, cap cu coardă - 1 buc, 3T disc de tăiere - 1 buc, curea de transport - 1 buc.

13. Informația pentru utilizatori privind eliminarea utilajelor uzate (se referă la gospodăria de casă)



Symbolul prezentat, aplicat pe produse sau în documentația anexată, vă informează că acest tip de produse electrice sau electronice, care s-au defectat, nu trebuie aruncate la gunoii împreună cu deșeurile obișnuite. Procedura corectă în caz de utilizare, reciclare sau recuperare a subsansamblor constă în predarea dispozitivului la centrul specializat de colectare, unde va fi recepționat gratuit. Informațiile despre locuri de colectare a utilajelor uzate, vor fi furnizate de autoritățile locale de ex. pe site-urile web acestora.

Utilizarea corectă a dispozitivului va permite păstrarea unor elemente valoroase și evitarea unui impact negativ asupra sănătății și mediului, care pot fi periclitate din cauza procedurilor necorespunzătoare de eliminare a deșeurilor.

Utilizatorii din țările membre Uniunii Europene

Dacă doriți să scăpați de dispozitive electrice sau electronice, vă rugăm să contactați cel mai apropiat centru de vânzare sau furnizorul, pentru informații suplimentare.

Eliminarea deșeurilor în țările din afara Uniunii Europene

Acest simbol se referă numai la țările membre ale Uniunii Europene. Dacă doriți să eliminați produsul respectiv, vă rugăm să contactați autoritățile locale sau vânzătorul pentru a obține informațiile despre modul corect de procedură.

Certificat de garanție

pentru

Nr. de catalog: DED7191 Număr de lot:

(denumit în continuare Produs)

Data de cumpărare a produsului:

Ștampila vânzătorului

Data și semnătura vânzătorului:

Declarația Utilizatorului:

Confirm, că am fost informat în ceea ce privește condițiile de garanție și efectele nerespectării orientărilor cuprinse în manualul de utilizare și în Certificatul de garanție. Condițiile prezentei garanții îmi sunt cunoscute ce afirm cu semnătura mea de mână:

.....
Data și locul

.....
semnătura Utilizatorului

I. Responsabilitatea pentru produs

1. **Garant** - DEDRA EXIM sp. z o.o. cu sediul în Pruszkow, adresa: ul. 3 Maja 8, 05-800 Pruszków, KRS 0000062517, Sąd Rejonowy dla m.st. Warszawy w Warszawie, XIV Wydział Gospodarczy Krajowego Rejestru Sądowego, [Judecătoria Raională pentru o.c. Varșovia în Varșovia, Departamentul al XIV-a Economic al Registrului Național Juridic] NIP [CIF] 527-020-49-33, Kapitał zakładowy [capital social]: 100 980.00 zł.

2. În condițiile menționate în prezentul Certificat de garanție Garantul acordă garanție la produsul derivat din distribuția Garantului.

3. Responsabilitatea cu titlu de garanție cuprinde numai defectele care sau ivit din cauze datorate Produsului în momentul livrării acestuia Utilizatorului.

4. Cu titlu de garanție, Utilizatorul, obține dreptul la repararea gratis a Produsului, dacă defecțiunea s-a ivit în perioada de garanție. Modul de reparare a Produsului (metoda de executare a reparației) depinde de decizia Garantului. Dacă Garantul constată că Produsul nu poate fi reparat, Garantul își rezervă dreptul de a schimba piesa defectă sau total Produsul cu altul fără defecte sau de a micșora prețul Produsului ori de a se retrage de la Contract.

5. Față de Utilizatorul, care conform cu legea din data de 23 aprilie 1964 din Codul Civil, nu este un consumator, răspunderea Garantului pentru dauna rezultată din prezenta garanție și/ sau în legătură cu încheierea și executarea acesteia, indiferent de dreptul legal, este limitată maxim până la valoarea Produsului defect..

II. Perioada de garanție

Componentele Produsului acoperite de garanție	Durata de protecție a garanției
DED7191	24 luni, de la data cumpărării Produsului, înscrisă în prezentul Certificat de garanție

III. Condițiile de utilizare a garanției

1. Prezentarea de către Utilizator a Certificatului completat de garanție a Produsului și dovedirea împrejurărilor de cumpărare a Produsului de ex. prin prezentarea chitanței, facturi, etc. Pentru a efectua în mod eficient reclamația, se recomandă că Utilizatorul să trimită împreună cu Produsul reclamat, toate componentele menționate la "Completarea" Produsului în manualul de utilizare.

2. Respectarea de către Utilizator a recomandărilor din Manualul de utilizare și din Certificatul de garanție.

3. Garanția acoperă numai teritoriul Republicii Polonă și UE.

4. Garanția nu acoperă defecțiunile Produsului apărute în special din cauza:

a. Nerespectării de către Utilizator a condițiilor indicate în Manualul de utilizare, în special în domeniul de utilizare, întreținere și curățare corectă.

b. Utilizarea de către Utilizator a unor produse de curățare sau substanțe de conservare care sunt neadecvate cu Manualul de utilizare;

c. Depozitare necorespunzătoare și transportul necorespunzător al Produsului de către Utilizator;

d. Modificări și/sau reconstrucții arbitrare a Produsului de către Utilizator;

e. Utilizarea în Produs de către Utilizator a unor materiale consumabile neconforme cu manualul de utilizare

5. Utilizatorul care conform cu legea din data de 23 aprilie 1964 din Codul Civil nu este un consumator, pierde garanția pentru Produsul, în care:

- numerele de serie, marcarea datelor și plăcuțele cu datele tehnice au fost îndepărtate de către Utilizator;

- sigiliile existente au fost deteriorate de Utilizator sau au urme rămase din manipularea de către utilizator la acestea.

6. Atenție! Operațiile legate cu utilizarea de fiecare zi, descrise în manualul de utilizare, Utilizatorul execută singur pe costul său.

IV. Procedura de reclamație

1. Dacă se constată că Produsul nu funcționează corect, Înainte de a depune reclamația trebuie să Vă asigurați dacă toate operațiunile descrise în manualul de utilizare au fost executate corect.

2. Sesizați imediat reclamația, cel mai bine în termen de 7 zile de la data la care ați observat defectul produsului. Utilizatorul care conform cu legea din data de 23 aprilie 1964 din Codul Civil nu este un consumator, pierde garanția pentru Produs dacă reclamația nu depune în termen de până de 7 zile.

3. Sesizarea reclamației se face de ex. la punctul de cumpărare a Produsului, la service-ul de garanție sau se poate trimite în scris pe adresa: DEDRA EXIM sp. z o.o., ul. 3 Maja 8, 05-800 Pruszków.

4. Utilizatorul poate să depună reclamația prin formularul accesibil pe pagina de internet www.dedra.pl. ("Formular pentru sesizarea reclamației cu titlu de garanție").

5. Adresele service-urilor de garanție din fiecare stat sunt accesibile pe pagina www.dedra.pl. Dacă service-ul lipsește în statul adecvat, trimiteți sesizările de reclamație cu titlu de garanție pe adresa: DEDRA EXIM sp. z o.o. ul. 3 Maja 8, 05-800 Pruszków (Polonia).

6. Luând în considerare siguranța Utilizatorului se interzice utilizarea Produsului defect.

7. Atenție!!! Utilizarea Produsului defect este periculos pentru sănătatea și viața Utilizatorului.

8. Executarea obligațiilor rezultate din garanție va avea loc în termen de 14 zile lucrătoare, calculate de la data furnizării de către Utilizator a Produsului reclamat.

9. Înainte de furnizare a Produsului reclamat se recomandă curățirea acestuia. Se recomandă de a se asigura bine Produsul împotriva distrugerii în timpul transportului (se recomandă să trimiteți produsul reclamat în ambalajul original).

10. Perioada de garanție va fi prelungită cu durata în care, din cauza defectului Produsului acoperit de garanție Utilizatorul nu l-a putut să-l utilizeze,

Garanția nu oprește, nu limitează și nu suspendează drepturile Utilizatorului rezultate din dispozițiile privind garanția pentru vicie produsului vândut..

DE Inhaltsverzeichnis

1. Photos und Abbildungen
2. Gerätebeschreibung
3. Einsatzgebiete
4. Einzeinschränkungen
5. Technische Daten
6. Vorbereitungen vor dem Einsatz
7. Gerät einschalten
8. Gerätegebrauch
9. Gerätebedienung
10. Ersatzteile und Zubehör
11. Störungen selbst beseitigen
12. Gerätekomponenten
13. Hinweis für die Benutzer zur Entsorgung von elektrischen und elektronischen Altgeräten
14. Garantiekunde

Übersetzung der Originalanleitung

Die Konformitätserklärung wurde dieser Anleitung separat beigelegt. Fehlende Konformitätserklärung ist nach Rücksprache bei Dedra Exim Sp. z o.o. einzuholen. Allgemeine Sicherheitsbestimmungen wurden dieser Anleitung als ein separates Heft beigelegt.

⚠️ WARNUNG. Alle mit versehenen Warnungen und alle Hinweise gründlich lesen.

Bei Nichtbeachten der folgenden Warnungen und Sicherheitshinweise kann es zum elektrischen Schlag, einem Brand oder ernsthaften Verletzungen kommen.

Alle Warnungen und Hinweise für den künftigen Gebrauch aufbewahren.

Das Gerät aus der SAS + ALL-Reihe ist nur für die Ladegeräte sowie für die Akkus aus der SAS + ALL-Reihe ausgelegt.

Der Li-Ion-Akku und das Ladegerät sind nicht im Lieferumfang des gekauften Geräts enthalten und müssen separat erworben werden. Die Verwendung anderer Akkus und Ladegeräte als dedizierter Geräte ist verboten.

2. Gerätebeschreibung

"Gerätebeschreibung (Abb. A) 1 - Abdeckung, 2 - Kopf mit Motor, 3 - Anschlag, 4 - Griff, 5 - Kabelbaumhalter, 6 - Schaltschloss, 7 - Schalter, 8 - Bedienfeld, 9 - Batteriesteckdose."

"Beschreibung des Bedienfelds (Abb. C): 1 - Schalter, 2 - Betriebsmodus mit einem Schneidkopf, 3 - Betriebsmodus mit einem Schild, 4 - Batteriestandsanzeige."

3. Gerätebestimmung

Das Gerät ist zum Mähen von Gras oder ähnlicher weicher Vegetation sowie zum Schneiden von Sträuchern oder jungen Bäumen mit Stammdurchmessern bis zu 2 cm mit einer geeigneten Mähscheibe vorgesehen.

Es ist zulässig, das Gerät bei Bau- und Renovierungsarbeiten, in Reparaturwerkstätten und bei Amateurarbeiten unter gleichzeitiger Einhaltung der Verwendungsbedingungen und zulässigen Arbeitsbedingungen, die in der Bedienungsanleitung enthalten sind, zu nutzen.

4. Einzeinschränkungen

Das Gerät darf nur gemäß den folgenden „Zulässigen Betriebsbedingungen“ betrieben werden".

Es ist nicht akzeptabel, die Maschine zu benutzen, wenn die Abdeckung des Schneidwerkzeugs entfernt oder beschädigt ist. Verwenden Sie das Gerät nicht bei schlechten Wetterbedingungen wie Regen, insbesondere wenn die Gefahr eines Blitzschlags besteht.

Eigenhändige Änderungen des Geräteaufbaus, jegliche Umbauten bzw. Bedienungen, die in der Bedienungsanleitung nicht beschrieben werden, gelten als rechtswidrig und führen zum sofortigen Verlust der Garantieansprüche und der Gültigkeit der Konformitätserklärung.

Der Gerätegebrauch entgegen der Bestimmung oder der Bedienungsanleitung führt zum sofortigen Verlust der Garantieansprüche.

Akzeptable Arbeitsbedingungen
S1 - Dauerbetrieb
Batterieladetemperaturbereich 10-30 ° C Setzen Sie es nicht der Luft
aus 40°C

5. Technische Daten

Modell	DED7191
Spannungsversorgung [V]	18 d.c.
Durchmesser Mähdurchmesser [mm]	300
Linienparameter [mm x m]	1,6 x 5
Schnittdurchmesser mit Scheibe [mm]	255
Rotationsgeschwindigkeit für Angelschnur [min-1]	7500
Drehzahl für Scheibe [min-1]	6500
Vibrationspegel gemessen am Handgriff [m / s ²]	3
Messunsicherheit KD [m / s ²]	1,5
Geräuschemission:	
Schalldruckpegel LPA [dB (A)]	84
Schallleistungspegel LWA [dB (A)]	96
Messunsicherheit KLPA, KLWA [dB (A)]	3
Garantierter Schalleistungspegel LWA [dB (A)]	96
Gerätgewicht ohne Akku	3,4

Information zum Lärmpegel und den Vibrationen

Der Gesamtwert der Vibrationen a_w und die Messunsicherheit wurden nach 60335-1 ermittelt und in der Tabelle aufgeführt.

Die Lärmemission wurde nach 50636-2-91, ermittelt und die Werte sind in der vorgenannten Tabelle aufgeführt.

⚠️ ACHTUNG Der Lärm kann Gehörschäden herbeiführen, deshalb ist ein Gehörschutz bei der Arbeit zu tragen!

Der deklarierte Gesamtwert von Vibrationen / Lärmpegel wird nach einem standardmäßigen Prüfverfahren ermittelt und kann zum gegenseitigen Gerätevergleich verwendet werden. Der genannte Vibrations- / Lärmwert kann auch für eine Erstbeurteilung der Vibrations- / Lärmexposition verwendet werden. Der Vibrations- / Lärmwert kann beim Vororteneinsatz in Abhängigkeit von der Gebrauchsweise der Werkzeuge, insbesondere von der jeweiligen Werkstückbeschaffenheit, sowie von der erforderlichen Festlegung der Schutzmaßnahmen für den Bediener, von den deklarierten Werten abweichen. Um die Exposition unter den Ist-Einsatzbedingungen genau ermitteln zu können, sind alle Schritte des jeweiligen Prozesses zu berücksichtigen, die auch die Zeiträume umfassen, wenn das Werkzeug ausgeschaltet bzw. eingeschaltet bleibt, aber nicht eingesetzt wird.

6. Vorbereitungen vor dem Einsatz

⚠️ ACHTUNG Zuerst Stecker ziehen, erst dann jegliche Bedienung vornehmen.

Vorbereitung auf die Arbeit

Klappen Sie den oberen und unteren Teil des Auslegers mit einem Riegel zusammen und ziehen Sie die Rändelschraube fest. Montieren Sie die Abdeckung (Abb. A, 1) am Motorkopf (Abb. A, 2), indem Sie alle vier Befestigungsschrauben festziehen. Setzen Sie den Griff (Abb. A, 4) so ein, dass sich der Anschlag (Abb. A, 4) auf der linken Seite des Bedieners befindet, wenn er das Gerät auf der rechten Seite hält. Stellen Sie den Griff so ein, dass der Bediener das Gerät fest im Griff hat und die volle Kontrolle hat. Stellen Sie den Gurthalter (Abb. A, 5) so ein, dass der Bediener, nachdem er den Gurt über die linke Schulter geführt und an der Sense (auf der rechten Seite des Bedieners) befestigt hat, einen sicheren Griff hat und die volle Kontrolle über das Gerät hat."

"Installation des Kopfes mit einer Angelschnur

Setzen Sie das Zahnschloss so auf die Sensenspindel (Abb. B, 3), dass das Loch im Schloss (Abb. B, 4) mit dem Loch im Sensengehäuse (Abb. B, 5) übereinstimmt, und setzen Sie dann den Deckel wieder auf (Abb. B, 2) und Druckring (Abb. B, 1). Führen Sie einen Schraubendreher oder ein anderes Schloss mit einem Durchmesser von 5 mm durch die Löcher (Abb. B, 5 und 4). Schrauben Sie den Messerkopf gegen den Uhrzeigersinn (Linksgewinde) auf die Spindel. In umgekehrter Reihenfolge zerlegen.

Beachten Sie, dass beim Arbeiten mit dem Schneidkopf der Sensenschutz (Abb. A, 1) eine Spitze mit einem Messer zum Schneiden der Schnur haben muss."

"Trennscheibe montieren

Setzen Sie die Zahnschloss so auf die Sensenspindel (Abb. B, 3), dass das Loch im Schloss (Abb. B, 4) mit dem Loch im Sensengehäuse (Abb. B, 5) übereinstimmt, und setzen Sie dann den Deckel wieder auf (Abb. B, 2). Legen Sie die Scheibe auf das Schild und den Druckring (Abb. B, 1) und sichern Sie sie mit einer Mutter (Linksgewinde). In umgekehrter Reihenfolge zerlegen.

Achtung, wenn Sie mit der Trennscheibe arbeiten, entfernen Sie die Spitze mit dem Messer vom Sensenschutz (Abb. A, 1). Drücken Sie mit dem Messer auf die Verriegelung auf der Rückseite der Abdeckung und schieben Sie sie zur Seite

7. Gerät einschalten

⚠️ ACHTUNG Die Tätigkeiten laut Kap. „Vorbereitungen vor dem Einsatz“ unbedingt vornehmen, bevor das Gerät in Betrieb genommen wird".

Drücken Sie nach dem Einlegen des Akkus den Netzschalter auf dem Bedienfeld (Abb. C, 1). Wählen Sie je nach gewähltem Arbeitstipp die entsprechende Betriebsart. Drücken Sie für den Kopf mit der Angelschnur den Knopf mit der Markierung der Angelschnur (Abb. C, 2). Drücken Sie für die Trennscheibe die Taste mit der Scheibenbezeichnung (Abb. C, 3). Der Batteriestand kann an der Anzeige überprüft werden (Abb. C, 4).

Halten Sie die Sense rechts, nachdem Sie den Gurt über den linken Arm des Bedieners gelegt haben. Halten Sie den Griff mit der linken Hand (Abb. A, 4) und der rechten Hand am Schalter (Abb. A, 7). Stellen Sie sicher, dass sich der Anschlag (Abb. A, 3) vor den Beinen des Bedieners befindet und dass die Bewegung des Geräts nach links und rechts möglich und frei ist und sich der Anschlag immer zwischen den Beinen des Bedieners und dem Kopf des Geräts befindet.

Drücken Sie mit der rechten Hand auf die Schaltersperre (Abb. A, 6) und mit den anderen Fingern auf den Schalter (Abb. A, 7). Das Gerät beginnt zu arbeiten.

8. Gerätegebrauch

Die Bedienung des Geräts sollte mit der gebotenen Sorgfalt gemäß allen Anweisungen im 2. und 3. Kapitel dieser Anleitung durchgeführt werden. Wählen Sie vor Arbeitsbeginn ein geeignetes Schneidwerkzeug aus.

Mähen von niedrigem Gras (mit einem Fadenkopf) und jungen Sträuchern (mit einer Mähscheibe)

Hängen Sie das Gerät an dem beigelegten Schultergurt. Stehen Sie gerade, Füße leicht auseinander, um eine stabile Haltung zu gewährleisten. Halten Sie das Schneidkopf knapp über dem Boden. Mähen Sie mit voller Geschwindigkeit, indem Sie die Maschine von rechts nach links bewegen, dann kehren Sie in die Ausgangsposition zurück und fahren fort in die nächste Mähstelle. Stellen Sie regelmäßig sicher, dass kein Mähgut um den Schneidkopf herumgewickelt ist, der dazu führen könnte, dass er blockiert wird.

Mähen von hohem Gras (mit einem Fadenkopf) und Sträuchern (mit einer Mähscheibe)

Hängen Sie das Gerät an dem beigelegten Schultergurt. Stehen Sie gerade, Füße leicht auseinander, um eine stabile Haltung zu gewährleisten. Führen Sie die Arbeiten mit voller Geschwindigkeit durch. Um zu vermeiden, dass sich hohe Pflanzen um den Schneidaufsatz wickeln, halten Sie das Schneidelement in der

Höhe von etwa einem Dutzend Zentimetern unter dem Pflanzenoberteil. Bewegen Sie das Gerät von rechts nach links und kehren Sie dann in die Ausgangsposition zurück. Wiederholen Sie dies, bis der gewünschte Effekt erreicht ist, dann fahren fort in die nächste Mähstelle. Heben Sie den Schneidkopf nicht über die Hüftlinie. Stellen Sie regelmäßig sicher, dass kein Mähgut um den Schneidkopf herumgewickelt ist, der dazu führen könnte, dass er blockiert wird.

ACHTUNG Der Schneidfaden nutzt sich während des Betriebs ab, überprüfen Sie die Länge und den Zustand des Schneidfadens.

Automatischer Fadenauswurf

Zum Abwickeln des Fadens wird ein praktisches „tap&go“-System verwendet. Um den Faden abzuwickeln, klopfen Sie mit dem Fadenkopf auf den Boden, so dass der Knopf zum Lösen des Fadens an der Unterseite des Fadenkopfes den Faden freigibt und er sich automatisch abwickelt. Auf jeder Seite des Fadenkopfes tritt etwa 1 cm Faden aus.

9. Gerätebedienung

ACHTUNG Zuerst Stecker ziehen, erst dann jegliche Bedienung vornehmen.

Führen Sie alle Wartungsarbeiten bei stehendem Drehelement, ausgeschaltetem Motor und abgezogenem Zündkerzenkabel durch.

Um die Betriebssicherheit zu gewährleisten und die Lebensdauer des Gerätes zu verlängern, müssen regelmäßige Wartungsarbeiten unter Werkstattbedingungen durchgeführt werden. Ersetzen Sie verschlissene oder beschädigte Teile aus Gründen der Betriebssicherheit. Werden Wartungsarbeiten nicht oder nicht ordnungsgemäß durchgeführt, können sie die Lebensdauer der Geräte verkürzen und im Extremfall zu einem Unfall führen.

Reinigung

Reinigen Sie das Gerät nach jedem Gebrauch von allen verbleibenden Pflanzenresten. Für eine gründlichere Reinigung kann ein leicht feuchtes Tuch mit eventuellem Zusatz von nicht aggressiven Reinigungsmitteln verwendet werden.

Demontage des Fadenkopfes

Drücken Sie die Verriegelung am Schneidkopf und entfernen Sie den Schneidkopffansch. Darunter befindet sich eine Fadenspule, die herausgezogen werden kann.

Umspulen des Fadenkopfes

Bei jeder Ergänzung des Fadens sollten die Kopfelemente überprüft werden. Die weitere Verwendung des beschädigten Fadenkopfes ist verboten. Entfernen Sie den Rest des alten Fadens von der Spule, stecken Sie das vorbereitete Faden ca. 5 m lang so in die Befestigungskerbe, dass sie nach dem Biegen um 180° in die durch Pfeile auf der Spule angegebene Richtung gewickelt wird (Abb. B). Wickeln Sie beide Hälften des Fadens ohne Gewirr auf gegenüberliegenden Seiten der Spulentrennwand, bis ca. 10 cm von jedem Teil des Fadens gewickelt sind. Um die Entwicklung der Leitung zu verhindern, können die Enden des Fadens in die Kerben im Spulenflansch eingesetzt werden. Es wird empfohlen, kein Faden mit der Dicke von mehr als 3 mm zu verwenden.

Montage der Fadenspule im Schneidkopf

Führen Sie die Fadensenden durch die Löcher in der Kopftrommel, dann legen Sie die Spule so in den Kopf, dass die Pfeile, die in Richtung der Wicklung zeigen, sichtbar sind, und halten Sie die Reihenfolge der Montage ein, d.h. Scheibe - Feder - Scheibe - Spule. Nachdem Sie sichergestellt haben, dass die Spule richtig eingesetzt ist, montieren Sie den Kopfflansch.

Schärfen von Schneidwerkzeugen

Die Schneidescheibe muss bei jedem Nachfüllen des Fadens überprüft werden. Es ist verboten, eine beschädigte Schneidescheibe weiter zu verwenden. Verwenden Sie eine Feile, um das Werkzeug mit geringem Verschleiß zu schärfen. Schärfen Sie häufig, indem Sie eine kleine Materialsicht entfernen. Eine Klinge mit geringem Verschleiß zu schärfen ist mit wenigen Zügen möglich. Überprüfen Sie nach jeweils 5 Schärfungen den Auswuchtzustand des Werkzeugs auf einem speziellen Gerät oder lassen Sie es von einem professionellen Servicezentrum warten. Stark verschlissenes Schneidwerkzeug mit einer Schleifmaschine schärfen oder von einem professionellen Service-Center schärfen lassen. Überprüfen Sie den Auswuchtzustand jedes Mal nach dem Schärfen eines stark verschlissenen Werkzeugs.

Lagerung und Transport

Bewahren Sie das Gerät bei Nichtgebrauch außerhalb der Reichweite von Kindern an einem trockenen Ort mit leerem Kraftstofftank auf. Das Gerät und die anderen im Set aufgeführten Elemente sollten so transportiert werden, dass sie keinen schädlichen Umgebungsbedingungen wie Feuchtigkeit, Niederschlag, Druck, die zu mechanischen Schäden führen können, ausgesetzt sind. Schalten Sie beim Transport des Gerätes immer den Motor aus, ziehen Sie das Zündkerzenkabel ab und entleeren Sie den Kraftstofftank. Lagern und transportieren Sie Metallschneideelemente in einer speziellen Abdeckung. Transportieren Sie die Maschine auf kurzen Strecken mit einer Hand an dem Gleichgewichtspunkt zwischen dem Schultergurt und Lenkerhalterung.

10. Ersatzteile und Zubehör

Zum Verkauf angebotenes Zubehör:
DED87152 - Dreizahn-Trennscheibe
Bei erforderlichem Ersatzteil- oder Zubehörkauf ist Kontakt mit dem Service der Fa. Dedra Exim aufzunehmen – siehe Kontaktangaben auf S. 1 dieser Anleitung. In der Ersatzteilbestellung ist die auf dem Typenschild angegebene Chargen-Nr. und die Teilenummer gemäß der Übersichtszeichnung anzugeben.
Die Reparaturen während der Garantiedauer werden gemäß der Garantiekunde durchgeführt. Das reklamierte Produkt ist zur Reparatur in der jeweiligen Verkaufsstelle abzuliefern (der Gerätehändler ist verpflichtet, das reklamierte Produkt in Empfang zu nehmen), an die nächstgelegene Reparaturwerkstatt (Liste der Reparaturwerkstätten siehe: www.dedra.pl) oder an den Zentralservice der Fa. Dedra Exim zu schicken. Die ausgefüllte Garantiekunde ist mitzugeben. Nach Ab-

lauf der Garantiedauer werden die Reparaturen durch den Zentralservice der Fa. Dedra Exim durchgeführt. Das beschädigte Produkt ist beim Service abzuliefern, die Sendungskosten werden vom Betreiber getragen.).

11. Störungen selbst beseitigen

ACHTUNG Zuerst Stecker des Gerätes ziehen, erst dann Störungen selbst beseitigen

Problem	Ursache	Lösung
Das Gerät funktioniert nicht	Beschädigter Schalter Entladene Batterie Falsch eingesetzte Batterie	Senden Sie das Gerät zur Reparatur ein Laden Sie den Akku auf Richtig befestigen
Das Gerät bewegt sich nicht leicht	Entladene Batterie Zulässige Betriebsparameter überschritten	Laden Sie den Akku richtig auf Verringern Sie die Belastung des Elektrowerkzeugs
Ineffiziente Arbeit	Arbeitstipp abgenutzt	Ersetzen Sie die Schnittlinie oder schärfen Sie die Klinge
Der Motor ist überhitzt	Die Belüftungsöffnungen sind verstopft	Reinigen Sie die Löcher
	Zulässige Betriebsparameter überschritten	Schalten Sie das Elektrowerkzeug aus und verschieben Sie die Arbeit, bis es vollständig abgekühlt ist

12. Gerätekomponenten

1. Rasentrimmer DED7191 - 1 Stück, Kopf mit einer Schnur - 1 Stück, 3T Trennscheibe - 1 Stück, Trageriemen - 1 Stück.

13. Nutzerinformationen über die abgabe von gebrauchten elektro- und elektronik-altgeräten (betrifft Haushalte)



Das hier abgebildete Symbol auf Produkten oder auf der beigefügten Dokumentation informiert, dass man gebrauchte Elektro- und Elektronik-Altgeräte nicht mit dem Haushaltsmüll wegwerfen darf. Das richtige Verhalten im Falle von Beseitigung, erneuter Benutzung oder Recycling von Unterbauelementen besteht in der Übergabe von gebrauchten Elektro- und Elektronik-Altgeräten an Fachabnahmepunkte, wo sie kostenlos abgenommen werden. Informationen über die Fachabnahmepunkte bekommen Sie bei der lokalen Behörde.

Die richtige Verwertung der Geräte erlaubt wichtige Rohstoffe zu behalten und die negative Einwirkung auf die Gesundheit und die Umwelt zu vermeiden. Die unsachgemäße Verwertung wird mit Strafen laut den entsprechenden Lokalforschriften bestraft.

Nutzer in den EU-Ländern: Wenn Sie die Elektro- und Elektronische Geräte abgeben möchten, melden Sie sich bitte einem nächst gelegenen Verkaufspunkt oder bei dem Lieferanten, der Ihnen weitere Informationen erteilt.

Das Entsorgen von Abfällen in Ländern außerhalb der EU: Dieses Symbol betrifft nur EU-Länder. Wenn Sie die Elektro- und Elektronische Geräte abgeben möchten, melden Sie sich bitte einem nächst gelegenen Verkaufspunkt oder bei dem Lieferanten, der Ihnen weitere Informationen erteilt.

Garantiekarte

für

Katalognummer: DED7191 Lotnummer:

(im Weiteren **Produkt** genannt)

Kaufdatum des Produkts:

Stempel des Verkäufers

Datum und Unterschrift des Verkäufers:

Erklärung des Benutzers:

Ich bestätige, dass ich über die Bedingungen der Garantie sowie Folgen der Nichtbeachtung von den in der Bedienungsanleitung und Garantiekarte enthaltenen Anweisungen informiert wurde. Die Bedingungen dieser Garantie sind mir bekannt, was ich mit meiner eigenhändigen Unterschrift bestätige:

.....

Datum und Ort

.....

Unterschrift des Käufers

I. Haftung für das Produkt

1. **Garant** - DEDRA EXIM sp. z o.o. mit Sitz in Pruszków, Adresse: ul. 3 Maja 8, 05-800 Pruszków, Reg.-Nr. KRS 0000062517, Amtsgericht für Warschau, XIV Wirtschaftsabteilung des Nationalen Gerichtsregisters, Steuernummer 527-020-49-33, Stammkapital: 100 980.00 zł.

2. Zu den in dieser Garantiekarte bestimmten Bedingungen erteilt der Garant hiermit Garantie für das Produkt, das vom Vertrieb des Garants stammt.

3. Die Garantieverantwortung umfasst nur Mängel, deren Entstehung auf die im Produkt zum Zeitpunkt seiner Aushändigung dem Benutzer enthaltenen Fehler zurückzuführen ist.

4. Im Rahmen der Garantie gewinnt der Benutzer das Recht zur kostenlosen Reparatur des Produkts, soweit der Mangel innerhalb der Garantiezeit offenbart wurde. Die Art und Weise, auf die das Produkt repariert wird (Methode der Reparatur) wird vom Garanten bestimmt. Falls der Garant feststellt, dass die Reparatur nicht möglich ist, behält sich der Garant das Recht vor, das mangelhafte Element oder das ganze Produkt gegen ein freies von Mängeln zu tauschen, den Preis des Produkts zu mindern oder vom Vertrag abzutreten.

5. Gegenüber einem Benutzer, der kein Verbraucher im Sinne des Gesetzes vom 23. April 1964 Zivilgesetzbuch ist, ist die Schadensersatzhaftung des Garanten für die sich aus dieser Garantie ergebenden und/oder im Zusammenhang mit ihrer Erteilung und Ausübung stehenden Schäden, ohne Rücksicht auf den Rechtstitel, maximal auf den Wert des mangelhaften Produkts begrenzt.

II. Garantiezeit

Elemente des Produkts, die mit der Garantie umfasst sind	Dauer des Garantieschutzes
DED7191	24 Monate ab dem Kaufdatum des Produkts das auf dieser Garantiekarte angegeben ist

III. Bedingungen der Inanspruchnahme der Garantie

1. Vorlegung der ausgefüllten Garantiekarte vom Benutzer sowie Glaubhaftmachung der Kaufumstände vom Benutzer, z.B. durch Vorlegung eines Kassenbelegs, einer Rechnung, usw. Damit die Reklamation reibungslos durchgeführt werden kann, wird es empfohlen, dass der Benutzer alle in dem "Lieferumfang" genannten Elemente, die in der Bedienungsanleitung beschrieben wurde, zusammen mit dem Produkt zur Reklamation abgibt.

2. Beachtung der in der Bedienungsanleitung und Garantiekarte enthaltenen Anweisungen vom Benutzer.

3. Die Garantie umfasst nur das Gebiet der Republik Polen und der EU.

4. Die Garantie umfasst nicht die Mängel des Produkts, die infolge von folgenden Ursachen entstanden sind:

a. Nichtbeachtung der in der Bedienungsanleitung bestimmten Bedingungen vom Benutzer, insbesondere in Bezug auf richtige Nutzung, Wartung und Reinigung;

b. Verwendung von Reinigungs- oder Wartungsmitteln vom Benutzer, die im Widerspruch zu der Bedienungsanleitung stehen;

c. Unrichtige Aufbewahrung und unrichtiger Transport des Produkts vom Benutzer;

d. Eigenmächtige Veränderungen und/oder Umbauten am Produkt vom Benutzer, die mit dem Garant nicht abgestimmt wurden;

e. Verwendung von Betriebsmaterialien und Ersatzteilen vom Benutzer, die im Widerspruch zu der Bedienungsanleitung stehen.

5. Der Benutzer, der kein Verbraucher im Sinne des Gesetzes vom 23. April 1964 Zivilgesetzbuch ist, verliert Garantieansprüche für das Produkt, an dem:

- Seriennummer, Datumsangaben und Typenschilder vom Benutzer entfernt, verändert oder beschädigt wurden;

- Plomben vom Benutzer beschädigt wurden oder Spuren des Hantierens an ihnen tragen.

6. **Achtung!** Die mit täglicher Bedienung des Produkts verbundenen Tätigkeiten, die sich u.a. aus der Bedienungsanleitung ergeben, sind vom Benutzer auf eigene Rechnung und eigene Kosten auszuführen.

IV. Reklamationsverfahren

1. Falls unrichtige Arbeit des Produkts festgestellt wird, soll man sich vor der Anmeldung der Reklamation vergewissern, dass alle insbesondere in der Bedienungsanleitung bestimmten Bedientätigkeiten richtig ausgeführt wurden.

2. Die Reklamation soll man unverzüglich, am besten innerhalb von 7 Tagen ab Feststellung des Mangels am Produkt anmelden. Der Benutzer, der kein Verbraucher im Sinne des Gesetzes vom 23. April 1964 Zivilgesetzbuch ist, verliert Garantieansprüche für das Produkt, im Falle, wenn die Reklamation nicht innerhalb von 7 Tagen angemeldet wird.

3. Die Reklamation kann u.a. am Verkaufsort, an dem das Produkt gekauft wurde, beim Garantieservice oder schriftlich auf folgende Adresse angemeldet werden: DEDRA EXIM sp. z o.o., ul. 3 Maja 8, 05-800 Pruszków.

4. Der Benutzer kann die Reklamation unter Verwendung des Formulars anmelden, das auf der Internet www.dedra.pl zugänglich ist. ("Formular zur Anmeldung der Reklamation aufgrund der Garantie").

5. Die Adressen von Garantieservice-Stellen für jeweilige Länder sind auf der Internetseite www.dedra.pl zugänglich. Im Falle, wenn keine Garantieservice-Stelle im jeweiligen Land vorhanden ist, soll man die Reklamationsanmeldung aufgrund der Garantie an folgende Adresse richten: DEDRA EXIM sp. z o.o. ul. 3 Maja 8, 05-800 Pruszków (Polska).

6. Im Hinblick auf die Sicherheit des Benutzers ist die Nutzung eines mangelhaften Produkts untersagt.

7. **Achtung!!!** Nutzung eines mangelhaften Produkts gefährdet der Gesundheit und dem Leben des Benutzers.

8. Erfüllung der sich aus der Garantie ergebenden Pflichten erfolgt innerhalb von 14 Werktagen ab der Rückgabe des beanstandeten Produkts vom Benutzer.

9. Vor der Rückgabe des mangelhaften Produkts zur Reklamation soll man es reinigen. Das beanstandete Produkt soll sorgfältig vor möglichen Beschädigungen während des Transports abgesichert werden (es wird empfohlen das beanstandete Produkt in Originalverpackung zu bringen).

10. Die Garantiezeit wird um die Zeit verlängert, in der der Benutzer das mit der Garantie umfasste Produkt infolge des Mangels nicht benutzen konnte.

Die sich aus den Vorschriften über die Gewährleistung für Mängel von verkauften Sachen ergebenden Rechte des Benutzers werden von dieser Garantie weder ausgeschlossen noch eingeschränkt oder eingestellt

Dedra Exim Sp. z o.o.
ul. 3 Maja 8, 05-800 Pruszków
Tel. +48 22 73 83 777, fax +48 22 73 83 779
www.dedra.pl, serwis@dedra.pl

Adnotacje o dokonanych naprawach / Záznamy o provedených opravách / Záznamy o vykonaných opravách / Pastabos apie atliktą remontą / Piezīmes par veikto remontu / Feiljegyések az elvégzett javításokról / Menþjuni cu privire la reparaþiile efectuate / Vermerke über ausgeführte reparaturen

<p>Data zgłoszenia do naprawy / Datum nahlášení k opravě / Dátum odovzdania do opravy / Atidavimo remontui data / Produkta nodošanas bejaušanas datums / A javitāsa tērtēnõ reparaþiie dātuma / Data predārii la zur Reparatur</p>	<p>Data wykonania naprawy / Datum provedení opravy / Dátum vykonania opravy / Remonto data / Remonta dātums / A javitās dātuma / Data efectuārii reparaþiiei / Datum der Ausführung der Reparatur</p>	<p>Zakres naprawy, opis czynności naprawczych / Rozsah opravy, popis vykonaných opravných činností / Remonto apimītis, remonto darbu aprāšymas / Remonta apjoms, remontdarbu apraksts / A javitās tarīalma, a javitāsi mūveletek leīrāsa / Domeniul de reparaþie, descrierea operaþiilor de reparaþie / Umfang der Reparatur, Beschreibung der Tätigkeiten</p>	<p>Podpis wykonującego naprawę / Podpis opravávate / Podpis osoby vykonávající opravy / Remontā atliekanþio asmens parašas / Remonta veicēja paraksts / A javitāst vėgþõ alāīrāsa / Semnātura persoanei care a efectuat reparaþia / Unterschrift der die Reparatur ausführenden Person</p>