

○ DEGB2510 ○ DEGB3600K
 ○ DEGB3510 ○ DEGB6500K
 ● DEGB7503K

DEDRA



PL **Zespół prądotwórczy małej mocy**
 Instrukcja obsługi z kartą gwarancyjną
 CZ **Generátorové soustrojí s nízkým výkonem**
 Návod k obsluze se záručním listem
 SK **Elektrický zdrojový agregát**
 Uživatelská príručka so záručným listom
 LT **Mažos galios elektros generatorius**
 Naudojimo instrukcija su Garantiniu lapu
 LV **Mazas jaudas ģeneratoru bloks**
 Lietošanas instrukcija ar garantijas talonu
 HU **Kis teljesítményű áramfejlesztő**
 Használati Utasítás Garanciajeggyel
 FR **Groupe électrogène de petite puissance**
 Mode d'emploi avec Bulletin de Garantie
 ESP **EL grupo electrógeno de baja potencia**
 Manual de Instrucciones con la carta de garantía
 ROM **Grup electrogen de putere mică**
 Instrucțiuni de utilizare și certificat de garanție
 NL **Stroomaggregaat van laag vermogen**
 Gebruiksaanwijzing met de garantietaal
 DE **Stromerzeugungsaggregat kleiner Leistung**
 Bedienungsanleitung mit Garantiekarte

Instrukcja obsługi dostępna na stronie www.dedra.pl
 Návod k obsluze dostupný na stránkách www.dedra.pl
 Uživatelská príručka je dostupná na webovej stránke www.dedra.pl
 Naudojimo instrukcija yra prieinama svetainėje: www.dedra.pl
 Lietošanas instrukcija pieejama mājaslapā www.dedra.pl
 A használati utasítás a www.dedra.pl weboldalon elérhető
 Notice d'utilisation accessible sur le site www.dedra.pl
 Manual de instrucciones disponible en la página www.dedra.pl
 Instrucțiunea de deservire accesibilă pe pagina www.dedra.pl
 Gebruikersaanwijzing beschikbaar op de website www.dedra.pl
 Die Bedienungsanleitung ist auf der Internetseite www.dedra.pl zugänglich

Kontakt: /Kontaktai/ Kontakts:/ Elérhetőség:/Contact:/ Contacto:/ Contact:/ Contact:/ Kontakt:
 DEDRA - EXIM Sp. z o.o. 05-800 Pruszków ul. 3 Maja 8; Tel. (22) 73-83-777 wew. 129,165;
 fax (22) 73-83-779; E-mail info@dedra.com.pl www.dedra.pl

Opis Zastosowanych Piktogramów/ Popis Použitých Piktogramů/ Opis Používaných Piktogramov/ Panaudotų Piktogramų Aprašymas/ Lietoto Piktogrammu Apraksts/ Az Alkalmazott Piktogramok Magyarazata/ Interpretation Des Pictogrammes/ Descripción De Los Pictogramas/ Descrierea Pictogramelor/omschrijving Van De Gebruikte Pictogramme/ Gebot: Lesen Sie, Bitte, Die Bedienungsanleitung/ Verwendete Pictogramme



NAKAZ: PRZECZYTAJ INSTRUKCJĘ OBSŁUGI/ PŘIKAZ: PŘEČTĚTE NÁVOD K OBSLUZE/ PŘIKAZ: OBOZNÁMTE SA S UŽIVATEĽSKOU PRÍRUČKOU/ PRIVALOMA: PERSKAITYKITE APTARNAVIMO INSTRUKCIJĄ/ NORĀDĪJUMS: RŪPĪGI IEPAZĪSTĪETIES AR LIETOTĀJA ROKASGRĀMATĀ/ SNIEGTO INFORMĀCIJU/ UTASÍTÁS: OLVASSA EL AZ ÚTMUTATÓT/ ORDRE: AVANT L'USAGE LIRE LE MODE D'EMPLOI/ INDICACIÓN: LEER EL MANUAL DE INSTRUCCIONES/ OBLIGATORIU: CITIȚI MANUALUL DE UTILIZARE/ BEVEL: LEES DE GEBRUIKSAANWIJZING/ GEBOT: DIE BEDIENUNGSANLEITUNG LESEN



OSTRZEŻENIE: GORĄCE POWIERZCHNIE/ UPOZORNĚNÍ: HORKÝ POVRCH/ VAROVANIE: HORÚCI POVRCH/ JSPĚJIMAS: KARŠTAS PAVIRŠIUS/ BRĪDINĀJUMS: KARSTA VIRSMA/ FIGYELMEZTETÉS: FORRÓ LEVEGŐ/ AVERTISSEMENT: AIR CHAUD/ ADVERTENCIA: AIRE CALIENTE/ AVERTIZARE: AER FIERBINTE/ WAARSCHUWING: HETE LUCHT/ WARNUNG: HEIßE LUFT



OSTRZEŻENIE: INNE NIEBEZPIECZEŃSTWA/ UPOZORNĚNÍ: DALŠÍ NEBEZPEČÍ/ VAROVANIE: INÉ NEBEZPEČENSTVÁ/ BRĪDINĀJUMS: CITA BĪSTAMĪBA/ BRĪDINĀJUMS: CITA BĪSTAMĪBA/ FIGYELMEZTETÉS: EGYÉB VESZÉLY/ AVERTISSEMENT: AUTRES DANGERS/ ADVERTENCIA: OTROS RIESGOS/ AVERTISMENT: ALTE PERICOLE/ WAARSCHUWING: ANDERE GEVAREN/ WARNUNG: SONSTIGE GEFAHREN



Maszyna przeznaczona tylko do pracy na zewnątrz pomieszczeń/ Stroj je určen pouze pro venkovní provoz/ Stroj je určený iba na používanie v exteriéri, mimo uzatvorených miestností/ Įrenginys skirtas darbu tik lauke/ Mašina paredzēta darbam tikai ārpus telpām/ A gép kizárólagosan a szabadban használható / La machine dédiée seulement au fonctionnement à l'extérieur des locaux/ La máquina está diseñada sólo para trabajar al aire libre/ Maşina este destinată utilizării în exteriorul clădirii/ De machine is uitsluitend voor werk buiten bedoeld/ Die Maschine ist nur für Betrieb außerhalb von Räumlichkeiten bestimmt



Oznaczenie gwarantowanego poziomu dźwięku LWA 95 dB(A)/ Označení garantované hladiny zvuku LWA 95 dB(A)/ Označenie zaručenej úrovne hluku (akustického tlaku) LWA 95 dB(A)/ Garantuoto garso lygis LWA 95 dB(A)/ Garantēta skaņas līmeņa apzīmējums LWA 95 dB(A)/ Megjelölt garantált hangerő-szint LWA 95 dB(A)/ Marquage du niveau de bruit LWA 95 dB(A) garanti / Indicación del nivel de potencia acústica garantizado LWA 95 dB (A)/ Indicarea nivelului garantat de sunet LWA 95 dB(A)/ Aanduiding van het gegarandeerde geluidsniveau LWA 95 dB(A)/ Kennzeichnung des garantierten Schallpegels LWA 95 dB(A)



Zakaz zbližania się z otwartym ogniem/ Zákaz přiblížování se s otevřeným ohněm/ Nepribližujte sa s otvoreným ohňom/ Draudžiama prisirtinti su atvira ugnimi./ Nedrīkst tuvuoties ar uguni/ Tilos a nyliť láng használatá a közelben/ Interdiction de s'approcher avec le feu ouvert/ Está prohibido el contacto con llama abierta/ Este interzis de a se apropia cu focul deschis/ Open vuur is verboden/ Herantretten mit offenem Feuer verboten!



Chronic przed opadami atmosferycznymi/ Nevystavujte atmosférickým srážkám/ Chránite pred atmosférickými zrážkami/ Saugoti nuo atmosferinių kritulių/ Sargāt no atmosfēriskiem nokrišņiem/ Ovia a csapadékot./ Protéger contre les précipitations/ Protejer contra la precipitación/ Protejați împotriva precipitațiilor / Beschermen tegen neerslag/ gegen atmosphärische Niederschläge schützen



Waga urządzenia/ Hmotnost zařízení/ Hmotnosť zariadenia/ Įrenginio svoris / Ierīces svars/ A berendezés súlya/ Poids de l'appareil/ Peso del aparato/ Greutatea maşinii/ Gewicht / Gewicht des Gerätes



Stosować tylko benzynę bezołowiową zalecana 95/ Používejte bezołovnatý benzín, doporučený 95/ Používajte iba bezołovnatý benzín, odporúčame 95 oktanový/ Naudoti tik bešvinį benzina, rekomenduojamas 95./ Lietoti tikai bešvina benzīnu, ieteicams 95/ Kizárólagosan az ajánlott 95-ös ólommentes benzint használjon/ Utiliser seulement l'essence 95 sans plomb / Utilizar solamente la gasolina sin plomo, recomendada 95 octanos/ Utilizați numai benzina fără plumb, se recomandă 95/ Gebruik uitsluitend loodvrije benzine, 95 aanbevolen/ Nur bleifreies Benzin verwenden, empfohlen 95

Nie napełniać paliwem w trakcie pracy

Ostrzeżenie! Nie dolewać paliwa w czasie pracy silnika/ Varování! Nedolévajte palivo při běžícím motoru/ Výstraha! Keď je spustený motor, nedolievajte palivo./ Jspėjimas! Draudžiama pilti kurą variklio darbo metu./ Brīdinājums! Neuzpildīt degvielu dzinēja darba laikā/ Figyelmeztetés! Ne töltson be üzemanyagot a motor működése közben/ Avertissement! Ne pas ajouter de carburant pendant le travail du moteur/ ¡Atención! No agregar el combustible durante el trabajo del motor/ Atenționare! Nu turnați combustibil când motorul este pornit/ Waarschuwing! Vul geen brandstof wanneer de motor loopt/ Warnung! Während der Arbeit des Motors kein Kraftstoff nachfüllen



Uwaga! Ryzyko porażenia prądem/ Varování! Nebezpečí úrazu elektrickým proudem/ Pozor! Riziko zásahu el. proudem./ Démesio! Elektros smūgio riziką./ Uzmanību! Elektriskā trieciena risks/ Figyelem! Áramütés veszély/ Attention! Risque d'électrocution/ ¡Atención! El riesgo de electrocución/ Atentie! Riscul de electrocutare/ Let op! Risico op elektrische schok/ Achtung! Stromschlagrisiko



Uwaga! Przed pierwszym uruchomieniem wlać olej/ Varování! Před prvním spuštěním nalijte olej/ Pozor! Pred prvým spustením vlejete olej./ Démesio! Prieš prvým iįjungimā jįpilti alyvos./ Uzmanību! Pirms pirmās lietošanas ieliet eļļu/ Figyelem! Az első elindítás a előtt tölts be az olajt/ Attention! Avant le premier démarrage verser de l'huile/ ¡Atención! Antes del primer uso, echar el aceite/ Atenție! Înainte de prima pornire se toarnă ulei/ Let op! Vul olie vóór de eerste ingebruikname / Achtung! Vor der ersten Inbetriebnahme Öl nachfüllen

DEGB2510/DEGB3510/DEGB3600K

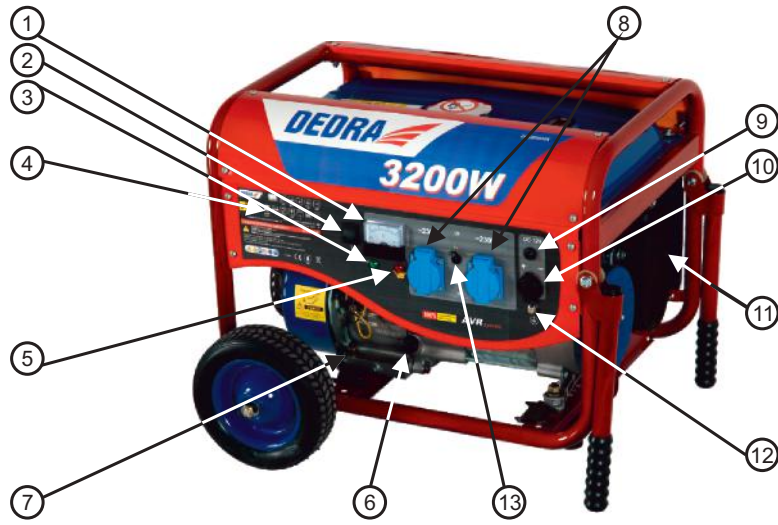

A

DEGB2510/DEGB3510/DEGB3600K



B

DEGB6500K

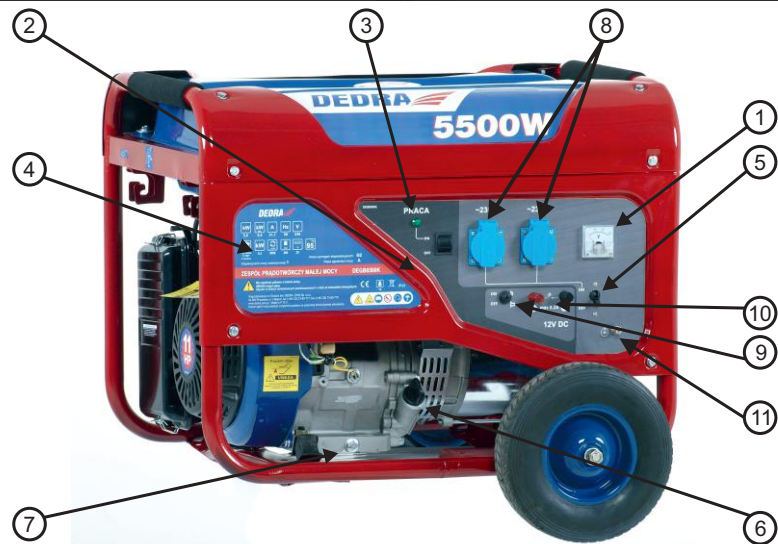

C

DEGB6500K



D

DEGB7503K

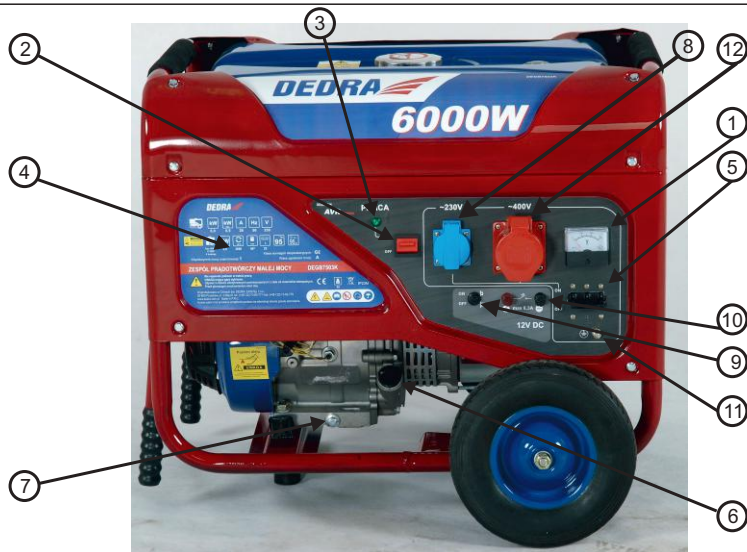

E

DEGB7503K



F

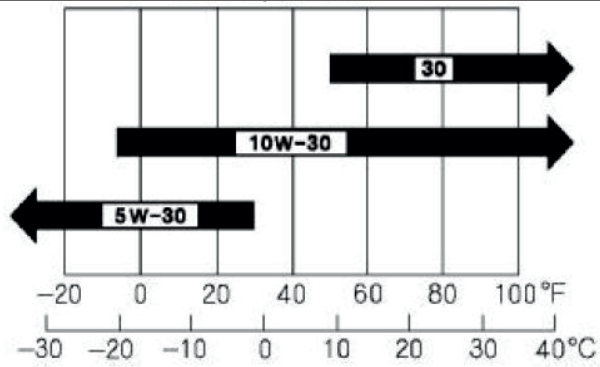

G

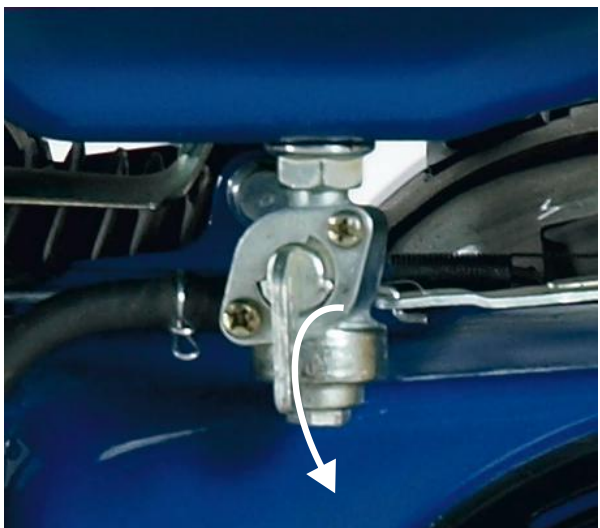

H



I



J

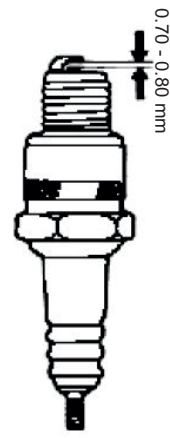

K



L



M



N

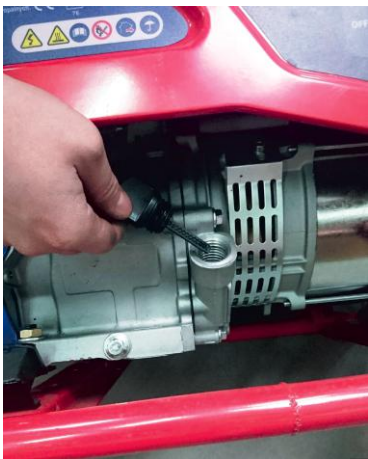

O

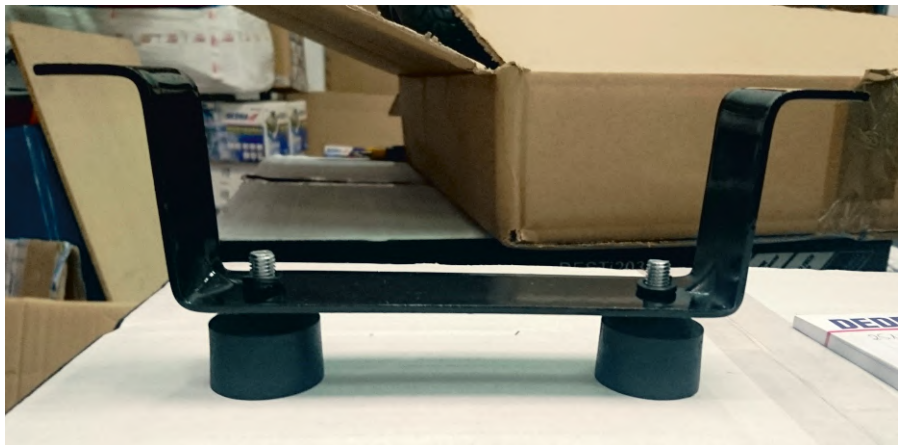

P



R

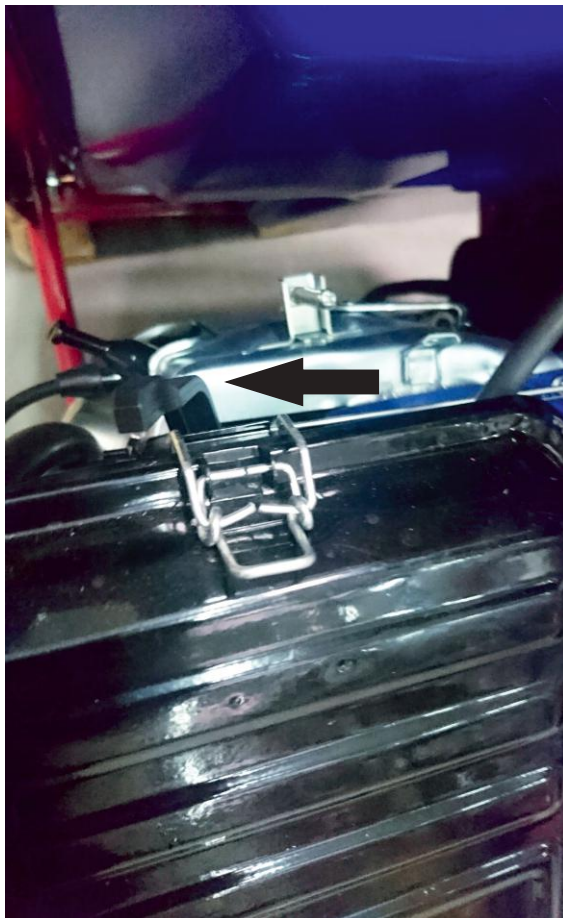

S

**U**

Deklaracja Zgodności dołączona jest do urządzenia jako oddzielny dokument. W przypadku braku Deklaracji Zgodności należy skontaktować się z Dedra-Exim Sp. z o.o.

Prohlášení o shodě je přiloženo k přístroji jako samostatný dokument. V případě, že Prohlášení o shodě chybí, kontaktujte prosím společnost Dedra Exim Sp. z o.o.

Vyhlasenie o zhode je k zariadeniu pripojené ako osobitný dokument. A vyhlásenie o zhode chýba, kontaktujte spoločnosť Dedra Exim Sp. z o.o.

Atitikties deklaracija yra pridedama prie prietaiso kaip atskiras dokumentas. Jei Atitikties deklaracijos nebūtų, prašome susisiekti su „Dedra“.

Atbilstības deklarācija ir pievienota ierīcei kā atsevišķs dokuments. Atbilstības deklarācijas trūkuma gadījumā lūdzam kontaktēties ar firmu Dedra-Exim.

Megfelelőségi Nyilatkozat külön dokumentumként került a berendezéshez csatolva. A Megfelelőségi Nyilatkozat hiánya esetén forduljon a Dedra-Exim Sp. z o.o. céghez.

Déclaration de conformité est jointe à l'appareil en tant que document séparé. A défaut de la Déclaration de conformité il faut prendre contact avec Dedra-Exim Sp. z o.o.

Declaración de Conformidad está adjunta a esta máquina como un documento aparte. En caso de falta de la Declaración de Conformidad hay que contactarse con la empresa Dedra Exim Sp. z o.o.

Declaratia de conformitate este atasata la dispozitiv ca document separat. In cazul lipsei Declaratiei de conformitate va rugam sa contactati firma Dedra-Exim

De Conformiteitsverklaring wordt als een afzonderlijk document bij het toestel bijgesloten. Bij gebreke van de Conformiteitsverklaring contact opnemen met de firma Dedra-Exim

Die Konformitätserklärung ist als gesondertes Dokument dem Dokument beigefügt. Beim Fehlen der Konformitätserklärung ist mit Dedra Exim Sp. z o.o. Kontakt aufzunehmen.

Wszelkie prawa zastrzeżone. Niniejsze opracowanie jest chronione prawem autorskim. Kopiowanie lub rozpowszechnianie Instrukcji Obsługi we fragmentach albo w całości bez zgody DEDRA-EXIM zabronione

Dedra-Exim zastrzega sobie prawo do wprowadzania zmian konstrukcyjno-technicznych oraz komplectacyjnych bez uprzedniego powiadamiania

Všetchna práva vyhrazena. Toto zpracování je chráněno autorským právem. Kopírování nebo šíření Návodu k obsluze v částech nebo vcelku bez souhlasu společnosti DEDRA EXIM je zakázáno.

Dedra-Exim si vyhrazuje právo zavádět konstrukční a technické a komplementační změny bez dřívějšího oznámení.

Všetky práva vyhradené. Tieto materiály sú chránené autorskými právami. Kopírovanie prípadne šírenie častí, prípadne celého návodu na obsluhu je bez súhlasu spoločnosti DEDRA-EXIM zakázané.

Dedra-Exim si vyhradzuje právo na vykonávanie konštrukčno-technických zmien, a zmien doplnkového príslušenstva, bez predchádzajúceho upozornenia

Visos teisės saugomos. Šis kūriny yra saugomas autorių teisių įstatymų. Eksploatavimo instrukcijos arba jos fragmentų kopijavimas ir platinimas be „DEDRA EXIM“ sutikimo draudžiamas. „Dedra Exim“ pasilieka sau teisę įvesti konstrukcijos, techninius arba komplektacijos pokyčius be išankstinio įspėjimo.

Visas tiesības pasargātas. Šis izdevums ir sargāts ar autortiesību. Lietošanas Instrukcijas kopēšana vai izplatīšana pilnīgi vai fragmentos bez Dedra-Exim firmas piekrišanas ir aizliegta. Firma Dedra-Exim atstāj sev tiesību veikt konstrukcijas-tehnikas izmaiņu, kā arī komplektācijas izmaiņu bez iepriekšēja paziņojuma

Minden jog fenntartva. A jelen kiadvány szerzői jogokkal védve. A Használati Utasítás másolása vagy terjesztése egészében vagy részleteiben a DEDRA-EXIM írásos engedélye nélkül tilos. A Dedra-Exim fenntartja magának a szerkezeti-műszaki, valamint komplettálási változtatások előzetes bejelentés nélkülűl bevezetésének jogát.

Tous les droits réservés. L'élaboration présente est protégée par le droit d'auteur. Toute représentation ou reproduction du Mode d'emploi partielle ou intégrale sans consentement de DEDRA-EXIM est interdite.

Dedra-Exim se réserve le droit d'introduire des modifications techniques de construction ou de complément sans avertissement.

Todos los derechos reservados. La presente documentación está protegida por el derecho de autor. Reproducción y difusión del Manual de Instrucciones parcial o total sin permiso de la empresa Dedra Exim prohibido

Dedra Exim se reserva el derecho de realizar cambios técnicos de construcción y complementarios sin previo aviso

Toate drepturile rezervate. Această redactare este protejată prin legea dreptului de autor. Este interzisă copierea, reproducerea în orice fel sau multiplicarea și distribuirea parțială sau în totalitate a Manualului de utilizare fără permisiunea firmei Dedra-Exim

Firma Dedra-Exim își rezervă dreptul de a face modificări tehnice și constructive sau de completare a dispozitivului fără o notificare prealabilă

Alle rechten voorbehouden. Deze publicatie wordt auteursrechtelijk beschermd. Het kopiëren of openbaar maken van de fragmenten of het geheel van de Gebruiksaanwijzing zonder de toestemming van de firma Dedra-Exim is verboden.

De firma DEDRA-EXIM behoudt het recht om de constructie, techniek en de voltooiing te wijzigen zonder ingebrekestelling.

Alle Rechte vorbehalten. Die vorliegende Bedienungsanleitung wird durch das Urheber-recht geschützt. Kein Teil dieser Bedienungs-anleitung darf ohne schriftliche Einwilligung von DEDRA-EXIM vervielfältigt oder verbreitet werden.

Dedra Exim behält sich das Recht vor, Konstruktions- und technische Änderungen sowie Änderungen in der Zusammensetzung vorzunehmen, ohne vorher darüber zu informieren.

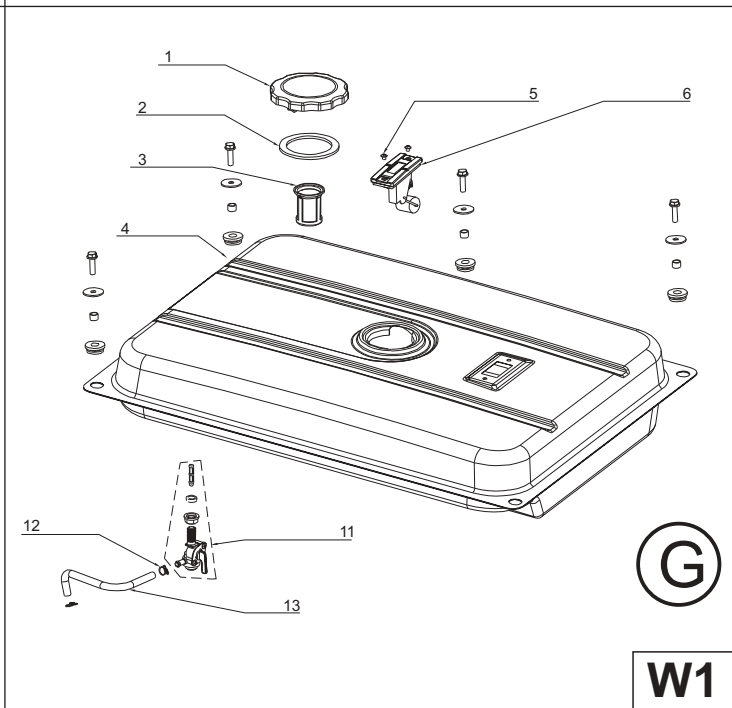
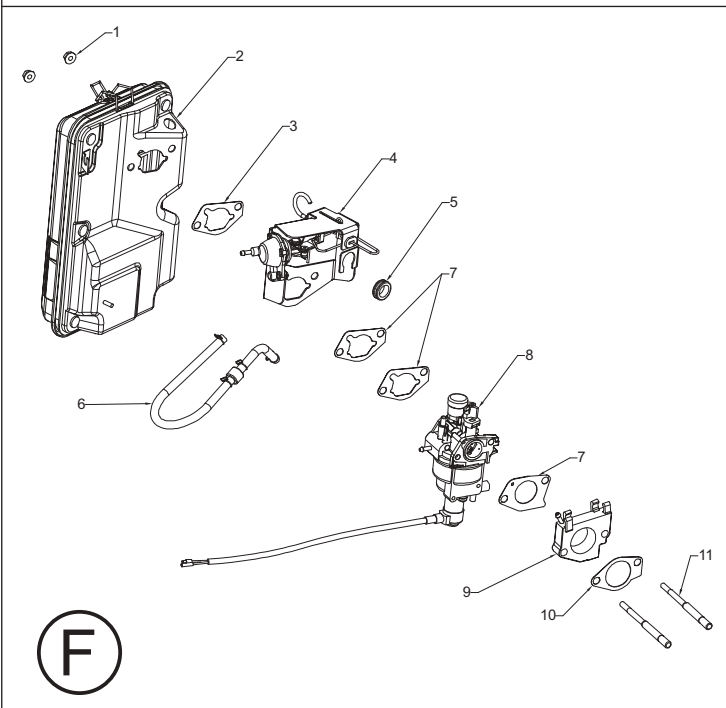
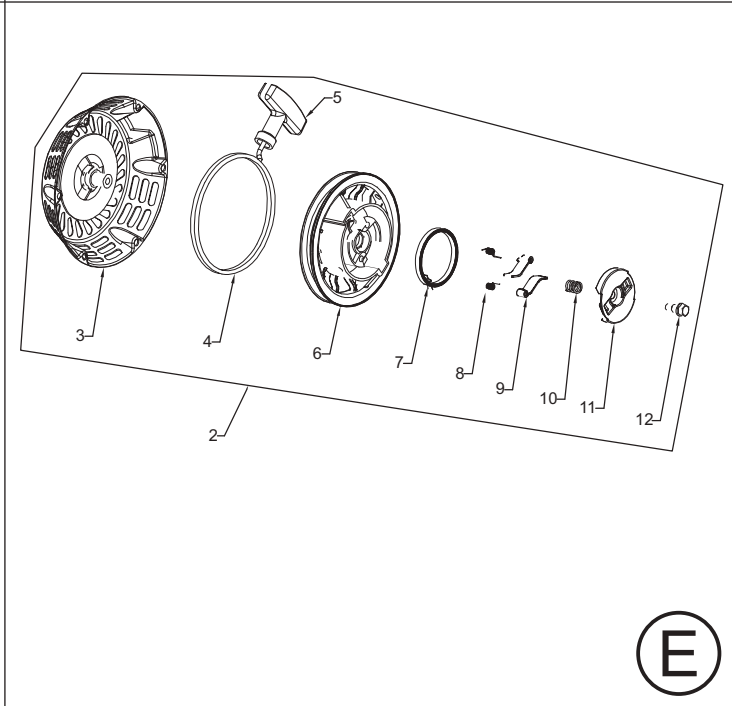
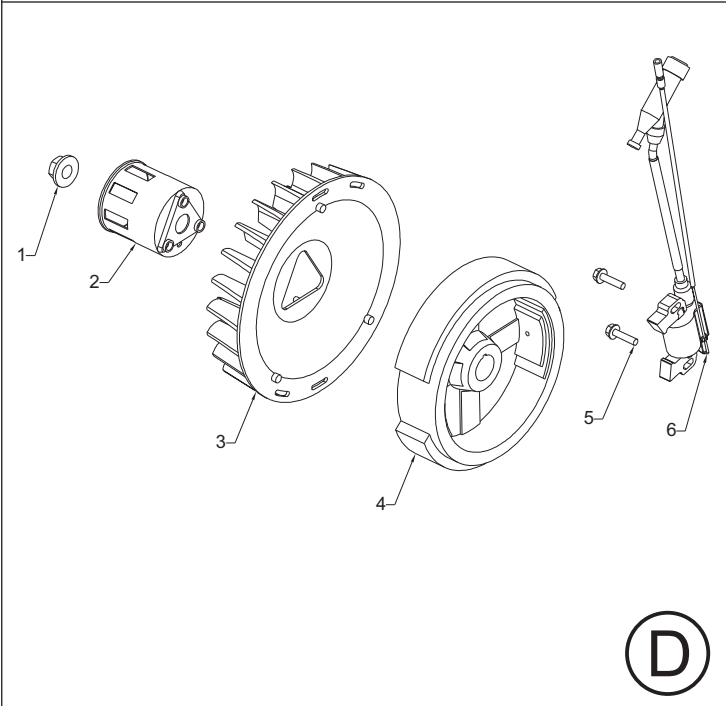
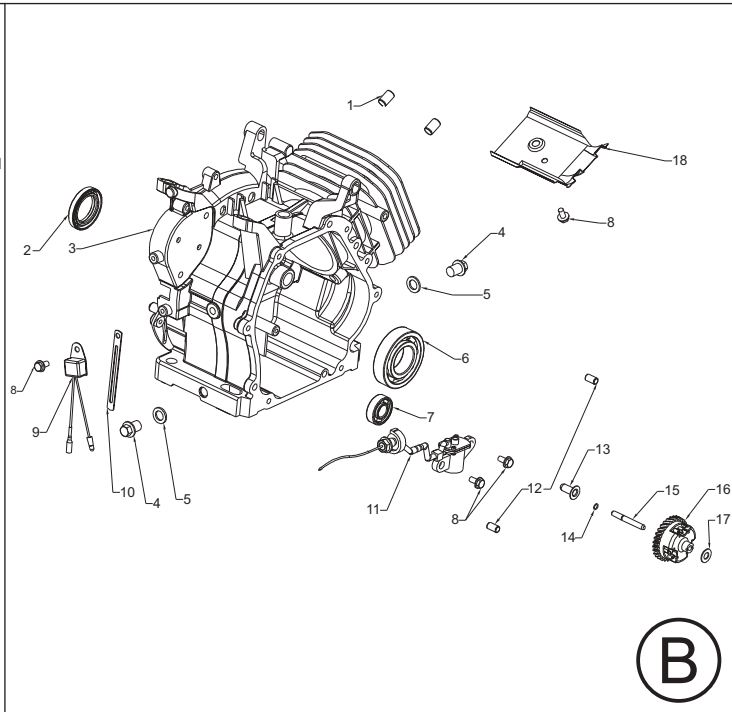
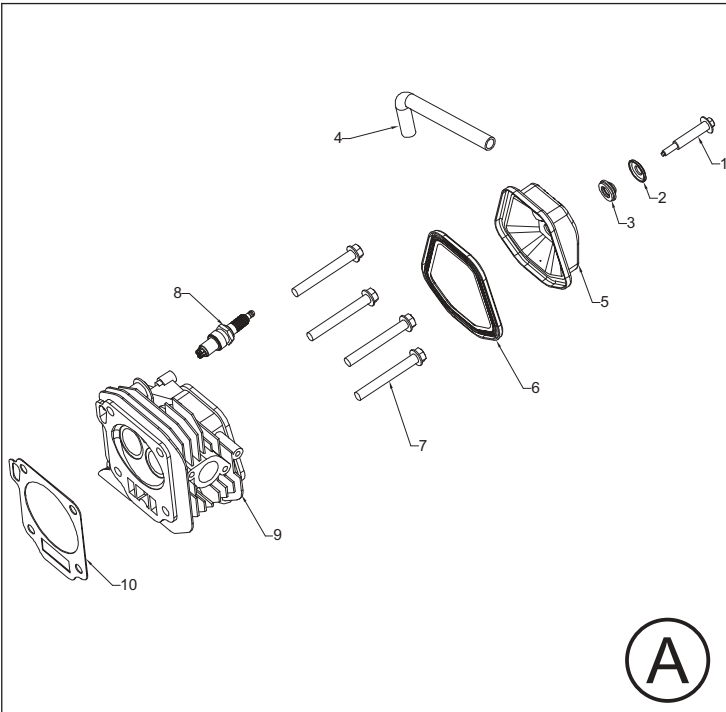

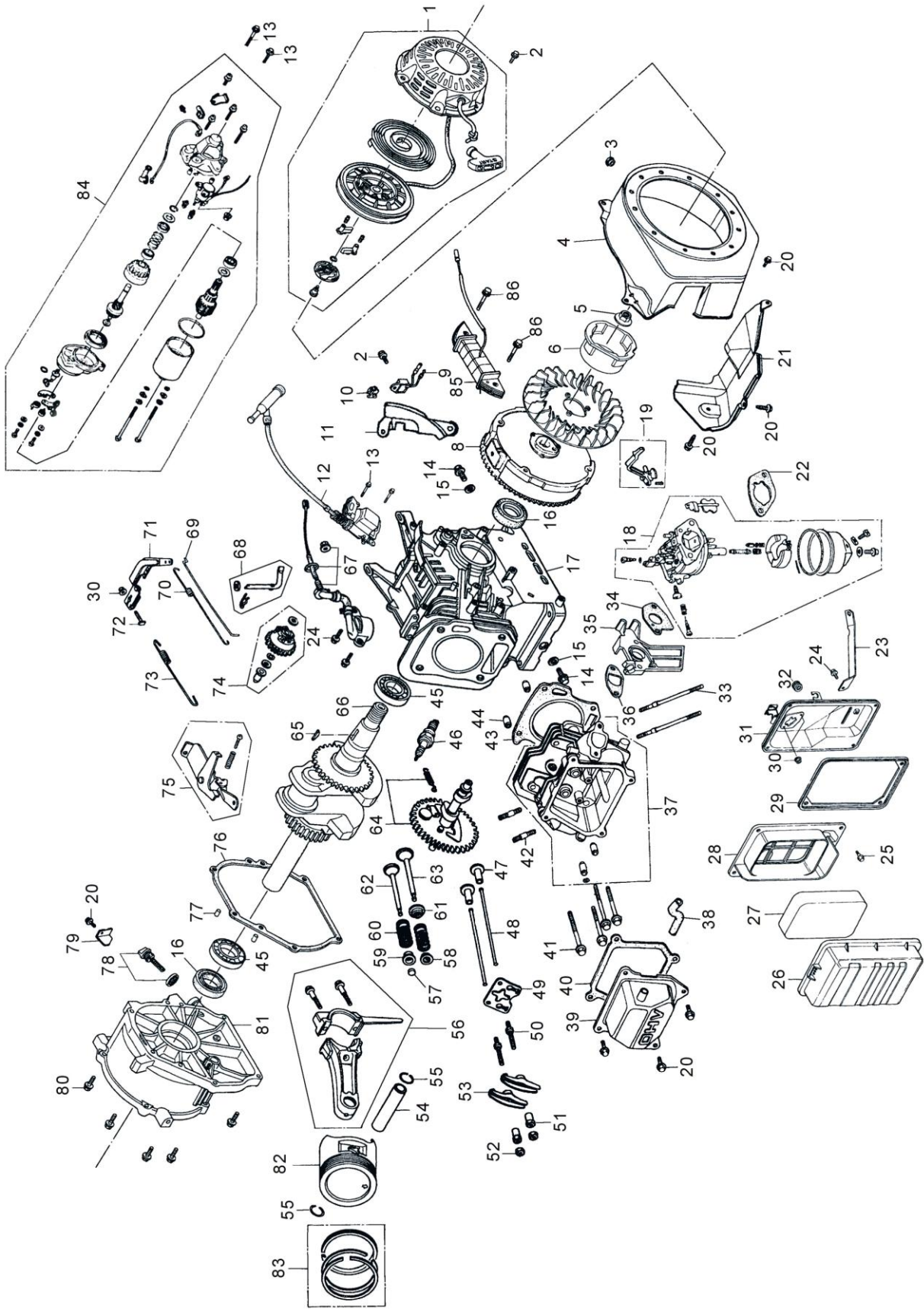

a

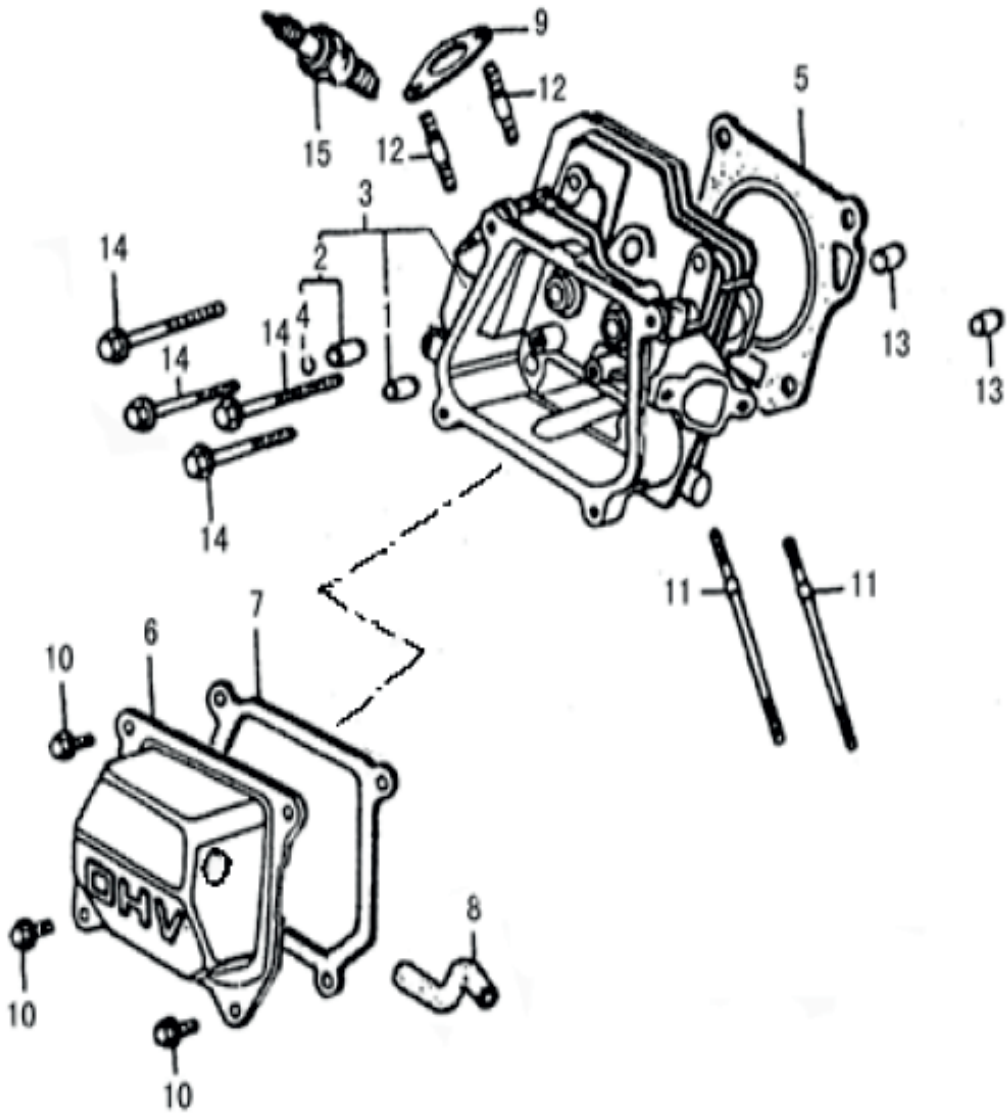

b

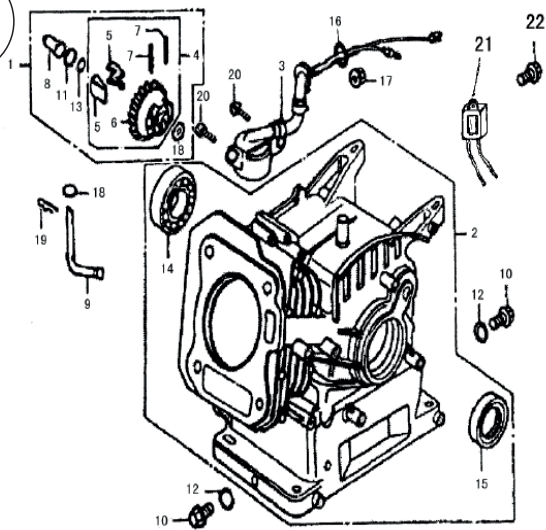

c

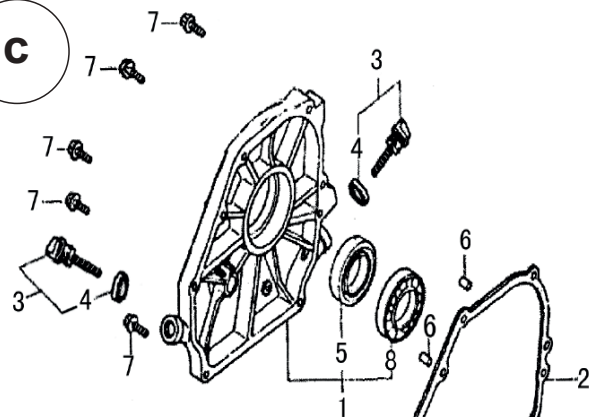

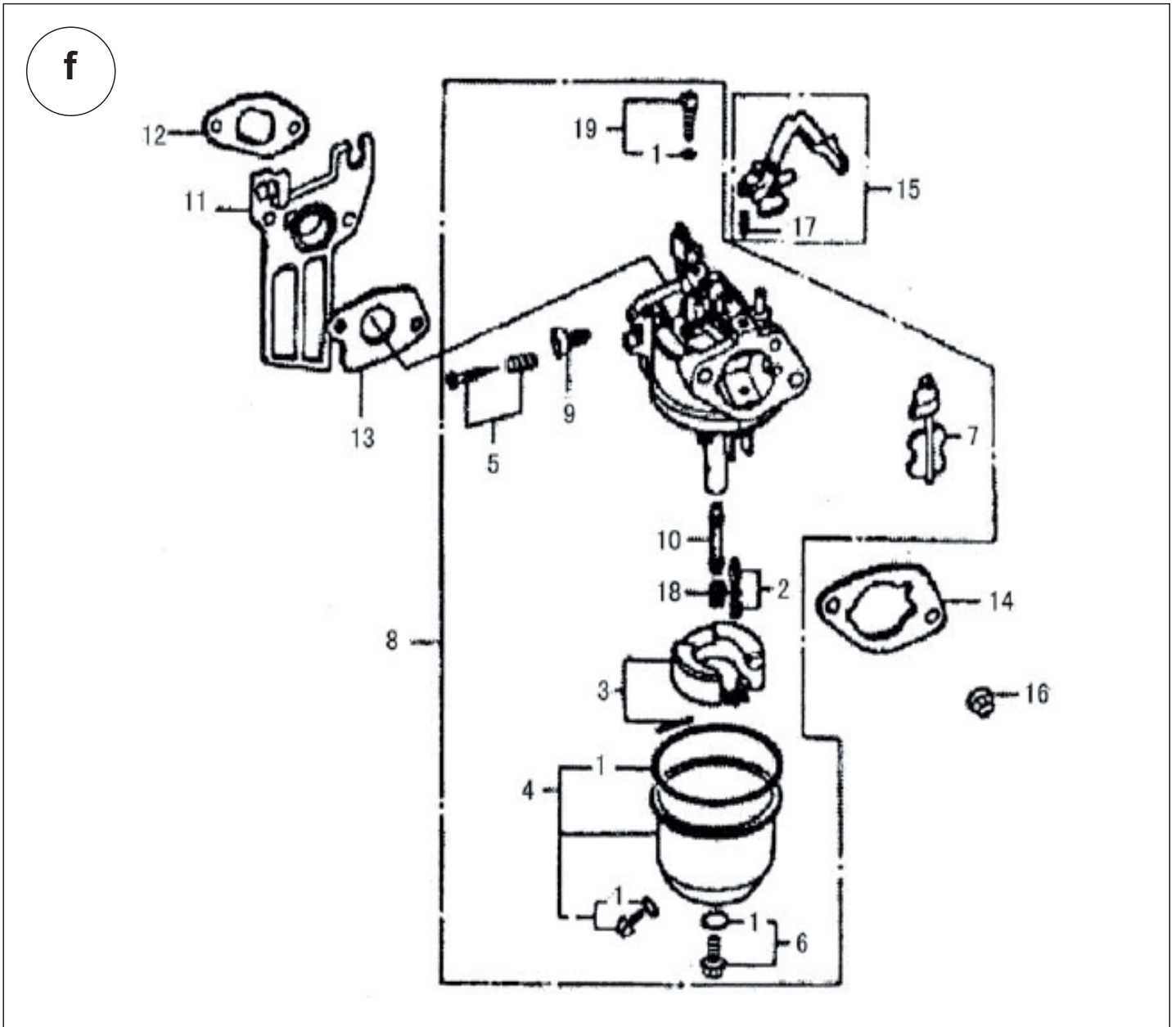
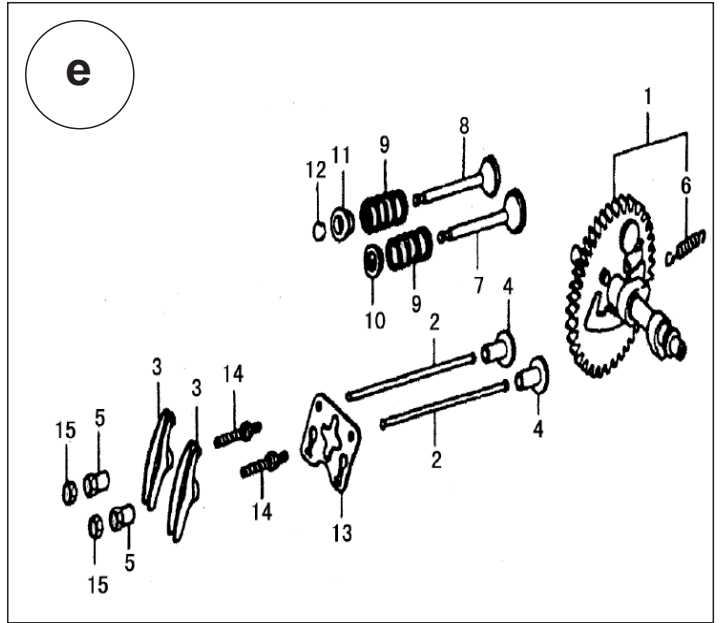
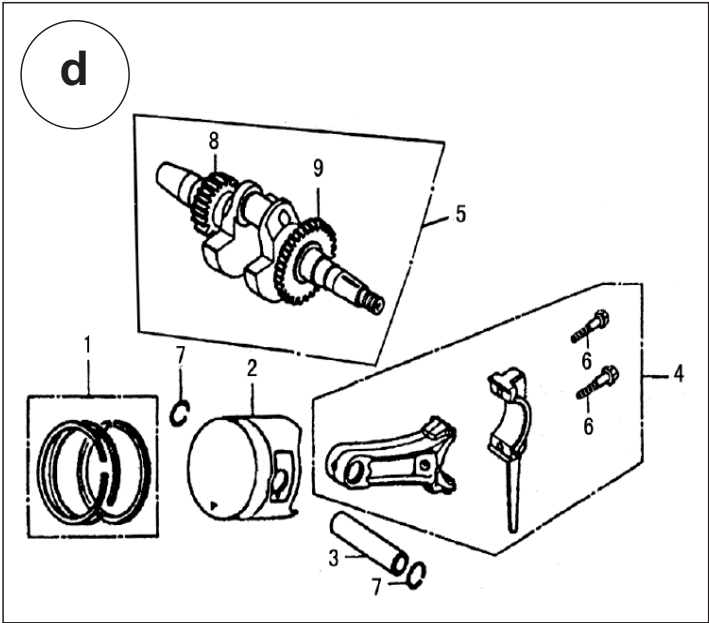

g

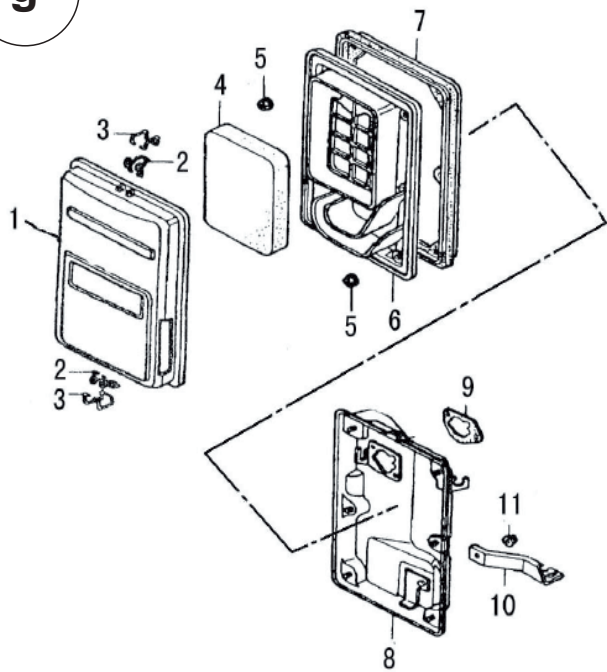

h

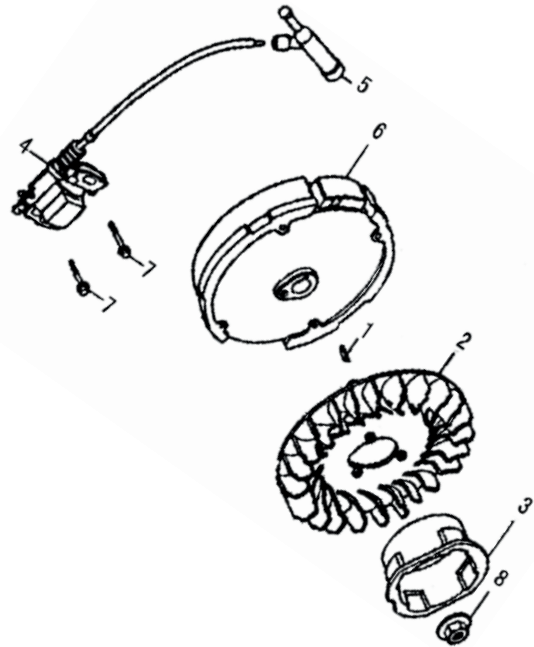

i

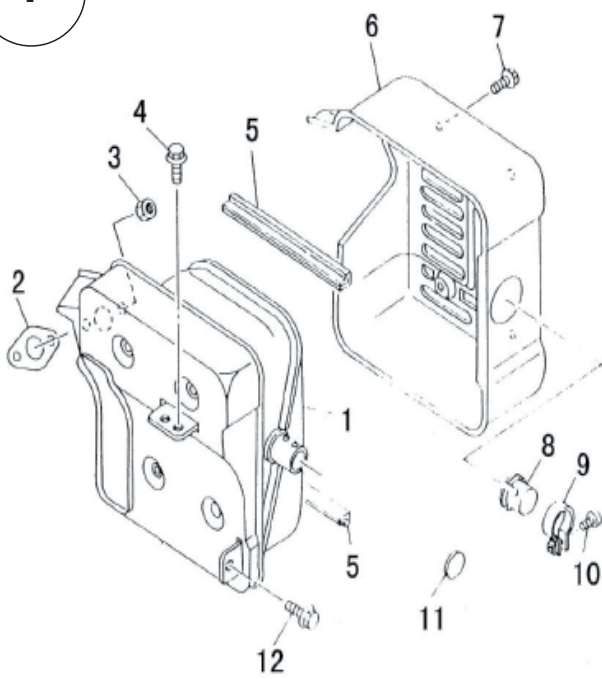

j

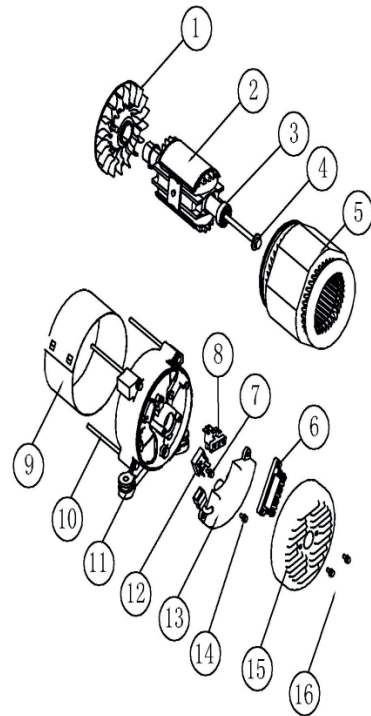

k

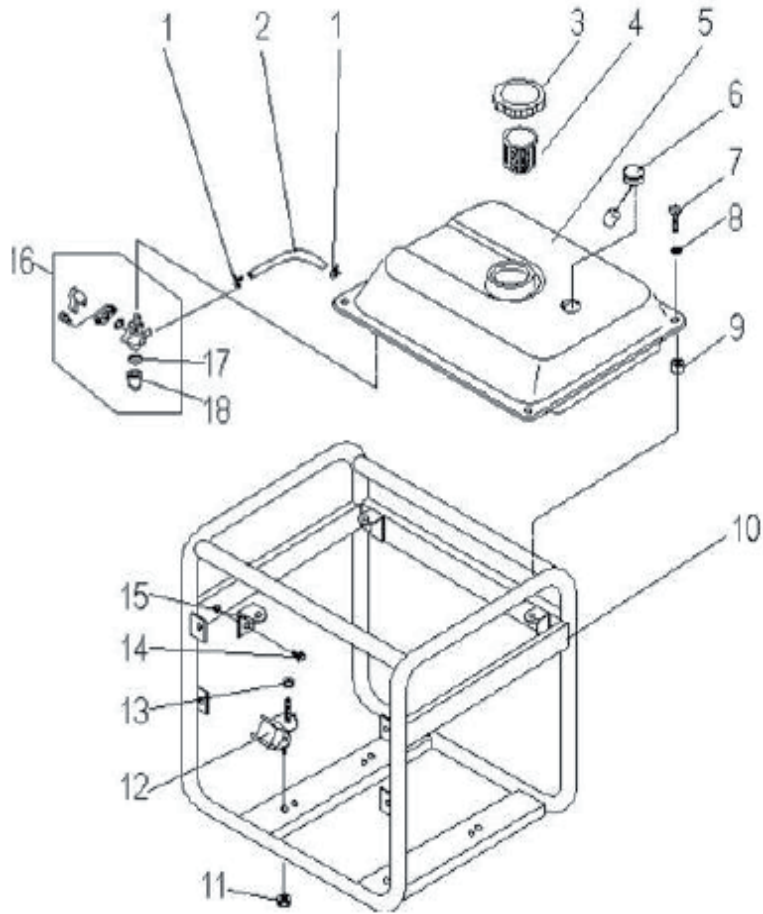

l

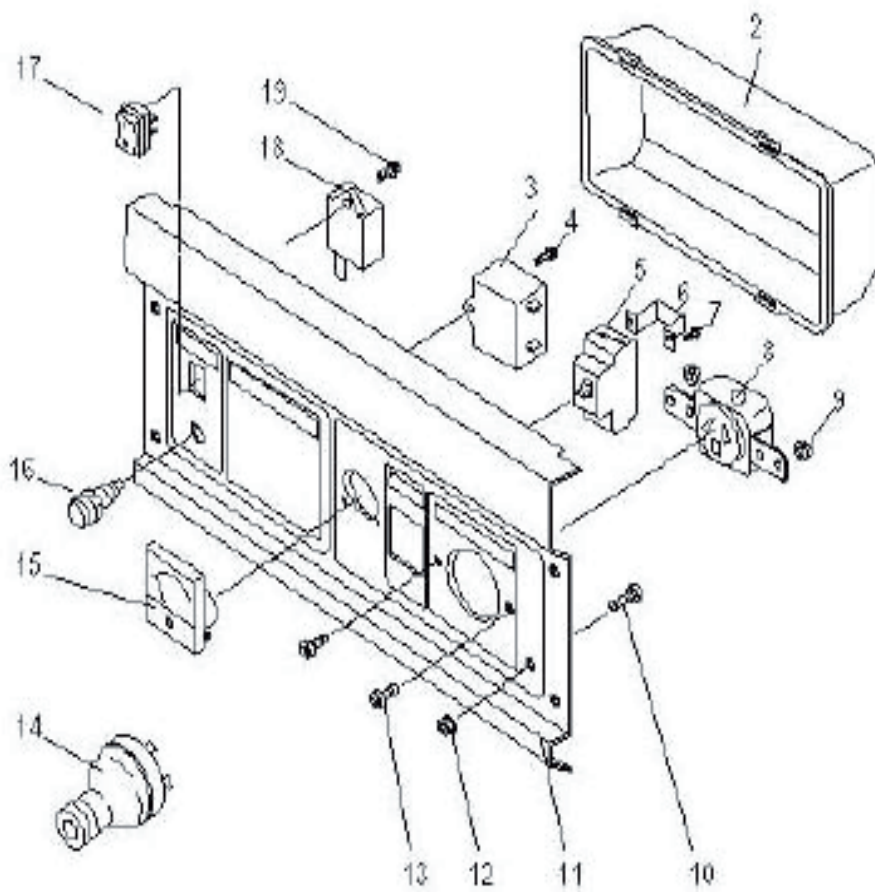

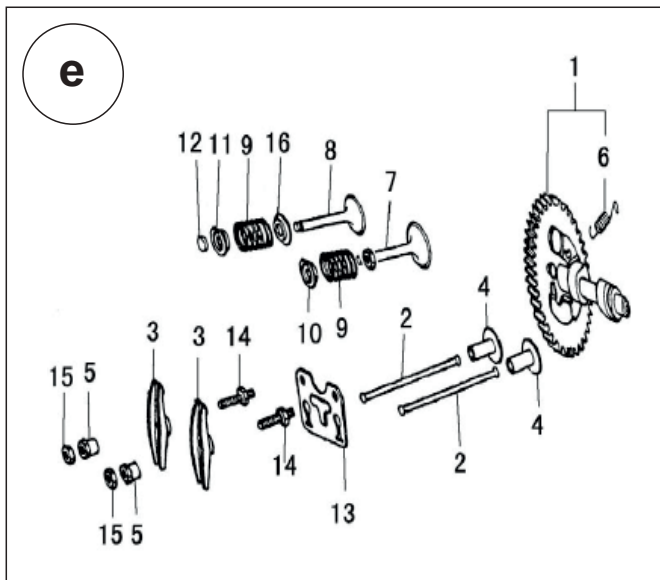
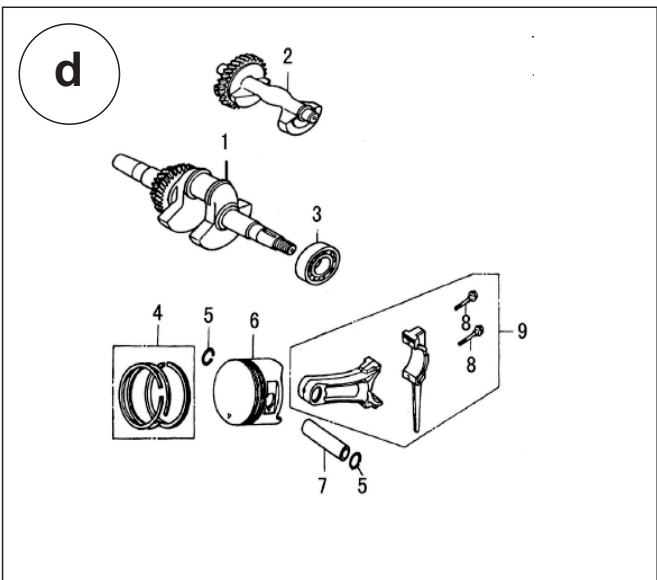
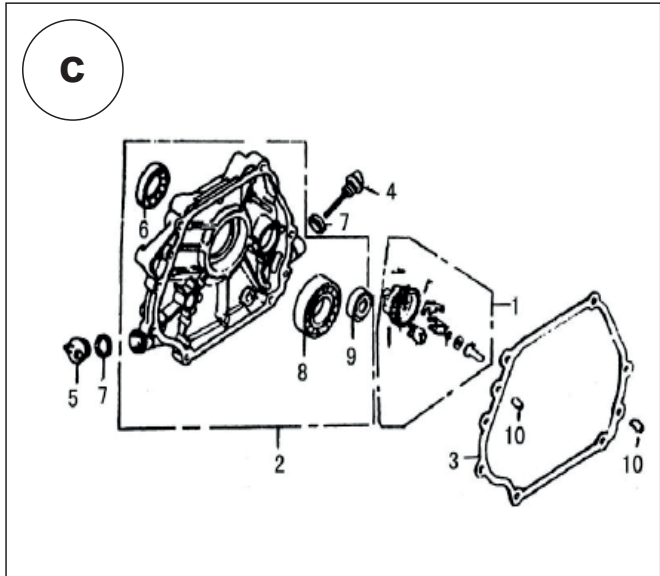
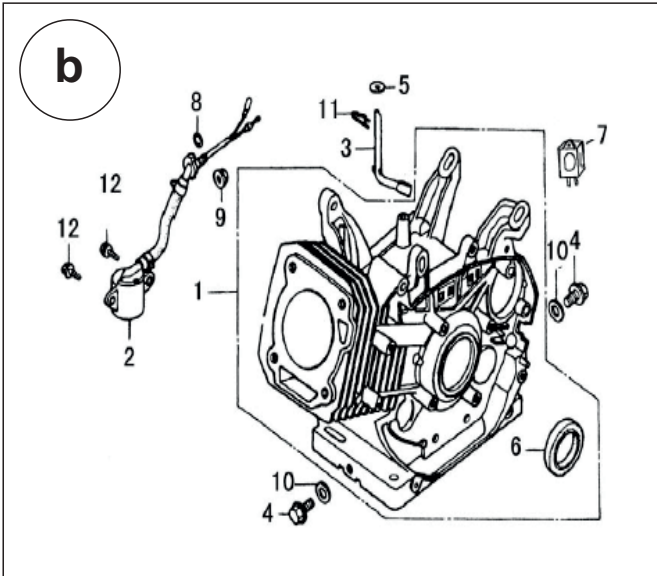
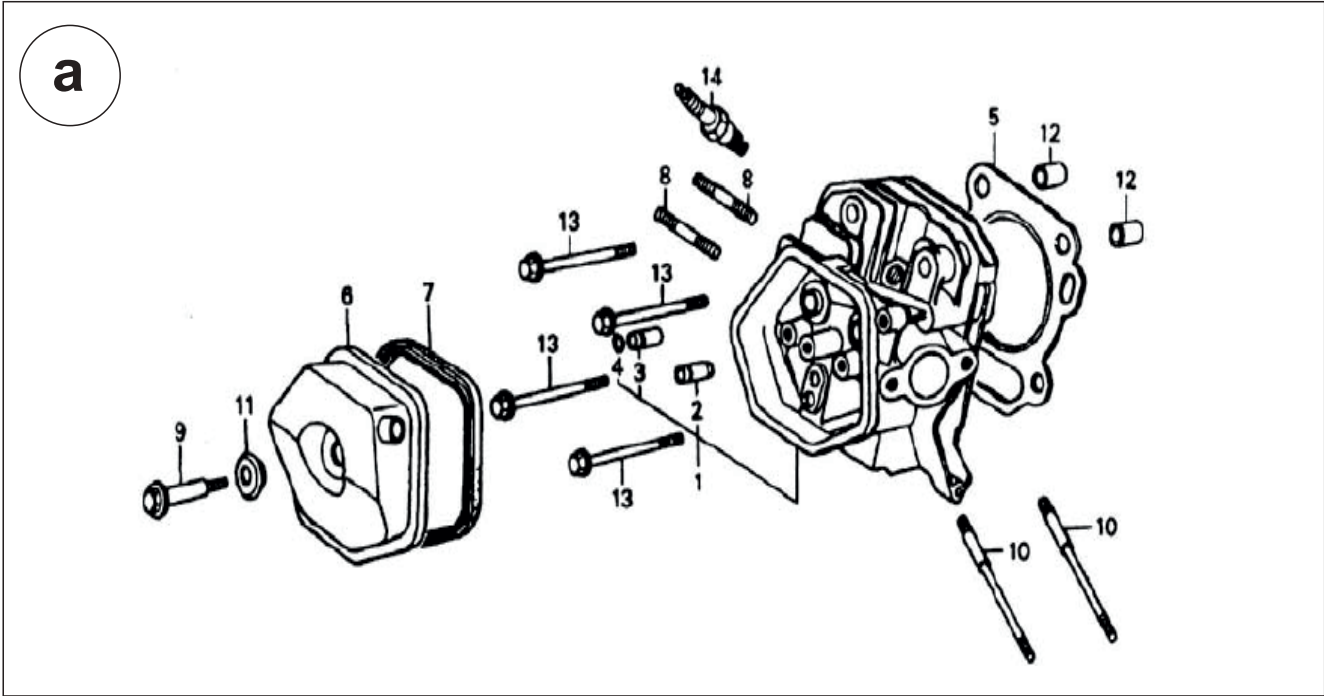

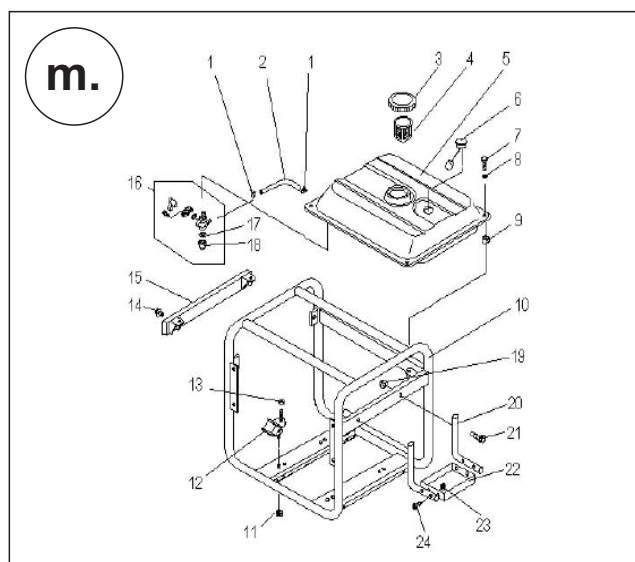
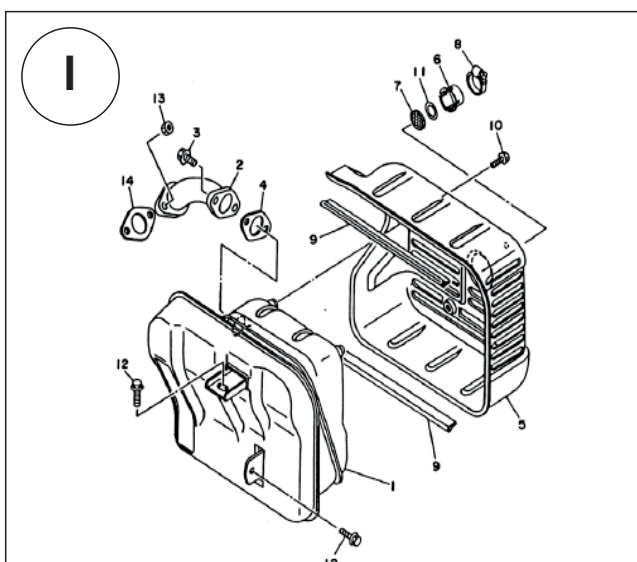
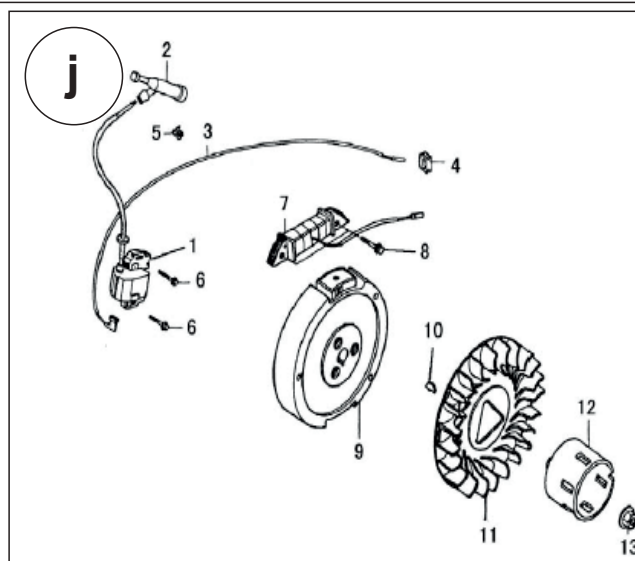
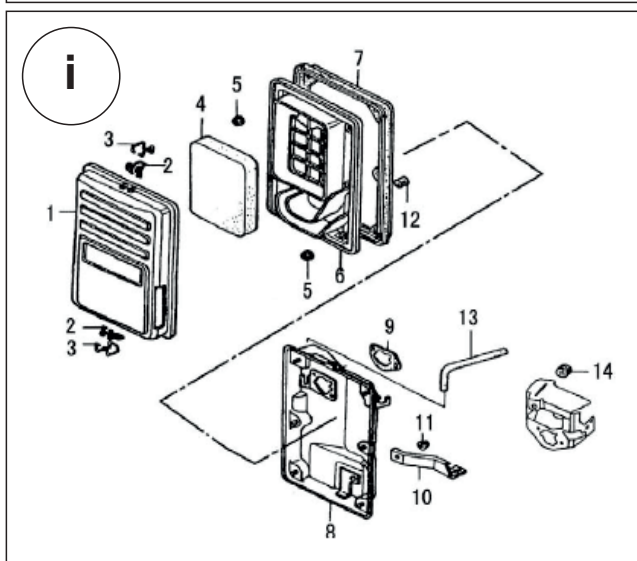
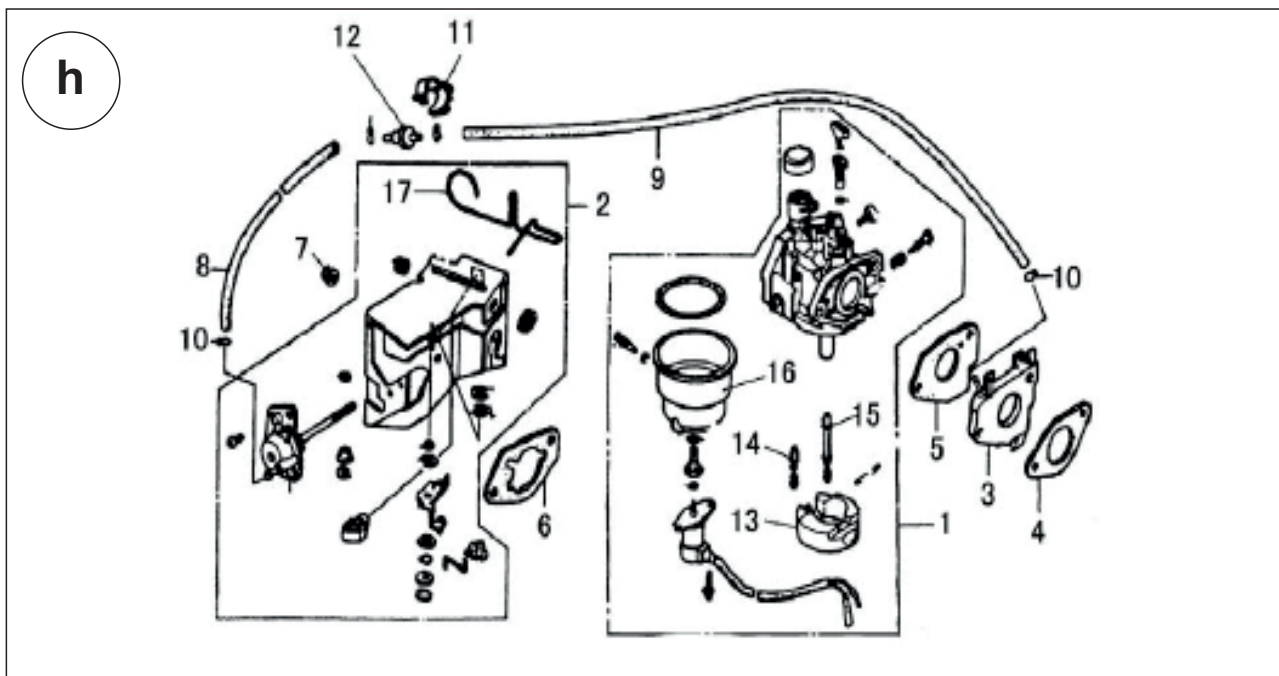

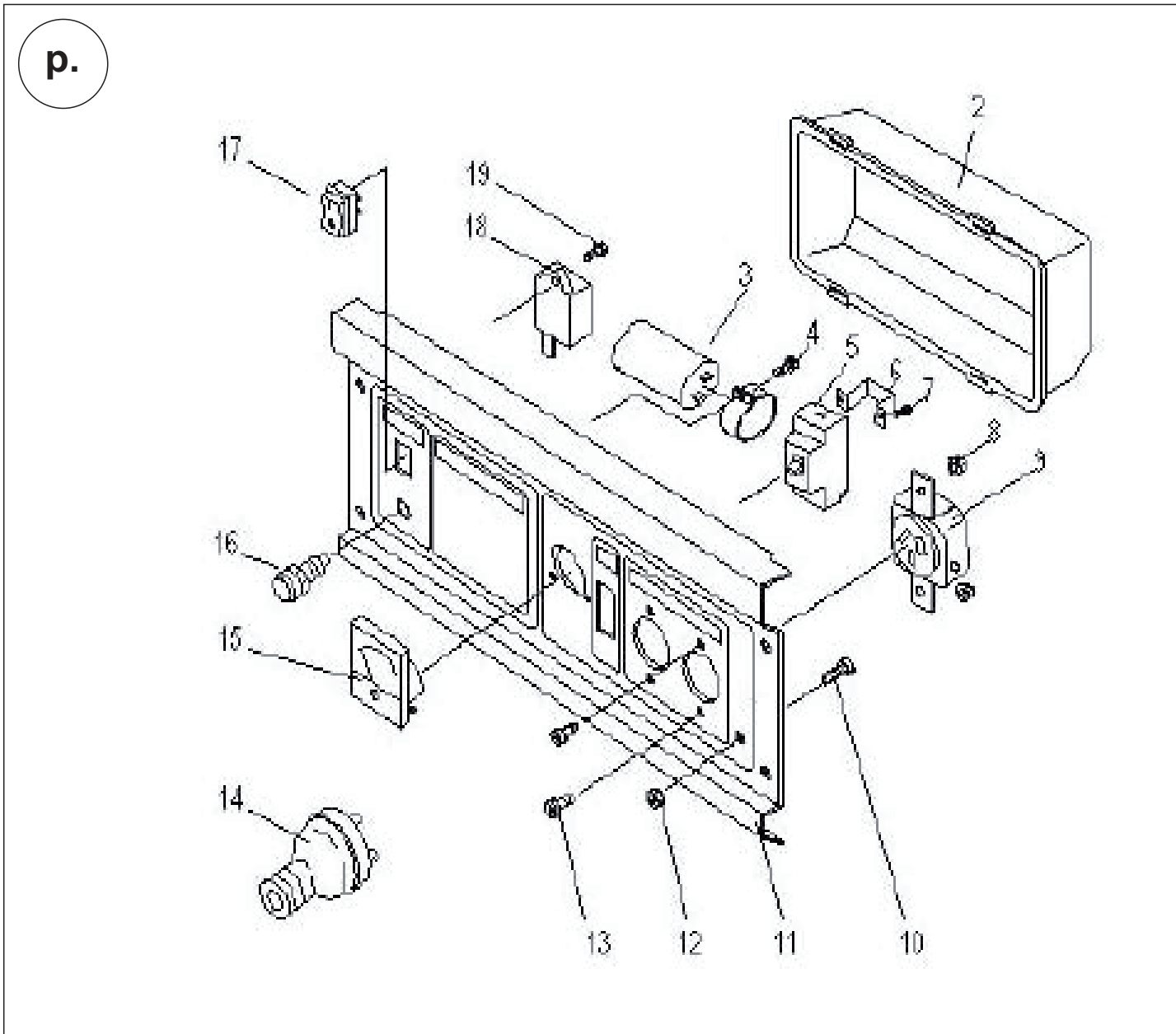
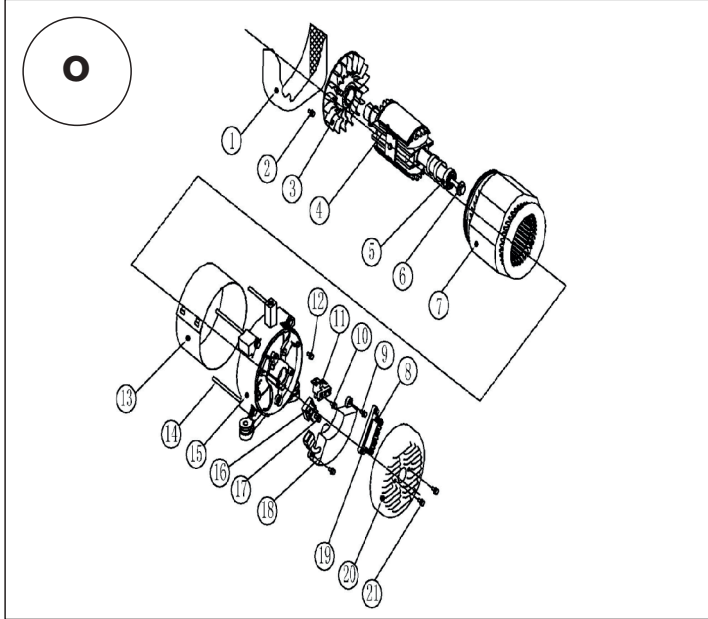
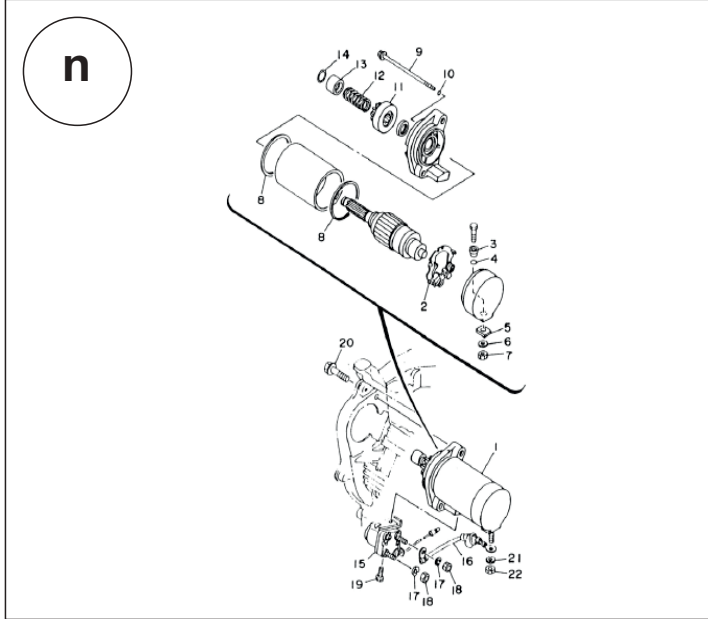

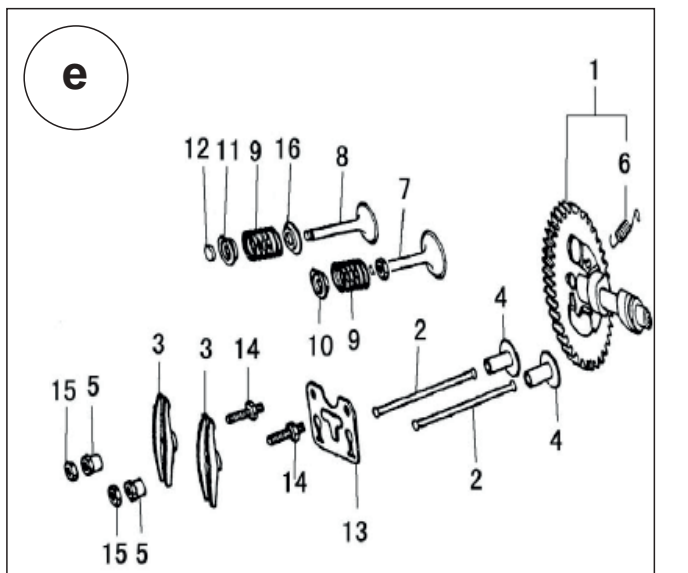
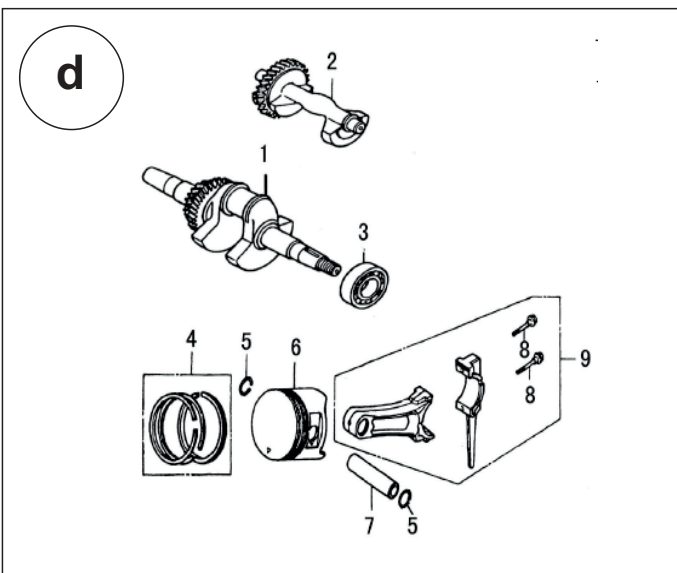
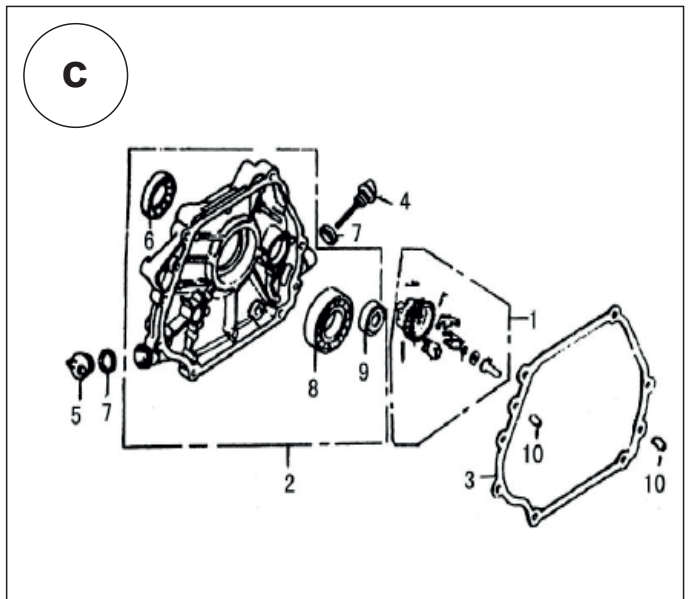
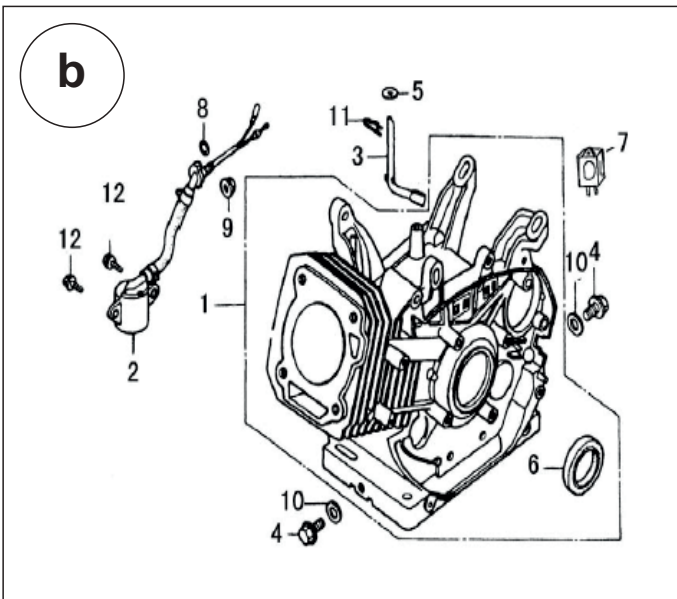
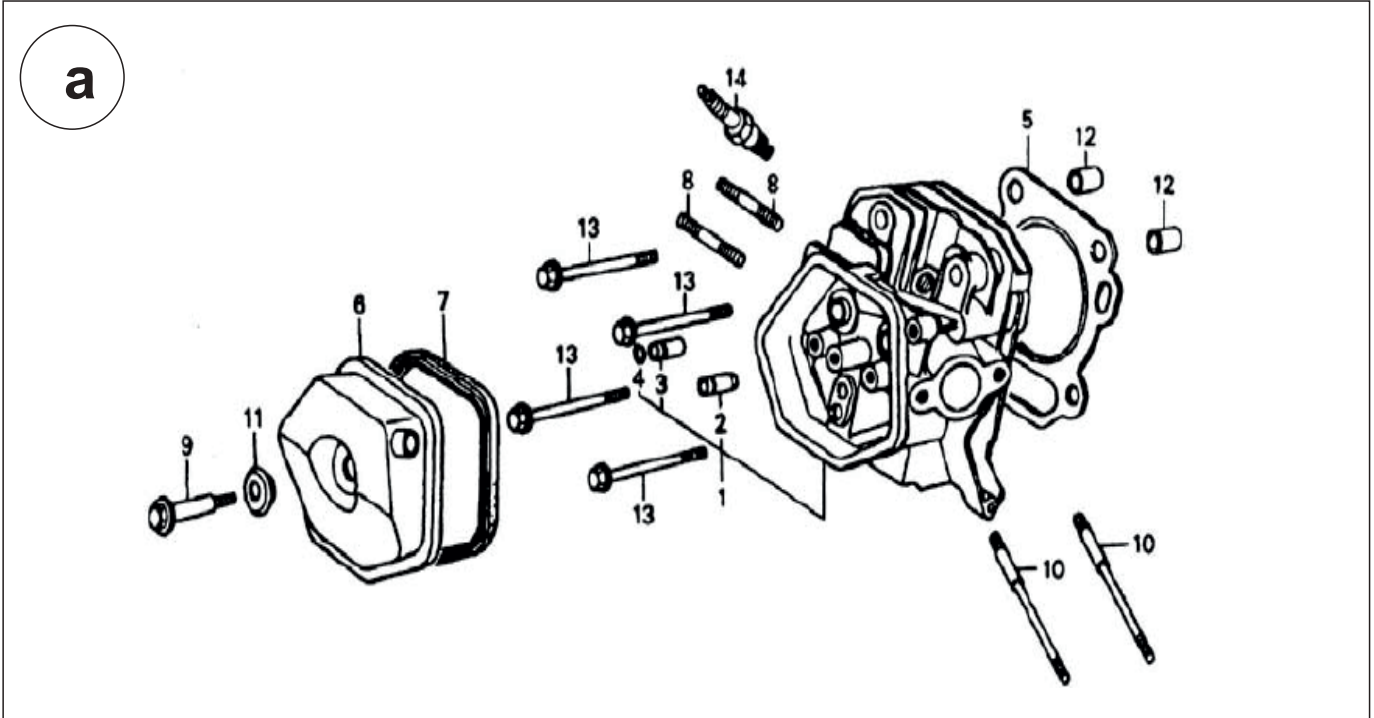

Q1

k

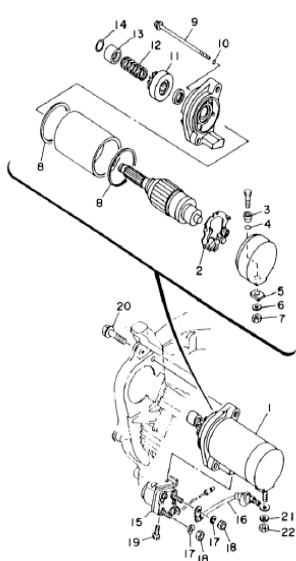

l

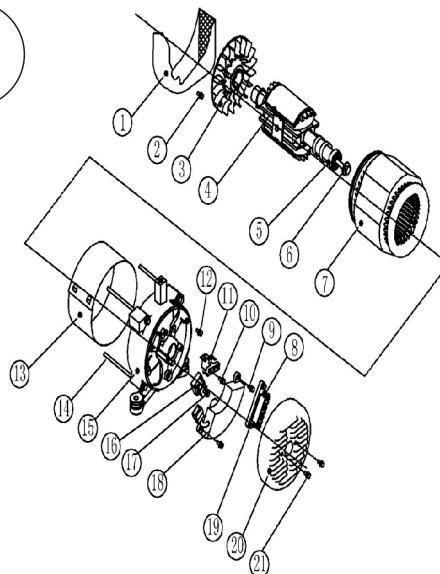

m.

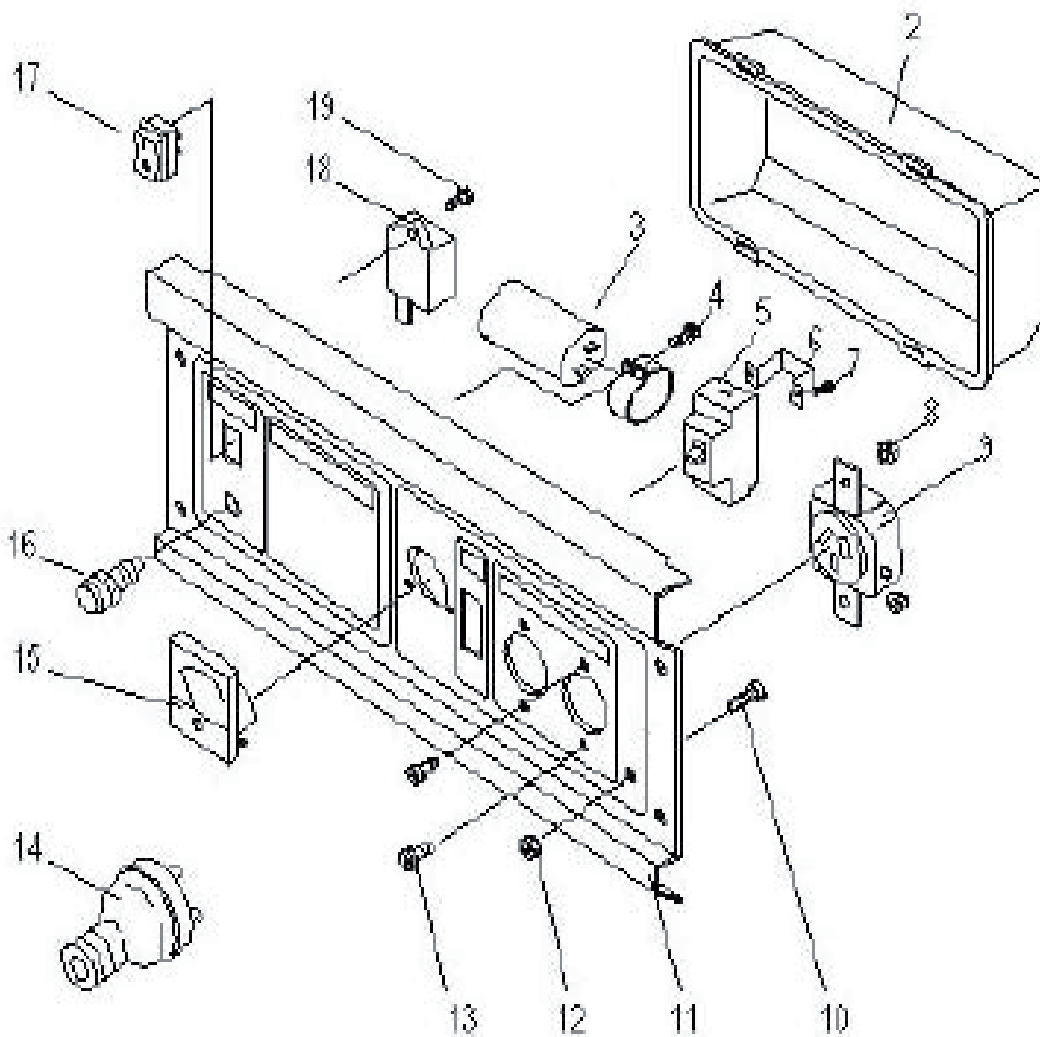

1. Zdjęcia i rysunki
2. Informacje dotyczące korzystania z niniejszej instrukcji obsługi
3. Przeznaczenie urządzenia
4. Ograniczenia użycia
5. Dane techniczne
6. Przygotowanie do pracy
7. Włączanie urządzenia
8. Użytkowanie urządzenia
9. Bieżące czynności obsługowe
10. Samodzielne usuwanie usterek
11. Kompletacja urządzenia, uwagi końcowe
12. Wykaz części do rysunku złożeniowego
13. Karta gwarancyjna

Deklaracja Zgodności WE- oddzielny dokument
Instrukcja bezpieczeństwa pracy - broszura
dołączona do urządzenia

UWAGA

Podczas pracy urządzeniem zaleca się zawsze przestrzegać podstawowych zasad bezpieczeństwa pracy, w celu uniknięcia wybuchu pożaru, porażenia prądem elektrycznym lub obrażenia mechanicznego.

Przed przystąpieniem do eksploatacji urządzenia prosimy o zapoznanie się z treścią Instrukcji Obsługi. Prosimy o zachowanie Instrukcji Obsługi, instrukcji bezpieczeństwa pracy i Deklaracji Zgodności.

Rygorystyczne przestrzeganie wskazówek i zaleceń zawartych w Instrukcji obsługi wpłynie na przedłużenie żywotności Państwa urządzenia.

2. Informacje dotyczące korzystania z niniejszej instrukcji obsługi

UWAGA

Podczas pracy należy bezwzględnie przestrzegać wskazówek zawartych w instrukcji bezpieczeństwa pracy. Instrukcja bezpieczeństwa pracy jest dołączona do urządzenia jako oddzielna broszura i należy ją zachować. W razie przekazania urządzenia innej

osobie, proszę wręczyć jej również instrukcję obsługi, instrukcję bezpieczeństwa pracy oraz deklarację zgodności. Firma Dedra Exim nie odpowiada za wypadki powstałe w wyniku nie przestrzegania wskazówek bezpieczeństwa pracy. Należy przeczytać uważnie wszystkie instrukcje bezpieczeństwa i instrukcje obsługi. Niestosowanie się do ostrzeżeń i instrukcji może skutkować porażeniem prądem, pożarem i/lub poważnymi obrażeniami. Zachowaj wszystkie instrukcje, instrukcje bezpieczeństwa i deklarację zgodności dla przyszłych potrzeb.

Opis urządzenia (rys. A,B,C,D,E,F)

DEGB2510/DEGB3510/DEGB3600K (rys. A,B)

1. Woltomierz; 2. Włącznik; 3. Dioda sygnalizująca włączenie zespołu; 4. Tabliczka znamionowa; 5. Dioda kontrolna poziomu oleju; 6. Wlew oleju; 7. Zawór spustowy oleju; 8. Gniazda AC 230V; 9. Wyłącznik przeciążeniowy zabezpieczenia DC 12V; 10. Gniazdo DC 12V; 11. Wylot gorących spalin; 12. Śruba do uziemienia zespołu; 13. Wyłącznik przeciążeniowy zabezpieczenia AC 230V; 14. Wlew paliwa; 15. Bak paliwa; 16. Kranik paliwa; 17. Filtr powietrza; 18. Wskaźnik poziomu paliwa; 19. Linka rozrusznika DEGB6500K (rys. C,D)

1. Woltomierz; 2. Włącznik; 3. Dioda sygnalizująca włączenie zespołu; 4. Tabliczka znamionowa; 5. Wyłącznik przeciążeniowy zabezpieczenia AC 230V; 6. Wlew oleju; 7. Zawór spustowy oleju; 8. Gniazda AC 230V; 9. Wyłącznik przeciążeniowy zabezpieczenia DC 12V; 10. Gniazdo DC 12V; 11. Śruba do uziemienia zespołu; 12. Wlew paliwa; 13. Bak paliwa; 14. Kranik paliwa; 15. Filtr powietrza; 16. Linka rozrusznika DEGB7503K (rys. E,F)

1. Woltomierz; 2. Włącznik; 3. Dioda sygnalizująca włączenie zespołu; 4. Tabliczka znamionowa; 5. Wyłącznik przeciążeniowy zabezpieczenia AC 230V / 400V; 6. Wlew oleju; 7. Zawór spustowy oleju; 8. Gniazdo AC 230V; 9. Wyłącznik przeciążeniowy zabezpieczenia DC 12V; 10. Gniazdo DC 12V; 11. Śruba do uziemienia zespołu; 12. Gniazdo AC 400V; 13. Wlew paliwa; 14. Zbiornik paliwa; 15. Zawór paliwa; 16. Filtr powietrza; 17. Linka rozrusznika

3. Przeznaczenie urządzenia

Zespół prądowłoczący jest to urządzenie elektroenergetyczne stanowiące samodzielne źródło prądu. Zespoły prądowłoczące są autonomicznymi zespołami do wytwarzania energii elektrycznej. Zespół prądowłoczący w zastosowaniu podstawowym służy do wytwarzania energii elektrycznej dla różnych odbiorników (silniki, oświetlenie, ogrzewanie itd.) na tym obszarze, gdzie nie ma żadnych innych źródeł.

4. Ograniczenia użycia

Maszyna może być użytkowana tylko zgodnie z zamieszczonymi poniżej "Dopuszczalnymi warunkami pracy".

Maszyna może być użytkowana tylko i wyłącznie z częściami oryginalnymi.

Zespół prądowłoczący przeznaczony jest wyłącznie do użytkowania przydomowego.

Samowolne zmiany w budowie mechanicznej i elektrycznej, wszelkie modyfikacje, czynności obsługowe nie opisane w Instrukcji Obsługi będą traktowane za bezprawne i powodują natychmiastową utratę Praw Gwarancyjnych oraz ważności Deklaracji Zgodności.

Zespół prądowłoczący nie może pracować w pomieszczeniach zamkniętych.

Zespół prądowłoczący nie może pracować w atmosferze o bardzo dużej wilgotności

powietrza.

W razie stwierdzenia uszkodzeń mechanicznych, w szczególności odkształceń obudowy, zbiornika paliwa, nieszczelności (wycieki paliwa) nie należy użytkować urządzenia.

Nie wolno użytkować zespołu prądowłoczącego również w przypadku stwierdzenia nieprawidłowości w jej działaniu. Należy wówczas bezwzględnie zabezpieczyć urządzenie a następnie zlecić jego naprawę w autoryzowanym serwisie DEDRA-EXIM Sp. z o.o.

DOPUSZCZALNE WARUNKI PRACY

Urządzenie nie może być użytkowane w pomieszczeniach zamkniętych. Unikać wilgoci. Nie pozostawiać włączonego urządzenia bez dozoru. Zabrania się podłączania zespołu prądowłoczącego do instalacji przydomowej.

5. Dane Techniczne

Typ maszyny	DEGB2510	DEGB3510	DEGB3600K	DEGB6500K	DEGB7503K
Silnik	łukowy 4-suwowy				
Maksymalna moc (PRP)	2200W	2800W	3200W	5500W	2200W dla 230V / 6500W dla 400V
Moc dla pracy ciągłej (COP)	2000W	2500W	2800W	5000W	2000W dla 230V / 6000W dla 400V
Napięcie	230V				230V / 400V
	12V DC				
	50Hz				
Częstotliwość					
Nateżenie znamionowe	8,7A	11A	12,2A	21,7 A	10A
Silnik spalinyowy (typ)	LT168F	LB168F	LT170F	LT188F	LT190F
Pojemność zbiornika	15l	15l	15l	25l	25l
Klasa wymagań eksploatacyjnych	G2				
Klasa zgodności mocy	A				
Gwarantowany poziom mocy dźwięku LWA	95 dB(A)	95 dB(A)	96 dB(A)	95 dB(A)	96 dB(A)
Masa niezalanego zespołu	41 kg	34 kg	43 kg	76 kg	85 kg
Moc silnika	3400W	4100W	5100W	8,2 kW (11HP)	11 kW (15HP)
Obroty silnika	3000 obr/min				
Pojemność skokowa silnika	163 ccm	175 ccm	210 ccm	389 ccm	420 ccm
Stopień ochrony przed dostępem bezpośrednim	IP23M				
Poziom mocy dźwięku LWA	94,6 dB(A)	96 dB(A)	93,5 dB(A)	95 dB(A)	95 dB(A)
Niepewność pomiaru KLWA	3,0dB				
Współczynnik mocy	1				
Czas pracy na pełnym zbiorniku	15 h	-	6,5 h	9,6 h	7 h

Dodatkowe dane

Ilość gniazdek Dla DEGB2510/DEGB3510/DEGB3600K/DEGB6500K

2 gniazdko 230V prądu zmiennego (AC)

1 gniazdko 12V prądu stałego (DC)

Dla DEGB7503K

1 gniazdko 230V prądu zmiennego (AC)

1 gniazdko 400V prądu zmiennego (AC)

1 przyłącze 12V prądu stałego (DC)

benzyna bezolowiowa zalecana 95

Paliwo

Świeca Zalecane świece:

Dla DEGB2510/DEGB3510/DEGB3600K: LD F7RTC lub

odpowiedniki.

Dla DEGB6500K/DEGB7503K: LD F7TC lub odpowiedniki.

Olej

zalecany olej DEGL01 firmy Dedra Exim

System AVR (automatic voltage regulation)

Jest to układ pomagający utrzymać właściwe napięcie wyjściowe zespołu prądowłoczącego. W przypadku braku układu AVR lub jego wadliwego działania zespół prądowłoczący nie będzie w stanie utrzymać właściwego napięcia.

6. Przygotowanie do pracy

Przed przystąpieniem do pracy należy upewnić się czy generator nie jest uszkodzony i nie posiada śladów wgnieceń, przetarć itp. W razie zauważenia jakichkolwiek uszkodzeń proszę skontaktować się z serwisem Dedra Exim sp. z o.o.

Przed przystąpieniem do pracy należy zalać zespół prądowłoczący olejem, oraz uzupełnić bak paliwem.

Montaż urządzenia

DEGB2510

Przygotowany do pracy, zmontowany.

DEGB3510/ DEGB3600K/ DEGB6500K/ DEGB7503K

Do metalowej podstawy (rys.P.) przy użyciu klucza 14 należy dokręcić gumowe nóżki za pomocą nakrętek, a następnie przykręcić całość do dolnej ramy od strony szarpanki i filtra nie zapominając o podkładkach.

Metalową osł koła osadzić w gnieździe mocującym, które znajduje się w dolnej ramie urządzenia (rys. R). Aby umieścić osł w gnieździe należy wcisnąć trzpień i wsunąć osł w uchwyt tak aby trzpień znalazł się w otworze blokującym, który uniemożliwi wysunięcie osi. Na osie należy koła i przykręcić, za pomocą klucza 19, nakrętkami.

Rączki przymocować za pomocą śruby z nakrętką nie zapominając o podkładkach (rys. S.) za pomocą klucza 12 i 13.

Zalanie zespołu prądowłoczącego olejem

UWAGA Zespół prądowłoczący nie jest zalany olejem, przed przystąpieniem do pracy należy zalać zespół olejem.

Olej silnikowy jest głównym czynnikiem wpływającym na wydajność i żywotność silnika. Należy używać oleju przeznaczonego dla silników 4-suwowych. DEGL01 typ SAE 10W-30 firmy Dedra Exim jest zalecany olejem do ogólnego użytku. Inne lepkości pokazane są na wykresie (rys. G) i mogą być stosowane, gdy średnia temperatura w regionie pracy mieści się w zalecanym zakresie.

Zespoły prądowłoczące DEGB2510, DEGB3510, DEGB3600K oraz DEGB6500K wyposażone są w czujnik poziomu oleju, który w przypadku niskiego poziomu oleju nie pozwoli na uruchomienie silnika.

DEGB2510/DEGB3510/DEGB3600K

Pojemność miski olejowej wynosi około 0,5 litra.

DEGB6500K/DEGB7503K

Pojemność miski olejowej wynosi około 1 litra.

Aby uzupełnić olej należy:

1. Wykręcić korek wlewu oleju i wytrzeć bagnet w czystą szmatkę (rys. O i dla DEGB2510/DEGB3510/DEGB3600K - rys. A, poz. 6, dla DEGB6500K - rys. C, poz. 6, dla DEGB7503K rys. E, poz. 6).

2. Włożyć korek z bagnetem w otwór wlewowy nie wkręcając go.

3. Jeśli poziom oleju jest zbyt niski, dolać olej do poziomu krawędzi otworu wlewowego.

Wymiana oleju

Uwaga! Wymianę oleju należy przeprowadzać w odzieży ochronnej (rękawice ochronne) ze szczególną ostrożnością.

Przed przystąpieniem do wymiany oleju uruchomić i starannie rozgrzać silnik. Ciepły olej jest bardziej płynny i zawiera więcej zanieczyszczeń. W celu zlania oleju należy odkręcić śrubę zaworu spustowego oleju (dla DEGB2510/DEGB3510/DEGB3600K - rys. A, poz. 7, dla DEGB6500K - rys. C, poz. 7, dla DEGB7503K rys. E, poz. 7). Zużyty olej zlać do wcześniej przygotowanego pojemnika. Wkręcić śrubę spustu oleju. Miskę olejową napęścić świeżą porcją oleju silnikowego. Olej należy wymieniać z częstotliwością zalecaną w pkt. 9. Bieżące czynności obsługowe.

Zużyty olej dostarczyć do najbliższego centrum recyklingu.

Uzupełnianie paliwa

UWAGA Benzyna jest łatwopalna, a w pewnych warunkach wybuchowa. Zabrania się palenia, iskrzenia i używania otwartego ognia podczas uzupełniania paliwa w generatorze lub miejscach gdzie przechowywana jest benzyna. Zapłon lub eksplozja mogą spowodować poważne obrażenia. Uzupełnianie paliwa powinno odbywać się w miejscach dobrze wentylowanych przy zatrzymanym silniku. Po napełnieniu zbiornika paliwa należy upewnić się, że korek wlewu jest właściwie zamknięty. Spaliny zawierają toksyczny tlenek węgla, który jest bezwonnym i bezzapachowym gazem. Wdychanie tlenku węgla może doprowadzić do utraty przytomności, a w konsekwencji do śmierci. Jeśli generator jest uruchamiany w zamkniętej lub ograniczonej przestrzeni, wdychane powietrze może zawierać niebezpieczną ilość tlenku węgla.

Podczas tankowania zbiornika paliwa, należy zapewnić odpływy ładunków statycznych. Kanistry oraz zbiorniki maszyn należy napełniać na ziemi, nigdy na pojazdach lub innych izolowanych obiektach.

Zbiornik paliwa napełniać na zewnątrz wyłącznie po ostygnięciu silnika, a następnie zetrzeć rozlane paliwo.

Wszelkie prace związane z paliwem należy prowadzić z dala od źródeł ognia. Paliwo przechowywać w miejscu niedostępnym dla dzieci tylko i wyłącznie w atestowanych zbiornikach. Zaleca się używanie benzyny bezołowiowej (zalecana 95), aby zmniejszyć ilość osadów w komorze spalania.

Paliwo należy wlać do zbiornika w następujący sposób:

- Odkręć korek wlewu paliwa (dla DEGB2510/DEGB3510/DEGB3600K - rys B, poz 14, dla DEGB6500K - rys. D, poz. 12, dla DEGB7503K rys. F, poz. 13).
- Wlej paliwo poprzez filtr znajdujący się we wlewie baku
- Umieść korek wlewu na swoim miejscu.

Przed przystąpieniem do pierwszego uruchomienia silnika należy upewnić się czy świeca oraz fajka świecy są poprawnie zamontowane (patrz - pkt. 9. Bieżące czynności obsługowe, sekcja „wymiana świecy zapłonowej”).

7. Włączanie urządzenia Obowiązki operatora

UWAGA Zapoznać się z instrukcją użytkownika i bezpieczeństwa pracy. Upewnić się, że wiesz jak obsługiwać zespół prądotwórczy oraz zapoznać się z działaniem wszystkich elementów sterujących. Zabrania się obsługiwać urządzenia bez właściwego przeszkolenia.

Przed pierwszym uruchomieniem należy sprawdzić poziom oleju oraz paliwa.

Przed przystąpieniem do pierwszego uruchomienia maszyny należy pamiętać o dokładnym uzmiennieniu generatora. W tym celu należy odkręcić śrubę (dla DEGB2510/DEGB3510/DEGB3600K - rys. A, poz 12, dla DEGB6500K - rys. C, poz. 11, dla DEGB7503K rys. E, poz. 11) i zamontować kabel uziemienia pod łbem śruby (kabel nie znajduje się w zestawie). Następnie dokręcić śrubę tak aby kabel był dokładnie zablokowany. Drugą końcówkę kabla należy podłączyć do przewodzącego pręta umieszczonego w ziemi. Przed przystąpieniem do uruchomienia silnika, do generatora nie należy podłączać żadnych urządzeń.

Uruchamianie urządzenia

1. Przekręć kranik paliwa do pozycji „ON”. Kranik skierowany w dół. (rys. H)
2. Włącz ssanie przesuwając dźwignię do pozycji „CHOKE” (w lewą stronę) (rys. T).
3. Przelącz włącznik zapłonu do pozycji „ON (dla DEGB2510/DEGB3510/DEGB3600K - rys A, poz 2, dla DEGB6500K - rys. C, poz. 2, dla DEGB7503K rys. E, poz. 2).
4. Pociągnij energicznie za linkę rozrusznika (rys. J), a następnie zwolnij linkę by swobodnie wróciła do początkowego położenia. Silnik powinien rozpocząć pracę. Po nagraniu się silnika i stabilnej pracy urządzenia należy wyłączyć ssanie (dźwignia ssania w prawym położeniu).
5. Bezpiecznik przeciążeniowy (dla DEGB2510/DEGB3510/DEGB3600K - rys A, poz 13, dla DEGB6500K - rys. C, poz. 5, dla DEGB7503K rys. E, poz. 5) przesunąć do góry do pozycji „ON”.

8. Użytkowanie urządzenia

UWAGA Nie wolno uruchamiać silnika wewnątrz pomieszczenia, spaliny zawierający trujący tlenek węgla.

Nie należy podłączać urządzeń, których moc znamionowa przekracza 80% wartości nominalnej mocy generatora. Urządzenia, a w szczególności silniki elektryczne podczas rozruchu charakteryzują się chwilowym zwiększonym poborem mocy, co może spowodować zadziałanie zabezpieczenia przeciążeniowego i wyłączeniem zespołu.

W przypadku podłączenia kilku urządzeń, nie należy uruchamiać ich jednocześnie.

W przypadku konieczności użycia przedłużaczy, przedłużacze nie powinny być dłuższe niż:

- przekrój 1,5 mm² - 60m
- przekrój 2,5 mm² - 100m

Zatrzymanie silnika

Przed przystąpieniem do wyłączenia urządzenia należy odłączyć wszystkie odbiorniki wyciągając wtyczkę z gniazdka generatora. Następnie przelącz włącznik zapłonu (dla DEGB2510/DEGB3510/DEGB3600K - rys A, poz 2, dla DEGB6500K - rys. C, poz. 2, dla DEGB7503K rys. E, poz. 2) do pozycji „OFF” i przekręcić kranik paliwa do pozycji „OFF” (rys. H).

UWAGA W przypadku konieczności wyłączenia awaryjnego generatora należy od razu przelącz włącznik zapłonu do pozycji „OFF”.

9. Bieżące czynności obsługowe

Przed przystąpieniem do kontroli, naprawy lub konserwacji zatrzymać silnik i odczekać do momentu zatrzymania się wszystkich wirujących elementów. Odłączyć przewód napięcia od świecy zapłonowej tak aby wyeliminować przypadkowe uruchomienie.

KONSERWACJA

HARMONOGRAM KONSERWACJI

Zawsze przed uruchomieniem urządzenia:

Skontrolować i uzupełnić poziom paliwa w baku.

Skontrolować i starannie dokręcić uziemienie.

Zakres obsługi	Po pracy	Po 1-szym miesiącu użytkowania	Co 3 miesiące lub co 50 godzin	Co 6 miesięcy lub co 100 godzin	Co 1 rok lub co 300 godzin
Sprawdzenie stanu oleju	X				
Wymiana oleju		X			
Sprawdzenie filtra powietrza		X			
Czyszczenie filtra powietrza			X		
Wymiana świecy zapłonowej				X	
Kontrola przewodów paliwowych					X
Kontrola przewodów wysokiego napięcia					X

CZYSZCZENIE FILTRA POWIETRZA

Zabrudzony filtr powietrza może doprowadzić do niewłaściwej pracy silnika i do zwiększonego poboru paliwa, dlatego należy go regularnie czyścić za pomocą sprężonego powietrza.

UWAGA Zabrania się czyszczenia filtra powietrza i jego elementów za pomocą rozpuszczalnika, może to doprowadzić do pożaru. Zabrania się uruchamiania urządzenia bez filtra powietrza, doprowadzi to do szybszego zużycia silnika.

1. Odbezpieczyć klipsy plastikowej pokrywy filtra powietrza (rys. L)
2. Wyjąć pokrywę filtra powietrza
3. Wyciągnąć gąbkę filtra powietrza (rys. N), a następnie oczyścić ją i wypłukać w letniej wodzie z niewielką ilością detergentu.
4. Delikatnie namoczyć filtr w oleju silnikowym i dokładnie wycisnąć. Pozostawienie zbyt dużej ilości oleju może spowodować dymienie silnika
5. Umieścić gąbkę w obudowie filtra i zainstalować pokrywę filtra.

WYMIANA ŚWIECY ZAPŁONOWEJ

Dla DEGB2510/ DEGB3510/ DEGB 3600K

Zalecane świece: LD F7RTC lub odpowiedniki.

Dla DEGB6500K/DEGB7503K

Zalecane świece: LD F7TC lub odpowiedniki.

UWAGA Zastosowanie nieprawidłowej świecy może spowodować uszkodzenie silnika

Aby wymienić świecę należy odłączyć fajkę świecy zapłonowej (rys. I) i usunąć wszelkie zabrudzenia z obszaru przewodów świecy. Następnie za pomocą klucza do świec znajdującą się w zestawie, odkręcić świecę zapłonową. Sprawdzić stan świecy zapłonowej. Jeżeli elektrody są zużyte lub jeśli izolator jest pęknięty lub zniszczony należy wymienić świecę. Należy zmierzyć przerwę świecy, elektrody powinny mieć odpowiednią szczelinę. Szczelina powinna wynosić od 0,70mm-0,80mm (rys. K). Popraw przerwę, jeśli to konieczne, ostrożnie doginając elektrody. Następnie należy zamontować świecę dokręcając ją ręcznie, w celu uniknięcia zerwania gwintu.

Po osadzeniu świecy należy dokręcić ją kluczem do świec. Jeśli ponownie instalujesz używane świece zapłonowe dokręć o 1/8 - 1/4 obrotu po osadzeniu świecy. Jeśli instalujesz nową świecę, dokręć 1/2 obrotu po osadzeniu świecy.

PRZECHOWYWANIE

UWAGA Opary benzyny są wybuchowe. Nie wolno przechowywać benzyny dłużej niż 30 dni.

Maszyny nie wolno przechowywać w pobliżu źródeł otwartego ognia. Przed przygotowaniem generatora do przechowywania upewnić się, że silnik całkowicie ostygł.

PRZYGOTOWANIE DO PRZECHOWYWANIA

Gdy planowane jest przechowywanie nieużywanej maszyny dłużej niż 30 dni, należy całkowicie spuścić paliwo z baku zespołu. Następnie należy powoli pociągnąć za linkę startową aż do momentu wyczuwalnego braku oporu. Tłok ułożyć się w taki sposób, który uchroni cylinder przed zniszczeniem. Odłączyć fajkę świecy. Należy pamiętać, że urządzenia nie należy przechowywać w pomieszczeniach o dużej wilgotności.

TRANSPORT

Przed przystąpieniem do transportu należy całkowicie spuścić płyny eksploatacyjne takie jak paliwo oraz olej. Następnie należy powoli pociągnąć za linkę startową aż do momentu wyczuwalnego braku oporu. Tłok ułożyć się w taki sposób, który uchroni cylinder przed zniszczeniem. Odłączyć fajkę świecy.

Zespół transportować w pozycji pionowej z zakręconym wlewem paliwa.

10. Samodzielne usuwanie usterek

Problem	Przyczyna	Rozwiązanie
Silnik nie daje się uruchomić	Brak paliwa w zbiorniku Stare paliwo Zapłon nie jest włączony Kranik paliwa w pozycji zamkniętej Nie podłączono przewodu wysokiego napięcia do świecy Brdna lub uszkodzona świeca zapłonowa Nie włączono ssania	Napełnić zbiornik paliwa Opróżnić układ zasilania ze starego paliwa, zbiornik napełnić świeżą porcją czystego paliwa Włączyć zapłon za pomocą przycisku Otworzyć kranik paliwa Przewód wysokiego napięcia podłączyć do świecy zapłonowej Oczyścić świecę. Wadliwą świecę wymienić
Silnik pracuje nierównomiernie	Luźny przewód wysokiego napięcia Stare lub zanieczyszczone paliwo w układzie zasilania Gaźnik rozregulowany	Podłączyć właściwie przewód wysokiego napięcia do świecy Opróżnić układ zasilania ze starego paliwa, zbiornik napełnić świeżym paliwem Wyregulować gaźnik
Brak napięcia w gnieździe 12V	Przycisk bezpiecznika 12V jest wyłączony	Włączyć przycisk bezpiecznika
Brak napięcia w gnieździe 230V	Przycisk bezpiecznika 230V jest wyłączony	Włączyć przycisk bezpiecznika

UWAGA Zespół prądotwórczy wyposażony jest czujnik poziomu oleju. W przypadku zbyt niskiego poziomu oleju, czujnik spowoduje brak możliwości uruchomienia zespołu prądotwórczego. W związku z tym, w sytuacji, gdy urządzenie nie daje się uruchomić, w pierwszej kolejności należy sprawdzić stan oleju. W przypadku zbyt niskiego poziomu oleju należy go uzupełnić (patrz punkt 6, część „Zalanie zespołu prądotwórczego olejem”)

11. Kompletacja urządzenia, uwagi końcowe

Kompletacja:

DEGB2510

1. Zespół prądotwórczy;
2. Klucz do świec;
3. Kabel DC 12V;
4. Wtyczka;
5. Gumowe nożyki;

DEGB3510

1. Zespół prądotwórczy;
2. Klucz do świec;
3. Kabel DC 12V;
4. Wtyczka;

DEGB3600K

1. Zespół prądotwórczy;
2. Klucz do świec;
3. Wtyczka;

DEGB6500K

1. Zespół prądotwórczy;
2. Koła;
3. Rączka;
4. Wtyczka;

DEGB7503K

1. Zespół prądotwórczy;
2. Koła;
3. Rączka;
4. Wtyczki;
5. Klucz do świec;
6. Blaszka podpierająca;
7. Gumowe nożyki;
8. Dystans do kół;
9. Komplet śrub

Uwagi końcowe:

Przy zamawianiu części zamiennych prosimy podać numer seryjny maszyny umieszczony na obudowie głowicy. Prosimy opisać uszkodzoną część podając orientacyjny termin zakupu.

W okresie gwarancyjnym naprawy dokonywane są na zasadach podanych w Karcie Gwarancyjnej. Reklamowany produkt prosimy przekazać do naprawy w miejscu zakupu (sprzedawca zobowiązany jest przyjąć reklamowany produkt) albo przesłać do Serwisu Centralnego DEDRA-EXIM.

Prosimy uprzejmie dołączyć kartę gwarancyjną wystawioną przez Importera. Bez tego dokumentu naprawa będzie traktowana jako pogwarancyjna.

Po okresie gwarancyjnym naprawy wykonuje Serwis Centralny. Uszkodzony produkt należy przesłać do Serwisu (koszty wysyłki pokrywa użytkownik).

12. Wykaz części handlowych do rysunku złożeniowego

DEGB2510

Nr rys.	Nr części na rysunku	Nazwa
A	08	Świeca zapłonowa
B	09	Izolator
B	11	Czujnik poziomu oleju
B	04	Korek wlewu oleju
D	06	Cewka zapłonowa
E	02	Starter ręczny
F	03	Uszczelka
F	07	Uszczelka
F	08	Gaźnik
F	10	Uszczelka
G	01	Korek wlewu paliwa
G	11	Zawór paliwa
H	01	Wirlnik
H	02	Stojan
H	03	Korpus prądnicy
H	07	Szczotki elektrografitowe
H	15	AVR
I	01	Uszczelka tłumika
I	04	Tłumik
J	05	Woltomierz
J	06	Wylącznik prądnicy
J	07	Gniazdko 230V

DEGB7503K

Nr rys.	Nr części na rysunku	Nazwa
P	17	Włącznik
P	15	Woltomierz
P	05	Zabezpieczenie przeciążeniowe
O	07	Stojan
O	04	Wirlnik
O	11	Szczotki elektrografitowe
O	18	AVR
J	07	Iskrownik
J	01	Cewka zapłonowa
I	04	Filtr powietrza
F	01	Szarpanka
B	02	Czujnik poziomu oleju
A	14	Świeca zapłonowa

DEGB3510/ DEGB3600K

Nr rys.	Nr części na rysunku	Nazwa
A	15	Świeca
B	3	Czujnik oleju
C	3	Korek wlewu oleju
F	1	Szarpanka
I	4	Filtr powietrza
J	4	Cewka zapłonowa
L	1	Tłumik
M	12	Amortyzator
M	16	Kranik paliwa
N	2	Wirlnik
N	4	Śruba
N	5	Stojan
N	8	Szczotka elektrografitowa
N	13	AVR
O	8	Gniazdo 230V
O	17	Włącznik

DEGB6500K

Nr rys.	Nr części na rysunku	Nazwa
B	02	Czujnik oleju
C	03	Uszczelka
C	04	Korek wlewu oleju
F	01	Szarpanka
H	01	Gaźnik kpl.
H	04	Uszczelka
H	05	Uszczelka
H	06	Uszczelka
I	04	Filtr powietrza
I	08	Obudowa filtra powietrza
J	01	Cewka zapłonowa
J	07	Cewka zbudzeniowa
L	01	Tłumik
L	04	Uszczelka
L	14	Uszczelka
M	03	Korek wlewu paliwa
M	12	Amortyzator gumowy
M	16	Zawór paliwa
O	04	Wirlnik
O	06	Śruba
O	07	Stojan
O	11	Szczotki
O	16	Prostownik
O	18	AVR
P	05	Włącznik napięcia
P	08	Gniazdo 230V
P	09	Nakrętka
P	15	Woltomierz
P	17	Włącznik silnika
Z	01	Świeca LDF7TC

Obsah

CZ

1. Fotografie a obrázky
2. Informace o využití tohoto návodu k obsluze
3. Určení přístroje
4. Omezení použití
5. Technické údaje
6. Příprava k práci
7. Zapnutí přístroje
8. Užívání přístroje
9. Běžná obsluha
10. Samostatné odstraňování defektů
11. Složení přístroje, závěrečné poznámky
12. Soupis prodáváných dílů k technickému výkresu
13. Záruční list

Prohlášení o shodě samostatný dokument
Návod o bezpečnostních pokynech – brožura přiložená k přístroji

POZOR

Při práci s přístrojem je doporučeno vždy dodržovat základní bezpečnostní pokyny, aby se vyhnulo vzniku požáru, poranění elektrickým proudem nebo mechanickému poškození. Před zprovozněním přístroje seznámte se prosím s obsahem Návodu k obsluze. Uchovejte prosím Návod k obsluze, Návod o bezpečnostních pokynech a Prohlášení o shodě. Důsledně dodržování pokynů a doporučení uvedených v Návodu k obsluze pozitivně ovlivní životnost Vašeho přístroje.

2. Informace o využití tohoto návodu k obsluze

POZOR

Během práce bezpodmínečně dodržujte pokyny obsažené v Návodu k bezpečnosti práce. Návod k bezpečnosti práce je přiložen k přístroji jako samostatná brožura a je třeba jej uchovat. V případě předání přístroje jiné osobě, přeďte jej také Návod k obsluze, Návod k bezpečnosti práce a Prohlášení o shodě. Společnost Dedra Exim nenes odpovědnost za nehody vzniklé v následku nedodržování bezpečnostních pokynů. Podrobně přečtěte všechny bezpečnostní pokyny a návody k obsluze. Nedodržování varování a návodů může mít za následky poranění elektrickým proudem, požár a/nebo vážná zranění. Uchovejte všechny návody, bezpečnostní pokyny a prohlášení o shodě pro budoucí potřeby.

Popis přístroje (obr. A,B,C,D,E,F)

DEGB2510/DEGB3510/DEGB3600K (obr. A,B)

1. Voltmetr; 2. Spínač; 3. LED dioda indikující zapnutí soustrojí; 4. Výkonový štítek; 5. LED dioda hladiny oleje; 6. Vtok oleje; 7. Výpustný ventil oleje; 8. Zásuvka AC 230V; 9. Proudový chránič DC 12V; 10. Zásuvka DC 12V; 11. Výfuk horkých spalin; 12. Zemnicí šroub soustrojí; 13. Proudový chránič AC 230V; 14. Vtok paliva; 15. Chybí palivo; 16. Výtok paliva; 17. Vzduchový filtr; 18. Ukazatel hladiny paliva; 19. Lanko spouštěče

DEGB6500K (obr. C,D)

1. Voltmetr; 2. Spínač; 3. LED dioda indikující zapnutí soustrojí; 4. Výkonový štítek; 5. Proudový chránič AC 230V; 6. Vtok oleje; 7. Výpustný ventil oleje; 8. Zásuvka AC 230V; 9. Proudový chránič DC 12V; 10. Zásuvka DC 12V; 11. Zemnicí šroub soustrojí; 12. Vtok paliva; 13. Chybí palivo; 14. Palivový kohout; 15. Vzduchový filtr; 16. Lanko spouštěče

DEGB7503K (obr. E,F)

1. Voltmetr; 2. Spínač; 3. LED dioda indikující zapnutí soustrojí; 4. Výkonový štítek; 5. Proudový chránič AC 230V / 400V; 6. Vtok oleje; 7. Výpustný ventil oleje; 8. Zásuvka AC 230V; 9. Proudový chránič DC 12V; 10. Zásuvka DC 12V; 11. Zemnicí šroub soustrojí; 12. Zásuvka AC 400V; 13. Vtok paliva; 14. Palivová nádrž; 15. Palivový ventil; 16. Vzduchový filtr; 17. Lanko spouštěče

3. Určení přístroje

Generátorové soustrojí je silnoproudé zařízení, které představuje samostatný zdroj proudu. Generátorové soustrojí jsou autonomní soustrojí pro výrobu elektrické energie. Generátorové soustrojí v základním provedení slouží k výrobě elektrické energie pro různé spotřebiče (motory, osvětlení, topení atd.) v oblastech, kde nejsou žádné jiné zdroje.

4. Omezení použití

Stroj se může používat pouze v souladu s níže uvedenými „Přípustnými provozními podmínkami“. Stroj se může používat pouze a výlučně s originálními náhradními díly. Generátorové soustrojí je určeno pouze pro domácí použití. Samovolné změny v mechanické a elektrické konstrukci, všechny modifikace, běžná obsluha, která nebyla popsána v Návodu k obsluze, budou považovány za bezprávné a jejich důsledkem je okamžitá ztráta záručních práv, a Prohlášení o shodě ztrácí platnost. Generátorové soustrojí nesmí pracovat v prostředí s vysokou vlhkostí vzduchu. Pokud zjistíte mechanické poškození, zejména deformace krytu, palivové nádrže, netěsnost (únik paliva), zařízení nepoužívejte. Generátorové soustrojí nepoužívejte také, když zjistíte jeho nepravdivý chod. Pak zařízení bezpodmínečně zajistěte a dejte jej opravit do autorizovaného servisu DEDRA-EXIM Sp. z o.o.

PŘÍPUSTNÉ PROVOZNÍ PODMÍNKY

Zařízení se nesmí používat v uzavřených prostorech. Zabraňte vlhkosti. Zapnuté zařízení nenechávejte bez dozoru. Je zakázáno připojovat generátorové soustrojí k domácí instalaci.

5. Technické údaje

Typ stroje	DEGB2510	DEGB3510	DEGB3600K	DEGB6500K	DEGB7503K
Motor	pístový čtyřválcový				
Maximální výkon (PRP)	2200W	2800W	3200W	5500W	2200W dla 230V / 6500W dla 400V
Koeficient efektivnosti (COP)	2000W	2500W	2800W	5000W	2000W dla 230V / 6000W dla 400V
Napětí	230V				230V / 400V
Frekvence	50Hz				
Jmenovité napětí	8,7A	11A	12,2A	21,7 A	10A
Spalovací motor (typ)	LT168F	LB168F	LT170F	LT188F	LT190F
Objem nádrže	15l	15l	15l	25l	25l
Třída požadavků na provoz	G2				
Třída shody výkonu	A				
Garantovaná hladina zvuku LWA	95 dB(A)	95 dB(A)	96 dB(A)	95 dB(A)	96 dB(A)
Hmotnost nezalitého soustrojí	41 kg	34 kg	43 kg	76 kg	85 kg
Výkon motoru	3400W	4100W	5100W	8,2 kW (11HP)	11 kW (15HP)
Otáčky motoru	3000 obr/min				
Zdvihový objem motoru	163 ccm	175 ccm	210 ccm	389 ccm	420 ccm
Třída ochrany	IP23M				
Hladina zvuku LWA	94,6 dB(A)	96 dB(A)	93,5 dB(A)	95 dB(A)	95 dB(A)
Nespolehlivost měření KLWA	3,0dB				
Součinitel výkonu	1				

Další údaje

Počet zásuvek

Pro DEGB2510/DEGB3510/DEGB3600K/DEGB6500K

2 zásuvky 230V pro střídavý proud (AC)
1 zásuvka 12V pro stejnosměrný proud (DC)
Pro DEGB7503K
1 zásuvka 230V pro střídavý proud (AC)
1 zásuvka 400V pro střídavý proud (AC)
1 přípojka 12V pro stejnosměrný proud (DC)
bezolovnatý benzin, doporučený 95

Palivo

Svíčky

Doporučené svíčky:

Pro DEGB2510/DEGB3510/DEGB3600K: LD F7RTC nebo ekvivalentní.

Pro DEGB6500K/DEGB7503K: LD F7TC nebo ekvivalentní.

Oil
doporučený olej DEGL01 firmy Dedra Exim

Jednotka AVR (automatic voltage regulation)

Je to soustava, která pomáhá udržet správné výstupní napětí generátorového soustrojí. Pokud systém AVR chybí nebo nefunguje správně, generátorové soustrojí není schopno udržet správné napětí.

6. Příprava k práci

Před zahájením provozu se ujistěte, že generátor není poškozen a nemá stopy po zamáčknutí, odření atp. Zjistíte-li jakékoli poškození, kontaktujte servis Dedra Exim sp. z o.o.

Před zahájením provozu zalijte generátorové soustrojí olejem a doplňte stav paliva.

Montáž zařízení

DEGB2510

Připraveno k provozu, smontováno

DEGB3510/ DEGB3600K/ DEGB6500K/ DEGB7503K

Ke kovové základně (obr. P.) dotáhněte klíčem 14 pryžové nožky pomocí matic a pak celek přišroubujte ke spodnímu rámu ze strany trhané vlny a filtru, nezapomeňte přitom na podložky.

Kovovou nápravu kola usadte do náboje, který se nachází na spodním rámu zařízení (obr. R). Abyste nápravu vložili do náboje, stiskněte trn a zasuněte nápravu do náboje tak, aby trn zapadl do blokovacího otvoru, který zabrání vysunutí nápravy. Na nápravu nasadte kola a přišroubujte klíčem 19 a maticemi.

Rukojeti přišroubujte šrouby s maticí, přitom nezapomeňte na podložky (obr. S.) klíčem 12 a 13.

Zaliti agregátového soustrojí olejem

POZOR! Generátorové soustrojí není zalité olejem, před zprovozněním zalijte soustrojí olejem.

Motorový olej je hlavním faktorem, který má vliv na výkon a životnost motoru. Nepoužívejte olej určený pro čtyřtákní motory. DEGL01 typ SAE 10W-30 firmy Dedra Exim je doporučený olej pro běžné použití. Jiné viskozity jsou zobrazeny na diagramu (obr. G) a mohou se používat, když se průměrná teplota prostředí pohybuje v doporučeném rozmezí.

Generátorová soustrojí DEGB2510, DEGB3510, DEGB3600K a DEGB6500K jsou vybavena snímačem hladiny oleje, který v případě nízké hladiny oleje zabrání spuštění motoru.

DEGB2510/DEGB3510/DEGB3600K

Objem olejové vany činí asi 0,5 litru.

DEGB6500K/DEGB7503K

Objem olejové vany činí asi 1 litr.

Pokud chcete doplnit olej:

1. Vyšroubujte uzávěr vtoku oleje a otfete měrku čistým hadříkem (obr. O a pro DEGB2510/DEGB3510/DEGB3600K – obr. A, pol. 6, pro DEGB6500K – obr. C, pol. 6, pro DEGB7503K obr. E, pol. 6).

2. Uzávěr s měrkou vložte do vtokového otvoru a nezašroubujte.

3. Pokud je hladina oleje příliš nízká, dolijte olej do úrovně hrany vtokového otvoru.

Výměna oleje

Varování! Výměnu oleje provádějte v ochranném oděvu (ochranné rukavice) se zachováním opatrnosti.

Dříve než začnete olej měnit, nastartujte motor a dobře jej zahřejte. Teplý olej je tekutější a obsahuje více nečistot. Abyste olej vypustili, vyšroubujte šroub výpustného ventilu oleje (pro DEGB2510/DEGB3510/DEGB3600K – obr. A, pol. 7, pro DEGB6500K – obr. C, pol. 7, pro DEGB7503K obr. E, pol. 7). Opatřebný olej slijte do předem připravené nádoby. Zašroubujte šroub odtoku oleje. Olejovou vanu naplňte novým motorovým olejem. Olej měňte v intervalech doporučených v kap. 9. Běžné údržbové činnosti.

Použitý olej odevzdejte v nejbližší sběrně odpadu.

Doplňování paliva

POZOR! Výměnu oleje provádějte v ochranném oděvu (ochranné zachováním opatrnosti. Dříve než začnete olej měnit, nastartujte motor a dobře jej zahřejte. Teplý olej je tekutější a obsahuje více nečistot. Abyste olej vypustili, vyšroubujte šroub výpustného ventilu oleje (pro DEGB2510/DEGB3510/DEGB3600K – obr. A, pol. 7, pro DEGB6500K – obr. C, pol. 7, pro DEGB7503K obr. E, pol. 7). Opatřebný olej slijte do předem připravené nádoby. Zašroubujte šroub odtoku oleje. Olejovou vanu naplňte novým motorovým olejem. Olej měňte v intervalech doporučených v kap. 9. Běžné údržbové činnosti. Použitý olej odevzdejte v nejbližší sběrně odpadu.

Při plnění palivové nádrže zajistěte odvod statických výbojů. Kanystry a nádrže strojů naplňujte na zemi, nikdy na vozidlech nebo na izolovaných objektech. Palivovou nádrž plňte venku pouze po vychladnutí motoru a pak utřete rozlité palivo. Veškeré práce spojené s palivem provádějte v bezpečné vzdálenosti od zdrojů ohně. Palivo skladujte na místě nedostupném pro děti pouze v atestovaných nádržích. Doporučuje se používat bezolovnatý benzin (doporučený 95), aby byly minimalizovány usazeniny ve spalovací komoře.

Palivo nalévejte do nádrže následujícím způsobem:

– Vyšroubujte uzávěr vtoku paliva (pro DEGB2510/DEGB3510/DEGB3600K – obr. B, pol. 14, pro DEGB6500K – obr. D, pol. 12, pro DEGB7503K obr. F, pol. 13).

– Palivo nalijte přes filtr umístěný ve vtoku nádrže

– Uzávěr zašroubujte zpět.

Před prvním nastartováním motoru se ujistěte, že svíčka nebo fajnka svíčky jsou správně namontovány (viz – kap. 9. Běžné údržbové činnosti, část „výměna zapalovací svíčky“).

7. Zapojení do sítě

Povinnosti uživatele

POZOR! Seznamte se s návodem k používání a bezpečnosti práce. Ujistěte se, že víte, jak se dá rychle vypnout generátorové soustrojí, a seznamte se s fungováním všech ovládacích prvků. Je zakázáno obsluhovat zařízení bez příslušného zaškolení. Před prvním spuštěním zkontrolujte hladinu oleje a paliva.

Dříve než stroj poprvé spustíte, pamatujte na důkladné uzemnění generátoru. Za tímto účelem vyšroubujte šroub (pro DEGB2510/DEGB3510/DEGB3600K – obr. A, pol. 12, pro DEGB6500K – obr. C, pol. 11, pro DEGB7503K obr. E, pol. 11) a namontujte zemnicí kabel pod hlavu šroubu (kabel není v sadě). Pak utáhněte šroub tak, aby byl kabel dobře připevněn. Druhý konec kabelu připojte k vodivé tyči umístěné v zemi. Před spuštěním motoru nepřipojujte ke generátoru žádná zařízení.

Spuštění zařízení

1. Otočte palivový kohout do polohy „ON“. Kohout směřuje dolů. (obr. H)

2. Zapněte sání přesunutím páčky do polohy „CHOKE“ (doleva) (obr. T).

3. Přepněte spínač hoření do polohy „ON“ (pro DEGB2510/DEGB3510/DEGB3600K – obr. A, pol. 2, pro DEGB6500K – obr. C, pol. 2, pro DEGB7503K obr. E, pol. 2).

4. Silně zatáhněte lanko spouštěče (obr. J) a pak lanko pusťte, aby se volně vrátilo do výchozí polohy. Motor by měl naskočit. Po zahřátí motoru a při stabilní práci zařízení vypněte sání (páčka sání doprava).

5. Jistič (pro DEGB2510/DEGB3510/DEGB3600K – obr. A, pol. 13, pro DEGB6500K – obr. C, pol. 5, pro DEGB7503K obr. E, pol. 5) přesuňte nahoru do polohy „ON“.

8. Užívání přístroje

POZOR! Motor nespustíte v uzavřených prostorech, spaliny obsahují jedovatý oxid uhelnatý.

Nepřipojujte zařízení, jejichž jmenovitý výkon překračuje 80 % hodnoty jmenovitého výkonu generátoru. Zařízení, zejména elektrické motory mají při spouštění dočasně zvýšený příkon, což může aktivovat ochranu proti přetížení a vypnout soustrojí.

V případě, že je připojeno několik zařízení, nespouštějte je najednou.

Pokud budete používat prodlužovací kabely, nesmí být delší než:

– průřez 1,5 mm² – 60 m

– průřez 2,5 mm² – 100 m

Vypnutí motoru

Před vypnutím zařízení odpojte všechny spotřebiče vytažením zástrčky ze zásuvky generátoru. Pak přepněte spínač zapalování (pro DEGB2510/DEGB3510/DEGB3600K – obr. A, pol. 2, pro DEGB6500K – obr. C, pol. 2, pro DEGB7503K obr. E, pol. 2) do polohy „OFF“ a otočte palivový kohout do polohy „OFF“ (obr. H).

POZOR! Bude-li nutné novou vypnout generátor, ihned přepněte spínač zapalování do polohy „OFF“.

9. Běžná obsluha

Před zahájením kontroly, opravy nebo údržby, vypněte motor a počkejte, až se zastaví všechny rotující části. Odpojte napájecí kabel od zapalovací svíčky tak, aby nedošlo k náhodnému spuštění.

ÚDRŽBA

PLÁN ÚDRŽBY

Před spuštěním zařízení vždy:

Zkontrolujte a doplňte hladinu paliva v nádrži.

Zkontrolujte a silně dotáhněte uzemnění.

Service interval	Práci	První měsíc používání	Každých 3 měsíců nebo každých 50 hodin	Každých 6 měsíců nebo každých 100 hodin	Každý rok nebo každých 300 hodin
Kontrola stavu oleje	X				
Výměna oleje		X			
Kontrola vzduchového filtru		X			
Čištění vzduchového filtru			X		
Výměna zapalovací svíčky				X	
Kontrola palivového vedení					X
Kontrola vysokonapěťových kabelů					X

ČIŠTĚNÍ VZDUCHOVÉHO FILTRU

Znečištěný vzduchový filtr může způsobit nesprávnou práci motoru a zvýšit spotřebu paliva, proto jej pravidelně čistěte pomocí stlačeného vzduchu.

POZOR! Je zakázáno čistit vzduchový filtr a jeho součásti rozpouštědly, může to způsobit požár.

Je zakázáno spouštět zařízení bez vzduchového filtru, způsobí to rychlejší opotřebení motoru.

- Odjistěte klipy plastového krytu vzduchového filtru (obr. L)
- Sejměte kryt vzduchového filtru
- Ze vzduchového filtru vytáhněte houbu (obr. N) a pak ji očistěte a opláchněte ve vlažné vodě s malým přídavkem čistícího přípravku.
- Jemně namočte filtr v motorovém oleji a důkladně vyždímejte. Ponechání příliš velkého množství oleje může způsobit kouřivost motoru.
- Houbu vložte do krytu filtru a namontujte kryt filtru.

VÝMĚNA ZAPALOVACÍ SVÍČKY

Pro DEGB2510/ DEGB3510/ DEGB 3600K

Doporučené svíčky: LD F7RTC nebo ekvivalenty.

Pro DEGB6500K/DEGB7503K

Doporučené svíčky: LD F7TC nebo ekvivalenty.

POZOR! Použití nesprávné svíčky může poškodit motor.

Pokud chcete vyměnit svíčku, odpojte fajnku zapalovací svíčky (obr. I) a odstraňte veškeré nečistoty z okolí kabelů svíčky. Pak klíčem na svíčky přiloženým v sadě vyšroubujte zapalovací svíčku.

Zkontrolujte stav zapalovací svíčky. Pokud jsou elektrody opotřebené nebo izolátor je prasklý nebo zničený, pak svíčku vyměňte. Změřte mezeru svíčky, elektrody musí mít vhodnou šterbinu. Šterbina musí činit od 0,70 mm do 0,80 mm (obr. K). Opravte mezeru, pokud je to nutné, opatrným ohnutím elektrody.

Pak svíčku namontujte a utáhněte ji ručně, abyste nestrhli závit. Svíčku po usazení utáhněte klíčem na svíčky. Pokud opět montujete použité zapalovací svíčky, utáhněte je o 1/8–1/4 otáčky po usazení svíčky. Pokud montujete novou svíčku, utáhněte ji o 1/2 otáčky po usazení svíčky.

SKLADOVÁNÍ

POZOR! Výpary benzínu jsou výbušné. Benzin neskladujte déle než 30 dnů. Stroj neskladujte v blízkosti zdrojů otevřeného ohně. Dříve než připravíte generátor k úschově, ujistěte se, že motor zcela vychladnul.

PŘÍPRAVA K USCHOVÁNÍ

Pokud plánujete uschovat nepoužívaný stroj déle než 30 dnů, vypusťte všechno palivo z nádrže soustrojí. Pak pomalu natáhněte startovací lanko, až nepocítíte odpor. Píst se uloží takovým způsobem, který bude chránit válec proti zničení. Odpojte fajnku svíčky. Pamatujte na to, zařízení se nemá uchovávat v prostorech s vysokou vlhkostí.

PŘEPRAVA

Před zahájením přepravy vypusťte všechny provozní kapaliny, jako jsou palivo a olej. Pak pomalu natáhněte startovací lanko, až nepocítíte odpor. Píst se uloží takovým způsobem, který bude chránit válec proti zničení. Odpojte fajnku svíčky. Soustrojí přepravujte ve svislé poloze se zašroubovaným vtokem paliva.

10. Samostatné odstraňovanie defektů

Problem	Příčiny	Řešení
Motor nelze spustit	Chybí palivo v nádrži Staré palivo Zapalování není zapnuto Palivový kohout v uzavřené poloze Ke svíčke nebyl připojen vysokonapěťový kabel Znečištěná nebo poškozená zapalovací svíčka Nebylo zapnuto sání	Naplňte palivovou nádrž Z napájecího systému vypustte staré palivo, do nádrže nalijte nové čisté palivo Zapalování zapněte pomocí tlačítka Otevřete palivový kohout Ke svíčke připojte vysokonapěťový kabel Očistěte svíčku. Vadnou svíčku vyměňte Zapněte sání
Motor pracuje nepravidelně	Uvolněný vysokonapěťový kabel Staré nebo znečištěné palivo v palivovém systému Neseřizený karburátor	Připojte správně vysokonapěťový kabel ke svíčke Z napájecího systému vypustte staré palivo, do nádrže nalijte nové palivo. Seřďte karburátor
V zásuvce 12V není napětí	Tlačítko pojistky 12V je vypnuté	Zapněte tlačítko pojistky
V zásuvce 230V není napětí	Tlačítko pojistky 230V je vypnuté	Zapněte tlačítko pojistky

POZOR! Generátorové soustrojí je vybaveno snímačem hladiny oleje. V případě příliš nízké hladiny oleje snímač zabrání spuštění generátorového soustrojí. V této souvislosti, pokud zařízení nelze spustit, v první řadě zkontrolujte stav oleje. V případě, že je příliš nízká hladina oleje, doplňte ji (viz kap. 6, část „Zalítí generátorového soustrojí olejem“)

11. Složení přístroje, závěrečné poznámky

Složení přístroje

DEGB2510

1. Generátorové soustrojí; 2. Klíč na svíčky; 3. Kabel DC 12V; 4. Zástrčka; 5. Pryžové nožky;

DEGB3510

1. Generátorové soustrojí; 2. Klíč na svíčky; 3. Kabel DC 12V; 4. Zástrčka;

DEGB3600K

1. Generátorové soustrojí; 2. Klíč na svíčky; 3. Zástrčka;

DEGB6500K

1. Generátorové soustrojí; 2. Kola; 3. Rukojeť; 4. Zástrčka;

DEGB7503K

1. Generátorové soustrojí; 2. Kola; 3. Rukojeť; 4. Zástrčky; 5. Klíč na svíčky; 6.

Podpěrný plíšek;

7. Pryžové nožky; 8. pro kola; 9. Sada šroubů

Závěrečné poznámky

Při objednávání náhradních dílů uveďte prosím číslo dílu – viz specifikace dílů a montážní výkres. Popište prosím poškozený díl a uveďte orientační dobu koupě přístroje. Během záruční doby opravy jsou prováděné podle pravidel uvedených v Záručním listu. Reklamovaný výrobek předejte prosím k opravě na místě koupě (prodejce je povinen reklamovaný produkt přijmout), anebo jej pošlete do Centrálního servisu DEDRA-EXIM (kontaktní adresa se nachází na str. 2 Návodu k obsluze a Záručního listu). Prosíme, abyste připojili Záruční list vydaný společností DEDRA-EXIM. Bez tohoto dokumentu bude oprava považována za pozáruční.

Po uplynutí záruční doby opravu provádí Centrální servis. Poškozený výrobek odešlete do Servisu (náklady na dopravu nese uživatel)

12. Soupis prodáváných dílů k technickému výkresu

DEGB2510

Č. obr.	Č. dílu na obrázku	Název
A	8	Zapalovací svíčka
B	9	Izolátor
B	11	Snímač hladiny oleje
B	4	Uzávěr vtoku oleje
D	6	Zapalovací cívka
E	2	Ruční spouštěč
F	3	Těsnění
F	7	Těsnění
F	8	Karburátor
F	10	Těsnění
G	1	Uzávěr vtoku paliva
G	11	Palivový ventil
H	1	Rotor
H	2	Stojan
H	3	Tělo generátoru
H	7	Uhlíkové kartáče
H	15	AVR
I	1	Těsnění tlumiče
I	4	Tlumič
J	5	Voltmetr
J	6	Vypínač generátoru
J	7	Zásuvka 230V

DEGB3510/ DEGB3600K

Č. obr.	Č. dílu na obrázku	Název
A	15	Svíčka
B	3	Snímač oleje
C	3	Uzávěr vtoku oleje
F	1	Trhaná vlna
I	4	Vzduchový filtr
J	4	Zapalovací cívka
L	1	Tlumič
M	12	Amortizér
M	16	Kohout nádrže
N	2	Rotor
N	4	Šroub
N	5	Stojan
N	8	Grafitový kartáč
N	13	AVR
O	8	Zásuvka 230V
O	17	Spínač

DEGB6500K

Č. obr.	Č. dílu na obrázku	Název
B	2	Snímač oleje
C	3	Těsnění
C	4	Uzávěr vtoku oleje
F	1	Trhaná vlna
H	1	Karburátor kpl.
H	4	Těsnění
H	5	Těsnění
H	6	Těsnění
I	4	Vzduchový filtr
I	8	Kryt vzduchového filtru
J	1	Zapalovací cívka
J	7	Budicí cívka
L	1	Tlumič
L	4	Těsnění
L	14	Těsnění
M	3	Uzávěr vtoku oleje
M	12	Pryžový amortizér
M	16	Palivový ventil
O	4	Rotor
O	6	Šroub
O	7	Stojan
O	11	Kartáče
O	16	Měnič
O	18	AVR
P	5	Napěťový spínač
P	8	Zásuvka 230V
P	9	Matic
P	15	Voltmetr
P	17	Spínač motoru
Z	1	Svíčka LDF7TC

DEGB7503K

Č. obr.	Č. dílu na obrázku	Název
P	17	Spínač
P	15	Voltmetr
P	5	Ochrana proti přetížení
O	7	Stojan
O	4	Rotor
O	11	Uhlíkové kartáče
O	18	AVR
J	7	Zapalovač
J	1	Zapalovací cívka
I	4	Vzduchový filtr
F	1	Trhaná vlna
B	2	Snímač hladiny oleje
A	14	Zapalovací cívka

Překlad originálního návodu

SK

Obsah

1. Obrázky a nákresy
2. Informácie týkajúce sa používania tejto užívateľskej príručky
3. Zamýšľané použitie zariadenia
4. Obmedzenie používania
5. Technické parametre
6. Príprava na prácu
7. Zapínanie zariadenia
8. Používanie zariadenia
9. Priebežné obslužné činnosti
10. Samostatné odstraňovanie porúch a problémov
11. Diely zariadenia, záverečné poznámky
12. Zoznam náhradných dielov na schematickom nákrese
13. Záručný list

Vyhlasenie o zhode - osobitný dokument

Príručka bezpečnosti práce – brožúra pripojená k

zariadeniu

POZOR

Pri práci zariadením odporúčame dodržiavať základné zásady bezpečnosti pri práci, aby ste sa vyhli požiarom prípadne mechanickým úrazom.

Pred použitím zariadenia sa, prosím, oboznámte s obsahom tohto Návodu na obsluhu. Návod, prosím, uschovajte pre prípad použitia v budúcnosti.

Prísne dodržiavajte pokynov a odporúčaní obsiahnutých v tomto Návode na obsluhu umožni predĺžiť životnosť Vašej pneumatickej zošiváčky

2. Informácie týkajúce sa používania tejto užívateľskej príručky

POZOR! Počas práce bezpodmienečne dodržujte pokynov a odporúčania uvedené v príručke bezpečnosti práce. Príručka bezpečnosti práce je pripojená k zariadeniu ako osobitná brožúra. Uchovajte ju pre prípadnú potrebu v budúcnosti. Ak zariadenie odovzdáte inej osobe, odovzdajte jej aj užívateľskú príručku, príručku bezpečnosti práce ako aj vyhlásenie o zhode. Spoločnosť DEDRA EXIM nezodpovedá za havárie a úrazy, ktoré vznikli následkom nedodržiavania pokynov bezpečnosti práce. Dôkladne sa oboznámte s bezpečnosťou a s užívateľskou príručkou. Nedodržiavanie výstrah, varovaní a pokynov môže viesť k úrazu, k zásahu el. prúdom, k požiaru a/alebo iným vážnym úrazom. Všetky príručky a vyhlásenie o zhode zachovajte, pre prípadnú potrebu v budúcnosti

Opis zariadenia (obr. A, B, C, D, E, F)

DEGB2510/DEGB3510/DEGB3600K (obr. A, B)

1. Voltmeter; 2. Zapínač; 3. Kontrolka signalizujúca zapnutie jednotky; 4. Výrobný štítok; 5. Ochrana hladiny oleja; 6. Hrdlo olejovej nádrže; 7. Výpustný ventil oleja; 8. Zásuvky AC 230 V; 9. Ochrana proti preťaženiu (bezpečnostná poistka) DC 12 V; 10. Zásuvka DC 12 V; 11. Výfuk horúcich spalín; 12. Skrutka na uzemnenie jednotky; 13. Ochrana proti preťaženiu (bezpečnostná poistka) AC 230 V; 14. Hrdlo palivovej nádrže; 15. Palivová nádrž; 16. Kohútik paliva; 17. Vzduchový filter; 18. Ukazovateľ hladiny paliva; 19. Lanko štartéra DEGB6500K (obr. C, D)

1. Voltmeter; 2. Zapínač; 3. Kontrolka signalizujúca zapnutie jednotky; 4. Výrobný štítok; 5. Ochrana proti preťaženiu (bezpečnostná poistka) AC 230 V; 6. Hrdlo olejovej nádrže; 7. Výpustný ventil oleja; 8. Zásuvky AC 230 V; 9. Ochrana proti preťaženiu (bezpečnostná poistka) DC 12 V; 10. Zásuvka DC 12 V; 11. Skrutka na uzemnenie jednotky; 12. Hrdlo palivovej nádrže; 13. Palivová nádrž; 14. Kohútik paliva; 15. Vzduchový filter; 16. Lanko štartéra DEGB7503K (obr. E, F)

1. Voltmeter; 2. Zapínač; 3. Kontrolka signalizujúca zapnutie jednotky; 4. Výrobný štítok; 5. Ochrana proti preťaženiu (bezpečnostná poistka) AC 230 V/400 V; 6. Hrdlo olejovej nádrže; 7. Výpustný ventil oleja; 8. Zásuvka AC 230 V; 9. Ochrana proti preťaženiu (bezpečnostná poistka) DC 12 V; 10. Zásuvka DC 12 V; 11. Skrutka na uzemnenie jednotky; 12. Zásuvka AC 400 V; 13. Hrdlo palivovej nádrže; 14. Palivová nádrž; 15. Ventil paliva; 16. Vzduchový filter; 17. Lanko štartéra

3. Zamýšľané použitie zariadenia

Elektrický zdrojový agregát je elektroenergetické zariadenie používané ako samostatný zdroj el. napätia. Elektrické zdrojové agregáty sú autonómne jednotky vytvárajúce (generujúce) elektrickú energiu. Elektrický zdrojový agregát sa v prvom rade používa na vytváranie elektrickej energie pre rôzne spotrebiče (motory, osvetlenie, ohrievanie ap.) tam, kde nie sú dostupné iné zdroje el. energie.

4. Obmedzenie používania

Stroj sa môže používať iba v súlade s pokynmi, ktoré sú uvedené v nižšie uvedených „Povolených prevádzkových podmienkach“. Stroj sa môže používať iba a výhradne s originálnymi (náhradnými) dielmi. Elektrický zdrojový agregát je určený iba na domáce (neprofesionálne) použitie.

Akkoľvek neautorizované zásahy a zmeny mechanickej konštrukcie alebo elektrických prvkov zariadenia, ako aj nedodržanie pokynov uvedených v Uživatelskej príručke, sú protiprávne a znamenajú okamžitú stratu Záručných práv, a zároveň prestáva platiť aj Vyhlásenie o zhode. Elektrický zdrojový agregát sa nemôže používať v zatvorených miestnostiach. Elektrický zdrojový agregát sa nemôže používať na miestach s veľmi vysokou vlhkosťou vzduchu. V prípade, ak objavíte nejaké mechanické poškodenia, predovšetkým deformácie pláštá zariadenia, palivovej nádrže, netesnosti (únik paliva), okamžite prestaňte zariadenie používať. Ak elektrický zdrojový agregát nefunguje správne, alebo máte podozrenie, že niečo nie je v poriadku, ďalej ho v žiadnom prípade nepoužívajte. V takom prípade zariadenie bezodkladne zabezpečte a následne objednajte jeho opravu v autorizovanom servise spoločnosti DEDRA-EXIM Sp. z o.o.

PRÍPUSTNÉ PREVÁDZKOVÉ PODMIENKY

Zariadenie sa nemôže používať v zatvorených miestnostiach. Predchádzajte vlhkosti. Spustené zariadenie nikdy nenechávajte bez dozoru. Elektrický zdrojový agregát sa v žiadnom prípade nesmie pripájať k domácej elektroinštalácii.

5. Technické parametre

Typ stroja	DEGB2510	DEGB3510	DEGB3600K	DEGB6500K	DEGB7503K
Motor	piestový, 4-taktný				
Maximálny výkon (PRP)	2200W	2800W	3200W	5500W	2200W dia 230V / 6500W dia 400V
Výkon pri stálnej práci (COP)	2000W	2500W	2800W	5000W	2000W dia 230V / 6000W dia 400V
Napätie	230V				230V / 400V
	12V DC				
	50Hz				
Frekvencia					
Menovitý prúd	8,7A	11A	12,2A	21,7 A	10A
Spaľovací motor (typ)	LT168F	LB168F	LT170F	LT188F	LT190F
Objem nádrže	15l	15l	15l	25l	25l
Trieda prevádzkových parametrov	G2				
Trieda (zhody) výkonu	A				
Zaručená úroveň akustického tlaku (hliuku) LWA	95 dB(A)	95 dB(A)	96 dB(A)	95 dB(A)	96 dB(A)
Hmotnosť agregátu bez paliva	41 kg	34 kg	43 kg	76 kg	85 kg
Príkon motora	3400W	4100W	5100W	8,2 kW (11HP)	11 kW (15HP)
Otáčky motora	3000 obr/min				
Zdvihový objem motora	163 ccm	175 ccm	210 ccm	389 ccm	420 ccm
Trieda ochrany pred priamym prístupom	IP23M				
Úroveň akustického tlaku (hliuku) LWA	94,6 dB(A)	96 dB(A)	93,5 dB(A)	95 dB(A)	95 dB(A)
Nepresnosť merania KLWA	3,0dB				
Koeficient výkonu	1				

Dodatkové údaje

Počet zásuviek

Pre DEGB2510/DEGB3510/DEGB3600K/DEGB6500K

- 2 zásuvky 230 V striedavého prúdu (AC)
- 1 zásuvka 12 V jednosmerného prúdu (DC)
- Pre DEGB7503K
- 1 zásuvka 230 V striedavého prúdu (AC)
- 1 zásuvka 400 V striedavého prúdu (AC)
- 1 zásuvka 12 V jednosmerného prúdu (DC)

Palivo

Sviečka

bezolovnatý benzín, odporúčaný 95
Odporúčané sviečky:
Pre DEGB2510/DEGB3510/DEGB3600K: LD

F7RTC alebo kompatibilné.

Pre DEGB6500K/DEGB7503K: LD F7TC

alebo kompatibilné.

Olej odporúčaný olej DEGL01 firmy Dedra Exim

Systém AVR (automatic voltage regulation)

Je to systém, ktorý pomáha udržiavať správne výstupné napätie elektrického zdrojového agregátu. V prípade, ak sa systém AVR nepoužíva, alebo nefunguje správne, agregát nebude schopný udržiavať správnu (a stabilnú) úroveň napätia.

6. Príprava na použitie

Pred začatím práce sa uistite, či generátor nie je poškodený, nie sú na ňom viditeľné žiadne preliačiny, poškodené miesta ap. Ak objavíte akékoľvek poškodenie, kontaktujte servis Dedra Exim sp. z o.o.

Pred použitím agregátu vlejte do neho olej, a doplňte palivo.

Montáž zariadenia

DEGB2510

Prípravený na používanie, zmontovaný.

DEGB3510/ DEGB3600K/ DEGB6500K/ DEGB7503K

Ku kovovému podstavcu (obr. P) kľúčom 14 priskrutkujte matice ku gumovým nožičkám, a následne všetko k dolnému rámu zo strany štartovacieho mechanizmu a filtra, pričom nezabúdajte na podložky.

Kovový os kolesa zasuňte do upevňujúceho lôžka, ktoré sa nachádza v dolnom ráme zariadenia (obr. R). Keď chcete zasuňť os do hniezda, zatlačte trň a os vsuňte do držiakov tak, aby trň zapadol do blokujúceho otvoru, ktorý znemožňuje, aby sa os vysunula. Na osi nasuňte kolesá a dotiahnite maticami kľúčom 19.

Rúčky upevnite skrutkami s maticami, pričom nezabúdajte na podložky (obr. S) kľúčmi 12 a 13.

Vlívania oleja do elektrického zdrojového agregátu

POZOR! V agregáte nie je žiadny olej, pred začatím práce vlejte do agregátu olej.

Motorový olej je hlavným faktorom ovplyvňujúcim výkonnosť, efektívnosť a životnosť motora. Môže sa používať iba olej určený pre štvortaktné motory. DEGL01 typ SAE 10W-30 firmy Dedra Exim je odporúčaný olej na všeobecné použitie. Iné hodnoty viskozity sú uvedené na obale (obr. G) a môžu sa používať, keď je priemerná teplota vo vašej oblasti v odporúčanom rozsahu.

Elektrické zdrojové agregáty DEGB2510, DEGB3510, DEGB3600K a DEGB6500K majú senzor úrovne oleja, ktorý v prípade detegovania nízkej hladiny oleja, blokuje spustenie motora.

DEGB2510/DEGB3510/DEGB3600K

Olejová vaňa má objem cca 0,5 litra.

DEGB6500K/DEGB7503K

Olejová vaňa má objem cca 1 litra.

Postup doplnenia oleja:

- Vykrúťte zátku hrdla olejovej nádrže a bajonet vytrite čistou handričkou (obr. O a pre DEGB2510/DEGB3510/DEGB3600K – obr. A, pol. 6, pre DEGB6500K – obr. C, pol. 6, pre DEGB7503K obr. E, pol. 6).
- Zátku s bajonetom vložte do otvoru, alebo ju nezakrúčajte.
- Ak je úroveň oleja príliš nízka, dolejte olej až po okraj otvoru olejovej nádrže.

Výmena oleja

Pozor! Pri výmene oleja používajte ochranný odev (ochranné rukavice) a postupujte s náležitou opatnosťou.

Pred výmenou olej spustite a dôkladne nahrejte motor. Teplý olej je tekutejší a obsahuje viac nečistôt. Keď chcete vypustiť olej, odskrutkujte skrutku výpustného ventilu oleja (pre DEGB2510/DEGB3510/DEGB3600K – obr. A, pol. 7, pre DEGB6500K – obr. C, pol. 7, pre DEGB7503K obr. E, pol. 7). Opatrebovaný olej zlejte do skôr pripravené nádoby. Zakrúťte skrutku výpustného ventilu oleja. Olejovú vaňu naplňte čerstvým motorovým olejom. Olej vymieňajte tak často, ako je to uvedené v bode 9. Priebežné obslužné činnosti. Opatrebovaný olej zaneste do oprávneného zberného miesta.

Doplňanie paliva

POZOR! Benzín je ľahkohorľavá látka, a v istých podmienkach je výbušný. Počas dopĺňania paliva do generátora, alebo na miestach v ktorých sa benzín skladuje, sa nesmie fajčiť, nesmú sa vyvolávať iskry a používať otvorený oheň. Zapálenie alebo výbuch môžu spôsobiť vážne úrazy a poškodenia. Palivo sa môže doplniť iba v dobre vetraných miestach, výhradne iba vtedy, keď je motor vypnutý. Po vliatí paliva do palivovej nádrže skontrolujte, či je zátku hrdla palivovej nádrže správne zatvorená. Spaliny môžu obsahovať jedovatý oxid uhoľnatý, ktorý je bez zápachový plyn. Vdychovanie oxidu uhoľnatého môže viesť k strate vedomia, a následne k smrti. Ak je generátor spustený v zatvorenom alebo ohradenom priestore, vdychovaný vzduch môže obsahovať nebezpečné množstvo oxidu uhoľnatého.

Počas nalievania paliva zabezpečte náležitú ochranu pred elektrostatickými výbojmi. Kanistre a nádrže strojov sa môže naplniť iba na zemi, nesmú sa naplniť na vozidlách alebo na iných izolovaných objektoch.

Palivo vlievajte iba vonku, výhradne iba vtedy, keď je motor dostatočne vychladnutý, a prípadne rozliate palivo pouitierajte.

S palivom manipulujte výhradne v bezpečnej vzdialenosti od zdrojov ohňa. Palivo skladujte na miestach mimo dosahu detí, výhradne iba v certifikovaných nádobách.

Odporúčame používať bezolovnatý benzín (95-oktánový), čím sa minimalizuje množstvo vytváraných sadzí v spaľovacej komore.

Palivo do nádrže vlievajte nasledujúcim spôsobom:

- Odkrúťte zátku hrdla palivovej nádrže (pre DEGB2510/DEGB3510/DEGB3600K – obr. B, pol. 14, pre DEGB6500K – obr. D, pol. 12, pre DEGB7503K obr. F, pol. 13).
- Palivo vlejte cez filter, ktorý sa nachádza v hrdle nádrže
- Zakrúťte zátku hrdla palivovej nádrže na svoje miesto.

Pred prvým spustením motora sa uistite, či zapalovacia sviečka a vysokonapäťový kábel sú správne namontované (pozri bod 9. Priebežné obslužné činnosti, časť „výmena zapalovacej sviečky“).

7. Zapínanie zariadenia

Povinnosti operátora

POZOR! Oboznámte sa s užívateľskou príručkou a s bezpečnostnými pokynmi. Uistite sa, že viete, ako rýchlo zastaviť agregát, a oboznámte sa s funkčnosťou všetkých radiacií prvkov. Zariadenie sa bez náležitého preškolenia nesmie používať. Pred prvým spustením skontrolujte úroveň oleja a paliva.

Predtým, ako stroj prvýkrát spustíte, nezabudnite, že sa generátor musí najprv dôkladne uzemniť. Keď to chcete urobiť, odskrutkujte skrutku (pre DEGB2510/DEGB3510/DEGB3600K – obr. A, pol. 12, pre DEGB6500K – obr. C, pol. 11, pre DEGB7503K obr. E, pol. 11), a pod hlavičkou skrutky namontujte uzemňujúci kábel (kábel nie je súčasťou súpravy). Následne dokrúťte skrutku tak, aby bol kábel dobre zablokovaný. Druhý koniec kábla pripojte k vodiacej tyči umiestnenej v zemi.

Počas spúšťania motora ku generátoru nemôžu byť pripojené žiadne zariadenia (spotrebiče).

Spúšťanie zariadenia

- Kohútik paliva prekrúťte do polohy „ON“. Kohútik smeruje dole (obr. H)
- Zapnite sýtič presúvajúci páčku do polohy „CHOKE“ (doľava) (obr. T).
- Prekrúťte spínač zapalovania do polohy „ON“ (pre DEGB2510/DEGB3510/DEGB3600K – obr. A, pol. 2, pre DEGB6500K – obr. C, pol. 2, pre DEGB7503K obr. E, pol. 2).
- Energicky potiahnite lanko štartéra (obr. J), a následne lanko pusťte, aby sa voľne vrátilo do svojej základnej polohy. Motor by sa mal naštartovať. Keď sa motor dostatočne nahreje a začne stabilne pracovať, vypnite sýtič (páčku sýtiča presuňte do pravej polohy).
- Ochrana proti preťaženiu (pre DEGB2510/DEGB3510/DEGB3600K – obr. A, pol. 13, pre DEGB6500K – obr. C, pol. 5, pre DEGB7503K obr. E, pol. 5) presuňte dohora na polohu „ON“.

8. Používanie zariadenia

POZOR! Motor sa v žiadnom prípade nesmie spúšťať vo vnútri, spaliny môžu obsahovať jedovatý oxid uhoľnatý.

Nesmú sa pripájať zariadenia (spotrebiče), ktorých nominálny príkon je vyšší ako 80% nominálneho výkonu generátora. Zariadenia, a predovšetkým elektromotory, počas štartu dočasne (skokovo) zvyšujú spotrebu el. energie, následkom toho sa môže aktivovať ochrana proti preťaženiu a vypnúť agregát.

V prípade, ak je pripojených viac zariadení, nesmú sa spúšťať súčasne.

Ak sa musia použiť predĺžovacie káble, predĺžovacie káble nemôžu byť dlhšie ako:

- prierez 1,5 mm² – 60 m
- prierez 2,5 mm² – 100 m

Zastavenie motora

Pred tým, ako motor zastavíte, odpojte všetky spotrebiče vyťahnutím ich zástrčiek zo zásuviek generátora. Následne prekrúťte spínač zapalovania (pre DEGB2510/DEGB3510/DEGB3600K – obr. A, pol. 2, pre DEGB6500K – obr. C, pol. 2, pre DEGB7503K obr. E, pol. 2) do polohy „OFF“, a kohútik paliva prekrúťte do polohy „OFF“ (obr. H).

POZOR V prípade núdzového zastavenia generátor okamžite prepniť spínač zapaľovania do polohy „OFF“.

9. Priebežné obslužné činnosti

Pred začatím kontroly, opravy alebo údržby, bezpodmienečne najprv vypnite motor a počkajte, kým sa všetky pohyblivé diely úplne nezastavia. Odpojte napäťový kábel od zapaľovacej sviečky tak, čím odstránite riziko náhodného spustenia.

ÚDRŽBA

HARMONOGRAM ÚDRŽBY

Vždy pred spustením zariadenia:

Skontrolujte, a ak je to potrebné, doplňte palivo v nádrži.

Skontrolujte a dôkladne dotiahnite uzmenenie.

Rozsah obsluhy (údržby)	Po práci	Po 1. mesiaci používania	Každých 3 mesiace používania alebo po každých 50 motohodinách	Každých 6 mesiacov alebo po každých 100 motohodinách	Každý 1 rok alebo po každých 300 motohodinách
Kontrola stavu oleja	X				
Výmena oleja		X			
Kontrola vzduchového filtra		X			
Čistenie vzduchového filtra			X		
Výmena zapaľovacej sviečky				X	
Kontrola palivových hadíc					X
Kontrola káblu vysokého napätia					X

ČISTENIE VZDUCHOVÉHO FILTRA

Následkom znečisteného vzduchového filtra môže motor nesprávne fungovať, môže sa zvýšiť spotreba paliva, preto ho pravidelne čistite prefukovaním stlačeným vzduchom.

POZOR ZVzduchový filter ani jeho časti sa v žiadnom prípade nesmú čistiť riedidlami, môže to viesť k požiaru.

Zariadenie sa v žiadnom prípade nesmie spúšťať bez vzduchového filtra, v opačnom prípade sa motor veľmi rýchlo opotrebuje (pokazi).

- Odjistíte klipy plastového krytu vzduchového filtra (obr. L)
- Sejmiete kryt vzduchového filtra
- Ze vzduchového filtra vytiahnete houbu (obr. N) a pak ji očistíte a opláchnete ve vlažné vodě s malým přídavkem čistícího přípravku.
- Jemně namočte filtr v motorovém oleji a důkladně vyždímejte. Ponechání příliš velkého množství oleje může způsobit kouřivost motoru.
- Houbu vložte do krytu filtru a namontujte kryt filtru.

VÝMĚNA ZAPALOVACÍ SVÍČKY

Pro DEGB2510/ DEGB3510/ DEGB 3600K

Doporučené svíčky: LD F7RTC nebo ekvivalenty.

Pro DEGB6500K/DEGB7503K

Doporučené svíčky: LD F7TC nebo ekvivalenty.i.

POZOR Použití nesprávne svíčky môže poškodiť motor.

Pokud chcete vyměnit svíčku, odpojte fajku zapaľovací svíčky (obr. I) a odstráňte veškeře nečistoty z okolí kabelů svíčky. Pak klíčem na svíčky přiloženým v sadě vyšroubujte zapaľovací svíčku.

Zkontrolujte stav zapaľovací svíčky. Pokud jsou elektrody opotřebené nebo izolátor je prasklý nebo zničený, pak svíčku vyměňte. Změřte mezeru svíčky, elektrody musí mít vhodnou šterbinu. Šterbina musí činit od 0,70 mm do 0,80 mm (obr. K). Opravte mezeru, pokud je to nutné, opatrným ohnutím elektrody.

Pak svíčku namontujte a utáhněte ji ručně, abyste nestrhlí závit.

Svíčku po usazení utáhněte klíčem na svíčky. Pokud opět montujete použité zapaľovací svíčky, utáhněte je o 1/8–1/4 otáčky po usazení svíčky. Pokud montujete novou svíčku, utáhněte ji o 1/2 otáčky po usazení svíčky.

SKLADOVÁNÍ

POZOR Výpary benzínu jsou výbušné. Benzin neskladujte déle než 30 dnů. Stroj neskladujte v blízkosti zdrojů otevřeného ohně. Dříve než připravíte generátor k úschově, ujistěte se, že motor zcela vychladnul.

PRÍPRAVA NA SKLADOVANIE

Ak plánujete skladovať nepoužívané zariadenie dlhšie ako 30 dní, v nádrže agregátu úplne vypustíte všetko palivo. Následne pomaly ťahajte štartovacie lanko až kým nebudete cítiť žiadny odpor. Piest sa umiestni tak, aby chránil valec pred poškodením. Odpojte napájací kábel zo sviečky. Nezabúdajte, že zariadenie sa nesmie skladovať vo veľmi vlhkých miestnostiach.

DOPRAVA

Pred každou prepravou musíte zo zariadenia vypustiť všetky prevádzkové kvapaliny, akú je palivo a olej. Následne pomaly ťahajte štartovacie lanko až kým nebudete cítiť žiadny odpor. Piest sa umiestni tak, aby chránil valec pred poškodením. Odpojte napájací kábel zo sviečky. Agregát prepravujte v zvislej polohe so zakrútenou zátkou palivovej nádrže.

10. Samostatné odstraňovanie porúch a problémov

Problém	Príčiny	Riešenie
Motor sa nedá spustiť	V nádrži nie je palivo Staré palivo Zapaľovanie nie je zapnuté Kohútik paliva je v zatvorenej pozícii Nie je pripojený vysokonapäťový kábel k sviečke Špinavá alebo poškodená zapaľovacia sviečka Nie je zapnutý sýtič	Naplňte palivovú nádrž Vypustíte z palivového systému staré palivo, do palivovej nádrže vlejte čisté palivo Tlačidlom zapnete zapaľovanie Otvorte kohútik paliva Pripojte vysokonapäťový kábel k sviečke Očistite sviečku. Pokazenú sviečku vymeňte Zapnite sýtič
Motor pracuje nerovnomerne	Zle pripojený vysokonapäťový kábel Staré alebo znečistené palivo v palivovom systéme Zle nastavený karburátor	Správne pripojte vysokonapäťový kábel k sviečke Vypustíte z palivového systému staré palivo, do palivovej nádrže vlejte čisté palivo Nastavte karburátor
Nie je napätie v zásuvke 12 V	Tlačidlo 12 V ističa je vypnuté	Zapnite tlačidlo ističa
Nie je napätie v zásuvke 230 V	Tlačidlo 230 V ističa je vypnuté	Zapnite tlačidlo ističa

POZOR Elektrický zdrojový agregát má senzor úrovne oleja. V prípade, keď senzor deteguje príliš nízku hladinu oleja, blokuje spustenie motora. Preto, ak sa zariadenie nedá spustiť, v prvom rade skontrolujte stav oleja. V prípade, ak je hladina oleja nedostatočná, doplňte olej (pozri bod 6, časť „Vlívavie oleja do elektrického zdrojového agregátu“)

11. Diely zariadenia, záverečné poznámky

Diely:

DEGB2510

1. Agregát; 2. Kľúč na sviečky; 3. Kábel DC 12 V; 4. Zástrčka;

5. Gumené nožičky;

DEGB3510

1. Agregát; 2. Kľúč na sviečky; 3. Kábel DC 12 V; 4. Zástrčka;

DEGB3600K

1. Agregát; 2. Kľúč na sviečky; 3. Zástrčka;

DEGB6500K

1. Agregát; 2. Kolesá; 3. Rúčka; 4. Zástrčka;

DEGB7503K

1. Agregát; 2. Kolesá; 3. Rúčka; 4. Zástrčky; 5. Kľúč na sviečky; 6. Podperný pliešok;

7. Gumené nožičky; 8. Dištančný krúžok na kolesá; 9. Komplet skrutiek

Záverečné poznámky

Pri objednávaní náhradných dielov uveďte číslo dielu – pozri špecifikáciu dielov a schematický náčrt zariadenia. Opíšte poškodený diel, uveďte tiež približný termín nákupu zariadenia. Počas trvania záruky sú prípadné opravy vykonávané podľa zásad uvedených v záručnom liste. Reklamovaný výrobok odovzdajte na opravu v mieste nákupu (predajca je povinný prijať reklamovaný výrobok), alebo ho pošlite do centrálneho servisu DEDRA-EXIM (kontaktná adresa je uvedená na strane 2 užívateľskej príručky, ako aj na záručnom liste). Pripojte aj záručný list vystavený spoločnosťou DEDRA-EXIM. Bez tohto dokumentu bude oprava vykonaná odplatne, ako pozárúčná oprava. Po skončení záručnej lehoty opravy vykonáva centrálny servis. Poškodený výrobok pošlite do servisu (náklady zásielky hradí užívateľ).

12. Zoznam náhradných dielov na schematickom nákrese

DEGB2510

Č. obr.	Č. dielu na výkrese	Názov
A	8	Zapaľovacia sviečka
B	9	Izolátor
B	11	Senzor úrovne oleja
B	4	Zátka hrdla olejovej nádrže
D	6	Zapaľovacia cievka
E	2	Ručný štartér
F	3	Tesnenie
F	7	Tesnenie
F	8	Karburátor
F	10	Tesnenie
G	1	Zátka hrdla palivovej nádrže
G	11	Ventil paliva
H	1	Rotor
H	2	Stojan
H	3	Korpus agregátu
H	7	Zberače motora
H	15	AVR
I	1	Tesnenie tlmíča
I	4	Tlmič
J	5	Voltmeter
J	6	Vypínač agregátu
J	7	Zásuvka 230 V

DEGB3510/ DEGB3600K

Č. obr.	Č. dielu na výkrese	Názov
A	15	Sviečka
B	3	Senzor oleja
C	3	Zátka hrdla olejovej nádrže
F	1	Štartovací mechanizmus
I	4	Vzduchový filter
J	4	Zapaľovacia cievka
L	1	Tlmič
M	12	Amortizátor
M	16	Kohútik paliva
N	2	Rotor
N	4	Skrutka
N	5	Stojan
N	8	Uhlíkový zberač
N	13	AVR
O	8	Zásuvka 230 V
O	17	Zapínač

DEGB6500K

Č. obr.	Č. dielu na výkrese	Názov
B	2	Senzor oleja
C	3	Tesnenie
C	4	Zátka hrdla olejovej nádrže
F	1	Štartovací mechanizmus
H	1	Komplet. karburátor
H	4	Tesnenie
H	5	Tesnenie
H	6	Tesnenie
I	4	Vzduchový filter
I	8	Plášť vzduchového filtra
J	1	Zapaľovacia cievka
J	7	Iniciačná cievka
L	1	Tlmič
L	4	Tesnenie
L	14	Tesnenie
M	3	Zátka hrdla palivovej nádrže
M	12	Gumový tlmíč
M	16	Ventil paliva
O	4	Rotor
O	6	Skrutka
O	7	Stojan
O	11	Keľy
O	16	Usmerňovač
O	18	AVR
P	5	Zapínač napätia
P	8	Zásuvka 230 V
P	9	Matica
P	15	Voltmeter
P	17	Zapínač motora
Z	1	Sviečka LDF7TC

DEGB7503K

Č. obr.	Č. dielu na výkrese	Názov
P	17	Zapínač
P	15	Voltmeter
P	5	Zabezpečenie proti preťaženiu
O	7	Stojan
O	4	Rotor
O	11	Zberače motora
O	18	AVR
J	7	Generátor isker
J	1	Zapaľovacia cievka
I	4	Vzduchový filter
F	1	Štartovací mechanizmus
B	2	Senzor úrovne oleja
A	14	Zapaľovacia sviečka

Preklad originálneho návodu

1. Nuotraukos ir schemos
2. Informacija apie naudojamą šią eksploataavimo instrukciją
3. Prietaiso paskirtis
4. Naudojimo apribojimai
5. Techniniai duomenys
6. Pasiruošimas darbui
7. Prietaiso įjungimas
8. Prietaiso naudojimas
9. Einamieji priežiūros darbai
10. Savarankiškas gedimų šalinimas
11. Prietaiso komplektas, baigiamosios pastabos
12. Prekybinių dalių sandaros schemoje sąrašas
13. Garantinis lapas

Atitiktis deklaracija - atskiras dokumentas
Darbo saugos instrukcija – brošiūra pridėta prie prietaiso

DĖMESIO

Naudojantis prietaisu rekomenduojama visada laikytis pagrindinių darbo saugos taisyklių siekiant sumažinti gaisro, elektros smūgio ar mechaninio sužalojimo galimybę. Prieš pradėdami naudotis įranga, susipažinkite su naudojimo instrukcijos turiniu. Išsaugokite naudojimo instrukciją, darbo saugos instrukciją ir Atitikties deklaraciją. Griežtai laikydamiesi nurodymų ir patarimų pateiktų naudojimo instrukcijoje galėsite ilgai naudotis prietaisu.

2. Informacija apie naudojamą šią eksploataavimo instrukciją

⚠ Dėmesio! Darbo metu reikia besąlygiškai laikytis darbo saugos instrukcijos nurodymų. Darbo saugos instrukcija yra pridėta prie prietaiso kaip atskira brošiūra ir būtina ją išsaugoti. Perduodant prietaisą kitam asmeniui, būtina kartu perduoti eksploataavimo instrukciją, darbo saugos instrukciją ir atitikties deklaraciją. Įmonė „Dedra Exim“ neatsako už nelaimingus atsitikimus, įvykius dėl darbo saugos nurodymų nesilaikymo. Reikia įdėmiai perskaityti visas saugumo instrukcijas ir aptamavimo instrukcijas. Nurodymų ir įspėjimų nesilaikymas gali atvesti prie trenkimo elektros srove, gaisro ir / arba rimto kūno sužalojimų. Išsaugokite visas instrukcijas, saugumo instrukcijas ir atitikties deklaraciją naudojimui ateityje.

Įrenginio aprašymas (pav. A, B, C, D, E, F)

DEGB2510/DEGB3510/DEGB3600K (pav. A, B)
1. Voltmetras; 2. Įjungiklis; 3. Įrenginio įjungimą signalizuojantis diodas; 4. Informacinė lentelė; 5. Alyvos lygio signalizuojantis diodas; 6. Alyvos įpylimo anga; 7. Alyvos nuleidimo vožtuvas; 8. Lizdai AC 230V; 9. Apsauginis DC srovės jungiklis 12V; 10. Lizdas DC 12V; 11. Karštų išmetamųjų dujų anga; 12. Įrenginio žeminimo varžtas; 13. Apsauginis AC srovės jungiklis 230V; 14. Kuro įpylimo anga; 15. Kuro bakas; 16. Kuro čiapusas; 17. Oro filtras; 18. Kuro lygio daviklis; 19. Starterio trosas.

DEGB6500K (pav. C, D)
1. Voltmetras; 2. Įjungiklis; 3. Įrenginio įjungimą signalizuojantis diodas; 4. Informacinė lentelė; 5. Apsauginis AC srovės jungiklis 230V; 6. Alyvos įpylimo anga; 7. Alyvos nuleidimo vožtuvas; 8. Lizdai AC 230V; 9. Apsauginis DC srovės jungiklis 12V; 10. Lizdas DC 12V; 11. Įrenginio žeminimo varžtas; 12. Kuro įpylimo anga; 13. Kuro bakas; 14. Kuro čiapusas; 15. Oro filtras; 16. Starterio trosas.

DEGB7503K (pav. E, F)
1. Voltmetras; 2. Įjungiklis; 3. Įrenginio įjungimą signalizuojantis diodas; 4. Informacinė lentelė; 5. Apsauginis AC srovės jungiklis 230V / 400V; 6. Alyvos įpylimo anga; 7. Alyvos nuleidimo vožtuvas; 8. Lizdas AC 230V; 9. Apsauginis DC srovės jungiklis 12V; 10. Lizdas DC 12V; 11. Įrenginio žeminimo varžtas 12. Lizdas AC 400V; 13. Kuro įpylimo anga; 14. Kuro bakas; 15. Kuro vožtuvas; 16. Oro filtras; 17. Starterio trosas.

3. Prietaiso paskirtis

Elektros generatorius – tai elektros įrenginys, kuris yra atskiras elektros energijos šaltinis. Generatoriniai agregatai – tai autonominiai elektros energijos gamybos agregatai. Elektros generatorius, naudojamas pagrindiniu būdu, yra skirtas gaminti elektros energiją skirtingoms reikmėms (pvz. varikliai, apšvietimas, šildymas ir pan.) toje teritorijoje, kur nėra jokių kitų šaltinių.

4. Naudojimo apribojimas

Įrenginys gali būti naudojamas tik pagal žemiau esančias Leistinas darbo taisykles. Įrenginys gali būti naudojamas tik su originaliomis dalimis. Elektros generatorius yra skirtas tik naudojimui namų ūkyje.

Savarankiškas mechaninės ir elektros sandaros keitimas, bet kokios modifikacijos ar priežiūros veiksmai, kurie nėra aprašyti Naudojimo instrukcijoje, bus laikomi neteisėtais veiksmais, kurie nedelsiant anuliuoja vartotojo teisę pasinaudoti garantiniu aptarnavimu. Elektros generatorius negali veikti uždaroje patalpose. Elektros generatorius negali veikti esant labai didelei oro drėgmei. Pastebėjus mechaninius pažeidimus, ypač korpuso, kuro bako deformacijas, nesandarumą (kuro nutekėjimą), draudžiama naudoti įrenginį. Taip pat draudžiama naudoti elektros generatorių pastebėjus, jog jis veikia neteisėtai. Tokiu atveju būtina besąlygiškai išjungti įrenginį ir perduoti remontui į autorizuotą „DEDRA-EXIM“ Sp. z o.o. servisą.

LEISTINOS DARBO SĄLYGOS

Įrenginys negali būti naudojamas uždaroje patalpose. Vengti drėgmės. Nepalikti įjungto įrenginio be priežiūros. Draudžiama pajungti elektros generatorių prie namų sistemų.

5. Techniniai duomenys

Įrenginio tipas	DEGB2510	DEGB3510	DEGB3600K	DEGB6500K	DEGB7503K
Variklis	keturtaktis stūmoklinis				
Maksimali galia (PRP)	2200W	2800W	3200W	5500W	2200W dla 230V / 6500W dla 400V
Pastovaus darbo galia (COP)	2000W	2500W	2800W	5000W	2000W dla 230V / 6000W dla 400V
Įtampa	230V				230V / 400V
	12V DC				
	50Hz				
Dažnis					
Nominali srovė	8,7A	11A	12,2A	21,7 A	10A
Vidaus degimo variklis (tipas)	LT168F	LB168F	LT170F	LT188F	LT190F
Bako talpa	15l	15l	15l	25l	25l
Eksploatacinių reikalavimų klasė	G2				
Įtampas atitikties klasė	A				
Garantuojamas garso lygis LWA	95 dB(A)	95 dB(A)	96 dB(A)	95 dB(A)	96 dB(A)
Neužpildo agregato svoris	41 kg	34 kg	43 kg	76 kg	85 kg
Variklio galia	3400W	4100W	5100W	8,2 kW (11HP)	11 kW (15HP)
Variklio sūkliai	3000 obr/min				
Variklio tūris	163 ccm	175 ccm	210 ccm	389 ccm	420 ccm
Apsaugos nuo tiesioginės priegijos laipsnis	IP23M				
Garso galios lygis LWA	94,6 dB(A)	96 dB(A)	93,5 dB(A)	95 dB(A)	95 dB(A)
Matavimo paklaida KLWA	±0dB				
Galios rodiklis	1				

Papildomi duomenys

Lizdų skaičius	Modeliai DEGB2510/DEGB3510/DEGB3600K/DEGB6500K 2 kintamosios srovės (AC) rozetės 230 V 1 nuolatinės srovės (DC) rozetė 12 V Modelis DEGB7503K 1 kintamosios srovės (AC) rozetė 230 V 1 kintamosios srovės (AC) rozetė 400 V 1 nuolatinės srovės (DC) rozetė 12 V
Kuras	bešvinis benzinas (rekomenduojamas 95)
Žvakė	Rekomenduojamos žvakės: Modeliai DEGB2510/DEGB3510/DEGB3600K: LD F7RTC arba
atitinkamos	Modeliai DEGB6500K/DEGB7503K: LD F7TC arba atitinkamos
Alyva	rekomenduojama „Dedra Exim“ alyva DEGL01.

AVR sistema (automatic voltage regulation)

Tai sistema, padedanti palaikyti tinkamą elektros generatoriaus pradinę įtampą. Be AVR sistemos arba jai netinkamai veikiant elektros generatorius negalės palaikyti tinkamos įtampos.

6. Pasiruošimas darbui

Prieš pradėdami darbą, reikia įsitikinti, kad generatorius nėra sugadintas, neturi įlenkimų, pažeidimų pėdsakų ir pan. Pastebėjus bet kokius pažeidimus, reikia susisiekti su „Dedra Exim“ sp. z o.o. servisu.

Prieš pradėdami darbą, reikia įpilti į elektros generatorių alyvos ir kuro.

Įrenginio montavimas

DEGB2510
Paruoštas darbui, sumontuotas.
DEGB3510/ DEGB3600K/ DEGB6500K/ DEGB7503K
DEGB3510/ DEGB3600K/ DEGB6500K/ DEGB7503K
Prie metalinio pagrindo (pav. P) 14 rakto ir veržlių pagalba reikia prisukti gumines kojeles, po to viską pritvirtinti prie apatinio rėmo iš rankinio užvedimo mechanizmo ir filtro pusės, negalima pamiršti apie tarpiklius.
Metalinę rato ašį įtvirtinti tvirtinimo lizde, kuris yra apatiniam įrenginio rėme (pav. R). Įtvirtinant ašį lizde, reikia įspausti strypą ir įdėti ašį taip, kad jis atsirastu blokuojančioje įvorėje, kuri neleis ašiai iškristi. Ant ašių uždėti ratus ir prisukti veržlėmis naudojant 19 rakta. Rankenas pritvirtinti varžtais su veržlėmis ir tarpikliais (pav. S) naudojant 12 ir 13 raktus.

Alyvos į elektros generatorių pylimas

⚠ Dėmesio! Elektros generatoriuje nėra įpilta alyva, prieš pradėdami darbą, būtina įpilti alyvos.

Variklio alyva – tai pagrindinis veiksnys, kuris daro įtaką variklio gyvybiškumui ir efektyvumui. Būtina naudoti alyvą skirtą keturtaktiams varikliams. „Dedra Exim“ DEGL01 tipas SAE 10W-30 yra rekomenduojama bendro naudojimo alyva. Kiti lipnumai yra parodyti grafike (pav. G) ir gali būti naudojami, kai vidutinė temperatūra jūsų regione atitinka nurodytą diapazoną. Generatoriniai agregatai DEGB2510, DEGB3510, DEGB3600K ir DEGB6500K turi alyvos lygio jutiklį, kuris neleidžia įjungti variklio, jei alyvos lygis bus pernelyg žemas.

DEGB2510/DEGB3510/DEGB3600K
Alyvos bako talpa yra apie 0,5 litro.
DEGB6500K/DEGB7503K
Alyvos bako talpa yra apie 1 litras.

Norint įpilti alyvos, reikia:
1. Atsukti alyvos talpos kamštį ir nuvalyti matuoklį švaria šluoste (pav. O ir modeliai DEGB2510/DEGB3510/DEGB3600K – pav. A, poz. 6, modelis DEGB6500K - pav. C, poz. 6, modelis DEGB7503K pav. E, poz. 6).
2. Įdėti kamštį su matuokliu į talpą neužsukant jo.
3. Jei alyvos yra pernelyg mažai, įpilti iki talpos kraštų.

Alyvos keitimas

Dėmesio! Alyvą reikia keisti itin atsargiai naudojant apsauginius drabužius (apsaugines pirštines). Prieš pradėdami alyvos keitimą, reikia įjungti ir kruopščiai įkaitinti variklį. Šilta alyva yra skystesnė ir joje yra daugiau nesvarumų. Norint nupilti alyvą, reikia atsukti alyvos nuleidimo vožtuvą (modeliai DEGB2510/DEGB3510/DEGB3600K – pav. A, poz. 7, modelis DEGB6500K - pav. C, poz. 7, modelis DEGB7503K pav. E, poz. 7). Sunaudotą alyvą nupilti į ašį anksčiau paruoštą talpą. Užsukti alyvos nuleidimo varžtą. Į alyvos baką įpilti naują variklio alyvos porciją. Alyvą reikia keisti taip dažnai, kaip tai yra nuodyta skyrčiau „Einamieji priežiūros veiksmai“ 9 p. Sunaudotą alyvą atiduoti artimiausiam atliekų priėmimo punkte.

Kuro įpylimas

⚠ Dėmesio! Benzinas yra itin degi medžiaga, o tam tikromis sąlygomis sprogtamoji. Pilant į generatorių kurą arba būnant benzino laikymo vietoje, draudžiama rūkyti, daryti kibirkštis ir naudoti atvirą ugnį. Uždegimas arba sprogtimas gali sukelti rimtus sužalojimus. Kurą galima pilti tik gerai ventiliuojamoje patalpoje išjungus variklį. Įpylus kuro, būtina patikrinti, ar bako kamštis yra teisingai uždarytas. Išmetamųjų dujų sudėtyje yra anglies monoksido (smalkių), kuris yra bekvapės ir beskonės dujos. Įkvėpus smalkių, galima prarasti sąmonę ir mirti. Jei generatorius yra naudojamas uždaroje arba ribotoje erdvėje, įkvėpiamame ore gali būti pavojinga anglies monoksido koncentracija.

Pripildant kuro baką, reikia užtikrinti statinių krūvių šalinimą. Kanistrus arba įrenginių bakus reikia pildyti pastačius ant žemės, niekada transporto priemonėse ar ant kitų izoliuotų objektų. Kuro bakas gali būti papildytas tik varikliai atstovus, įpylus kuro, būtina nuvalyti išsipylytų kuro. Visus su kuru susijusius darbus reikia atlikti atokiai nuo ugnies šaltinių. Kurą laikyti vaikams neprieinamoje vietoje ir tik atestuotose talpose.

Rekomenduojama naudoti bešvinį benzina (rekomenduojamas 95), kas sumažina nuosėdų kiekį degimo kameroje. Kurą reikia pilti į baką šiuo būdu:
- Atsukti kuro bako kamštį (modeliai DEGB2510/DEGB3510/DEGB3600K – pav. B, poz. 14, modelis DEGB6500K - pav. D, poz. 12, modelis DEGB7503K pav. F, poz. 13).
- Įpilti kurą naudojant filtrą, esantį bako įpylimo angoje.
- Patalpinti kamštį savo vietoje. Prieš pirmą variklio įjungimą reikia įsitikinti, ar žvakė arba žvakės pypkė yra teisingai užmontuotos (žiūr. skyrčiau „Einamieji priežiūros veiksmai“ 9 p. sekciją „Uždegimo žvakės keitimas“).

7. Prietaiso įjungimas

Operatoriaus pareigos

⚠ Dėmesio! Būtina susipažinti su Naudojimo instrukcija ir darbo saugos reikalavimais. Įsitikinti, jog žino, kaip greitai sustabdyti elektros generatorių ir susipažinti su visų valdymo elementų veikimu. Draudžiama naudoti įrenginį be atitinkamo apmokymo. Prieš pirmą naudojimą būtina patikrinti alyvos ir kuro lygį.

Prieš pirmą kartą įjungiant, būtina kruopščiai įžeminti generatorių. Tam reikia atsukti varžtą (modeliai DEGB2510/DEGB3510/DEGB3600K – pav. A, poz. 12, modelis DEGB6500K - pav. C, poz. 11, modelis DEGB7503K pav. E, poz. 11) ir po varžtu pritvirtinti įžeminimo laidą (laido nėra komplekte). Po to užsukti varžtą, kad laidas būtų gerai užblokuotas. Antrą laido galą būtina pritvirtinti prie įžeminimo strypo, kuris yra žemėje. Prieš įjungiant variklį, prie generatoriaus negalima pajungti jokių įrenginių.

Įrenginio įjungimas

1. Pasukti kuro čiaupą į poziciją „ON“. Čiaupas nukreiptas į apačią. (pav. H)
2. Įjungti įsiurbimą pastumiant svirtį į poziciją „CHOKE“ (į kairę pusę) (pav. T).
3. Perjungti uždegimo jungiklį į poziciją „ON“ (modeliai DEGB2510/DEGB3510/DEGB3600K – pav. A, poz. 2, modelis DEGB6500K - pav. C, poz. 2, modelis DEGB7503K pav. E, poz. 2).
4. Energingai patraukite už starterio trosą (pav. J) ir paleiskite jį, kad jis laisvai grįžtų į pradinę padėtį. Variklis privalo pradėti darbą. Varikliui įkautus ir pasiekus stabilų darbą, reikia išjungti siurbimą (svirtis dešinėje padėtyje).
5. Automatinį jungiklį (modeliai DEGB2510/DEGB3510/DEGB3600K – pav. A, poz. 13, modelis DEGB6500K - pav. C, poz. 5, modelis DEGB7503K pav. E, poz. 5) perjungti į viršų į poziciją „ON“.

8. Prietaiso naudojimas

⚠ Dėmesio! Draudžiama įjungti variklį patalpų viduje, išmetamųjų dujų sudėtyje yra nuodingo anglies monoksido (smalkių).

Draudžiama pajungti įrenginius, kurių nominali galia viršija 80 % nominalios generatoriaus galios. Įrenginiai, ypač elektriniai varikliai, įsijungdami vienu metu sunaudoja daugiau įtampos, dėl ko gali suveikti apsauginis jungiklis ir agregatas gali išsiungti. Pajungiant kelis įrenginius, negalima jų visų įjungti vienu metu. Naudojant ilgutuvus, ilgutuvus negali būti ilgesni nei:
- skerspjuvis 1,5 mm2 – 60 m
- skerspjuvis 2,5 mm2 – 100 m

Variklio sustabdymas

Prieš įrenginio išjungimą reikia atjungti visus pajungtus imtuvus ištraukiant kištuką iš generatoriaus rozetės. Po to reikia perjungti uždegimo jungiklį (modeliai DEGB2510/DEGB3510/DEGB3600K – pav. A, poz. 2, modelis DEGB6500K - pav. C, poz. 2, modelis DEGB7503K pav. E, poz. 2) į poziciją „OFF“ ir pasukti kuro čiaupą į poziciją „OFF“ (pav. H).

⚠ Dėmesio! Jei reikia staigiai avariniame režime išjungti generatorių, reikia iš karto perjungti uždegimo jungiklį į poziciją „OFF“.

9. Einamieji priežiūros darbai

Prieš pradėdant kontrolę, remontą arba priežiūros veiksmus, reikia sustabdyti variklį ir palaukti, kol sustos visi besisukantys elementai. Atjungti įtampos laidą nuo uždegimo žvakės taip, kad būtų išvengta atsitiktinio įsijungimo.

PRIEŽIŪROS DARBAI PRIEŽIŪROS GRAFIKAS

Visuomet prieš įjungiant įrenginį:
Patikrinti ir papildyti kurą bake.
Patikrinti ir kruopščiai užsukti įžeminimą.

Aptarnavimo apimtis	Po darbo	Po 1 naudojimo mėnesio	Kas 3 mėnesius arba kas 50 valandų	Kas 6 mėnesius arba kas 100 valandų	Kas 1 metus arba kas 300 valandų
Alyvos lygio tikrinimas	X				
Alyvos keitimas		X			
Oro filtro tikrinimas		X			
Oro filtro valymas			X		
Uždegimo žvakės keitimas				X	
Kuro žarnų kontrolė					X
Aukštos įtampos laidų kontrolė					X

ORO FILTRO VALYMAS

Dėl nešvaraus oro filtro variklis gali veikti neteisingai arba gali būti sunaudojama daugiau kuro, todėl reikia reguliariai jį valyti suspaustu oru.

⚠ Dėmesio! Dėl nešvaraus oro filtro variklis gali veikti neteisingai arba gali būti sunaudojama daugiau kuro, todėl reikia reguliariai jį valyti suspaustu oru. Draudžiama valyti oro filtrą ir jo elementus naudojant tirpiklius, tai gali sukelti gaisrą. Draudžiama įjungti įrenginį be oro filtro, taip variklis greičiau suges.

1. Atpalaiduoti plastikinio oro filtro dangčio spaustuku (pav. L)
2. Išimti oro filtro dangtį
3. Ištraukti oro filtro kempinę (pav. N), nuvalyti ją ir nuplauti šiltame vandenyje su nedideliu detergento kiekiu.
4. Atsargiai sudrėkinti filtrą variklio alyvoje ir kruopščiai pašalinti liuūčius. Palikus pernelyg daug alyvos, iš variklio gali pasirodyti dūmai.
5. Patalpinti kempinę filtro korpuse ir uždėti filtro dangtį.

UŽDEGIMO ŽVAKĖS KEITIMAS

Modeliai DEGB2510/ DEGB3510/ DEGB 3600K
Rekomenduojamos žvakės: LD F7RTC arba atitinkamos.
Modeliai DEGB6500K/DEGB7503K
Rekomenduojamos žvakės: LD F7TC arba atitinkamos.

⚠ Dėmesio! Naudojant netinkamą žvakę, galima sugadinti variklį.

Norint pakeisti žvakę, reikia atjungti žvakės pypkę (pav. I) ir pašalinti visus nešvarumus iš žvakės laidų zonos. Toliau komplekte esančiu žvakių raktu atsukti uždegimo žvakę. Patikrinti uždegimo žvakės būklę. Jei elektrodai susidėvėjo arba jei yra pažeistas ar sugadintas izoliatorius, reikia pakeisti žvakę. Reikia pamatuoti žvakės tarpą, elektrodai privalo turėti atitinkamą spragą. Tarpas turi būti nuo 0,70 mm iki 0,80 mm (pav. K). Jei reikia, pataisykite tarpą atsargiai sulenkiant elektrodą. Toliau reikia užmontuoti žvakę įsukant ją rankiniu būdu, tai leis išvengti sriegio sugadinimo. Įsukus žvakę, reikia ją iki galo užsukti žvakių raktu. Vėl įsukant naudotas žvakes, įsukus žvakę dar užsukite 1/8-1/4 sūkiu. Jei įsukate naują žvakę, įsukus žvakę dar užsukite 1/2 sūkiu.

LAIKYMAS

⚠ Dėmesio! Benzino garai yra sprogtamieji. Draudžiama laikyti benzina ilgiau nei 30 dienų. Draudžiama laikyti įrenginį netoli atviro ugnies šaltinių. Prieš paruošiant generatorių sandėliavimui, įsitikinkite, kad variklis yra visiškai šaltas.

PARUOŠIMAS SANDĖLIAVIMUI

Kai yra planuojama laikyti nenaudojamą įrenginį ilgiau nei 30 dienų, būtina visiškai nuleisti kurą iš bako. Po to būtina patraukti starterio trosą, kol nepasijus, jog visiškai nėra pasipriešinimo. Stūmoklis priims tokią poziciją taip, kad nepažeistų cilindro. Atjungti žvakę. Būtina žinoti, jog negalima laikyti įrenginio labai drėgnose patalpose.

TRANSPORTAVIMAS

Prieš pradėdant transportavimą, reikia visiškai nuleisti eksploatacinius skysčius (kurą ir alyvą). Po to būtina patraukti starterio trosą, kol nepasijus, jog visiškai nėra pasipriešinimo. Stūmoklis priims tokią poziciją taip, kad nepažeistų cilindro. Atjungti žvakę. Generatorių transportuoti vertikaliaje padėtyje su užsuku kuro bako kamščiu.

10.Savarankiškas gedimų šalinimas

PROBLEMA	Priežastys	Sprendimas
Variklis neįsijungia	Bake nėra kuro Senas kuras Uždegimas nėra įjungtas Kuro čiaupas uždaroje pozicijoje Prie žvakės nebuvo pajungtas aukštos įtampos laidas Nešvari arba pažeista uždegimo žvakė Nebuvo įjungtas siurbimas	Įpilti kurą į baką Nuleisti seną kurą, į baką įpilti naujo kuro Įjungti uždegimą mygtuku pagalba Atidaryti kuro čiaupą Pajungti aukštos įtampos laidą prie uždegimo žvakės Nuvalyti žvakę. Pakeisti sugadintą žvakę Įjungti siurbimą
Variklis veikia netolygiai	Atsijungė aukštos įtampos laidas Senas arba užterštas kuras sistemoje Išsireguliuavo karbiuratorius	Teisingai pajungti aukštos įtampos laidą prie uždegimo žvakės Nuleisti seną kurą, į baką įpilti naujo kuro Pareguliuoti karbiuratorių
Nėra įtampos lizde 12V	12V saugiklio mygtukas yra išjungtas	Įjungti saugiklio mygtuką
Nėra įtampos lizde 230V	230V saugiklio mygtukas yra išjungtas	Įjungti saugiklio mygtuką

⚠ Dėmesio! Elektros generatorius turi alyvos lygio jutiklį. Jei alyvos lygis būtų pernelyg mažas, jutiklis neleis įjungti elektros generatorių. Todėl situacijoje, kai įrenginys neįsijungia, pirmiausia reikia patikrinti alyvos kiekį. Jei alyvos būtų per mažai, reikia įpilti daugiau (žiūr. 6 p. dalį „Alyvos įpylimas į elektros generatorių“).

11. Prietaiso kompleksas, baigiamosios pastabos

Komplektas DEGB2510

1. Elektros generatorius; 2. Žvakių raktas; 3. Laidas DC 12V; 4. Kištukas; 5. Guminės kojėlės;

DEGB3510

1. Elektros generatorius; 2. Žvakių raktas; 3. Laidas DC 12V; 4. Kištukas;

DEGB3600K

1. Elektros generatorius; 2. Žvakių raktas; 3. Kištukas;

DEGB6500K

1. Elektros generatorius; 2. Ratai; 3. Rankenėlė; 4. Kištukas;

DEGB7503K

1. Elektros generatorius; 2. Ratai; 3. Rankenėlė; 4. Kištukai; 5. Žvakių raktas; 6. Atraminis elementas;
7. Guminės kojėlės; 8. Distancija iki ratų; 9. Varžtų kompleksas

Baigiamosios pastabos

Užsakant atsargines dalis, prašome nurodyti atsarginės dalies numerį – žiūr. dalių specifikaciją ir sandaros schemą. Prašome aprašyti pažeistą dalį ir nurodyti orientacinį įrenginio pirkimo laiką. Garantiniame laikotarpyje remontai yra atliekami remiantis Garantiniame lape nurodytomis sąlygomis. Prašome perduoti produktą, dėl kurio yra pateikiama pretenzija, remontui pirkimo vietoje (pardavėjas privalo priimti tokį produktą) arba išsiųsti jį į „DEDRA-EXIM“ centrinį servisą (kontaktinis adresas yra nurodytas Naudojimo instrukcijos 2 psl. ir Garantiniame lape). Prašome pridėti „DEDRA-EXIM“ išrašytą Garantinį lapą. Be šio dokumento remontas bus laikomas pogarantiniu remontu.

Garantiniam laikotarpiui pasibaigus, remontą atlieka Centrinis servisas. Sugedusi produktą reikia išsiųsti į servisą (siuntimo išlaidas padengia vartotojas).

12.Prekybinių dalių sandaros schemoje sąrašas

DEGB2510			DEGB3510/ DEGB3600K		
Pav. nr.	Dalies nr. iliustracijoje	Pavadinimas	Pav. nr.	Dalies nr. iliustracijoje	Pavadinimas
A	8	Uždegimo žvakė	A	15	Žvakė
B	9	Izoliatorius	B	3	Alyvos jutiklis
B	11	Alyvos lygio jutiklis	C	3	Alyvos bako kamštis
B	4	Alyvos bako kamštis	F	1	Rankinio užvedimo mechanizmas
D	6	Uždegimo ritė	I	4	Oro filtras
E	2	Rankinis starteris	J	4	Uždegimo ritė
F	3	Tarpiklis	L	1	Duslintuvas
F	7	Tarpiklis	M	12	Amortizatorius
F	8	Karbiuratorius	M	16	Kuro čiaupas
F	10	Tarpiklis	N	2	Sparnuotė
G	1	Kuro įpylimo angos kamštis	N	4	Varžtas
G	11	Kuro vožtuvas	N	5	Statorius
H	1	Sparnuotė	N	8	Elektrografitinis šepetys
H	2	Statorius	N	13	AVR
H	3	Elektros srovės generatoriaus korpusas	O	8	Lizdas 230V
H	7	Elektrografitiniai šepetiai	O	17	Įjungiklis
H	15	AVR			
I	1	Duslintuvo tarpiklis			
I	4	Duslintuvas			
J	5	Voltmetras			
J	6	Elektros srovės generatoriaus išjungiklis			
J	7	Lizdas 230V			

Pav. nr.	Dalies nr. ilustrācijojē	Pavadināmas
B	2	Alyvos jutiklis
C	3	Tarpiklis
C	4	Alyvos bako kamštis
F	1	Rankinio uzvedimo mehānizmas
H	1	Karbiuratorijs kompl.
H	4	Tarpiklis
H	5	Tarpiklis
H	6	Tarpiklis
I	4	Oro filtrs
I	8	Oro filtro korpusas
J	1	Uzdegimo ritē
J	7	Kibirkšties elements
L	1	Duslintuvas
L	4	Tarpiklis
L	14	Tarpiklis
M	3	Kuro ipylimo angos kamštis
M	12	Guminis amortizatorijs
M	16	Kuro vožtuvas
O	4	Sparnuotē
O	6	Varžtas
O	7	Statorijs
O	11	Šepečiai
O	16	Elektros srovēs lygintuvas
O	18	AVR
P	5	Itamos jjungiklis
P	8	Lizdas 230V
P	9	Veržlē
P	15	Voltmetras
P	17	Variklio jjungiklis
Z	1	LDF7TC žvakē

Pav. nr.	Dalies nr. ilustrācijojē	Pavadināmas
P	17	Jjungiklis
P	15	Voltmetras
P	5	Apsauga nuo perkovros
O	7	Statorijs
O	4	Sparnuotē
O	11	Elektrografitiniai šepečiai
O	18	AVR
J	7	Kibirkšties šaltinis
J	1	Uzdegimo ritē
I	4	Oro filtrs
F	1	Rankinio uzvedimo mehānizmas
B	2	Alyvos lygio jutiklis
A	14	Uzdegimo žvakē

4.Lietošanas ierobežojums

Iekārta var būt lietota tikai saskaņā ar turpmāk minētiem „Pieļaujamiem darba nosacījumiem”. Mašīna var būt lietota tikai ar oriģināliem elementiem. Ģeneratoru bloks ir paredzēts tikai piemājas lietošanai. Visas patstāvīgas izmaiņas ierices mehāniskā un elektriskā konstrukcijā, jebkuras modifikācijas, rīcība, kas nav aprakstītā šajā Lietošanas instrukcijā var ierosināt Garantijas tiesību tūlītēju pazaudēšanu, un Atbilstības deklarācija pazaudēs savu spēku. Ģeneratoru bloks nevar funkcionēt slēgtās telpās. Ģeneratoru bloks nevar strādāt atmosfērā ar lielo mitruma līmeni. Mehānisku bojājumu konstatēšanas gadījumā, sevišķi korpusa, degvielas tvērtnes deformācijas, neblīvuma (degvielas noplūdumi) gadījumā nelietot ierīci. Nedrīkst lietot iekārta arī gadījumos, ja tiks konstatēta darbības nepareizība. Tad obligāti nodrošināt ierīci un pasūtīt remontu SIA DEDRA-EXIM autorizētā servīsā.

Pieļaujami darba apstākļi

Ierīce nevar būt lietota slēgtās telpās. Izvairīties no mitruma. Nedrīkst atstāt ieslēgto ierīci bez uzraudzības. Nedrīkst pieslēgt ģeneratoru bloku pie piemājas instalācijas.

5.Tehniskie parametri

Ierices veids	DEGB2510	DEGB3510	DEGB3600K	DEGB6500K	DEGB7503K
Dzinējs	4-taktu virzulu				
Maksimālā jauda (PRP)	2200W	2800W	3200W	5500W	2200W dīa 230V / 6500W dīa 400V
Pastāvīgā darba jauda (COP)	2000W	2500W	2800W	5000W	2000W dīa 230V / 6000W dīa 400V
Spriegums	230V				230V / 400V
Frekvence	12V DC 50Hz				
Nominālais spriegums	8,7A	11A	12,2A	21,7 A	10A
Iekššēdzes dzinējs (tips)	LT168F	LB168F	LT170F	LT188F	LT190F
Tvērtnes tilpums	15l	15l	15l	25l	25l
Ekspluatācijas prasību klase	G2				
Jaudas atbilstības klase	A				
Skānas jaudas garantētais līmenis LWA	95 dB(A)	95 dB(A)	96 dB(A)	95 dB(A)	96 dB(A)
Neuzpildīta bloka masa	41 kg	34 kg	43 kg	76 kg	85 kg
Dzinēja jauda	3400W	4100W	5100W	8,2 kW (11HP)	11 kW (15HP)
Dzinēja apgriezieni	3000 obr/min				
Dzinēja tilpums	163 ccm	175 ccm	210 ccm	389 ccm	420 ccm
Aizsardzība no tiešas pieejas	IP23M				
Skānas jaudas līmenis LWA	94,6 dB(A)	96 dB(A)	93,5 dB(A)	95 dB(A)	95 dB(A)
Mērijuma nedrošums KLWA	3,0dB				
Jaudas koeficients	1				

Papildus dati

Ligzdu skaits

Modeļiem DEGB2510/DEGB3510/DEGB3600K/DEGB6500K

2 maiņstrāvas ligzdas 230V (AC)

1 līdzstrāvas ligzda 12V (DC)

Modelim DEGB7503K

1 maiņstrāvas ligzda 230V (AC)

1 maiņstrāvas ligzda 400V (AC)

1 līdzstrāvas pieslēgums 12V (DC)

Degviela

bezsvīna benzīns, ieteicams 95

Svece

Rekomendētas sveces:

Modeļiem DEGB2510/DEGB3510/DEGB3600K: LD F7RTC vai

ekvivalenti.

Modeļiem DEGB6500K/DEGB7503K: LD F7TC vai ekvivalenti.

rekomendēta eļļa DEGL01 no firmas Dedra Exim

Eļļa

Sistēma AVR (automatic voltage regulation)

Sistēma palīdz saglabāt ģeneratoru bloka attiecīgu izejas spriegumu. Gadījumā, kad nav AVR sistēmas vai funkcionē nepareizi, ģeneratoru bloks nevarēs saglabāt attiecīgu spriegumu.

6.Ierīces sagatavošana darbam

Pirms darba uzsākšanas pārbaudīt, vai ģenerators nav bojāts, nav nekādu ielikumu, izrīvējumu utt. Jebkuru bojājumu konstatēšanas gadījumā lūdzam kontaktēties ar SIA “Dedra Exim” servīsū.

Pirms darba uzsākšanas ģeneratoru bloku uzpildīt ar eļļu, ieliet degvielu tvērtnē.

Ierīces montāža

DEGB2510

Gatavs darbam, samontēts.

DEGB3510/ DEGB3600K/ DEGB6500K/ DEGB7503K

Pie metāla pamata (zīm. P.), lietojot atslēgu 14, pieskrūvēt gumijas kājiņas, izmantojot uzgriežņus, pēc tam visu pieskrūvēt pie apakšējās rāmjā no vilciņa un filtra pusē, neaizmiršot par paliktņiem.

Rata metāla ass jābūt novietots stiprinošā ligzdā, kas atrodas iekārtas apakšējā rāmī (zīm. R). Lai novietotu asi ligzdā, iespiest stieni un iebāzt asi turētājā, lai stienis būtu novietots bloķēšanas caurumā, kas sargā no ass izbāšanas. Uz asīm novietot ratus, pieskrūvēt ar uzgriežņiem, izmantojot atslēgu 19.

Rokturus piestiprināt ar skrūvi un uzgriežņu, neaizmiršot par paliktņiem (zīm. S), izmantojot atslēgu 12 un 13.

Ģeneratoru bloka uzpildīšana ar eļļu

Uzmanību! Ģeneratoru bloks nav uzpildīts ar eļļu, pirms darba uzsākšanas ieliet eļļu blokā.

Dzinēja eļļa ir galvenais līdzeklis, kas uzlabo dzinēja efektivitāti un dzīvotspēju. Lietot eļļu, paredzētu 4-taktu dzinējiem. DEGL01 tips SAE 10W-30 no firmas Dedra Exim ir ieteicama eļļa vispārējai lietošanai. Citas viskozitātes un uzrādītās uz diagrammas (zīm. G) un var būt izmantotas, kad vidējā temperatūra Jūsus reģionā atbilst rekomendētām diagrammā.

Ģeneratoru bloki DEGB2510, DEGB3510, DEGB3600K un DEGB6500K ir apgādāti ar eļļas līmeņa devēju, kas eļļas zema līmeņa gadījumā nelauj ieslēgt dzinēju.

DEGB2510/DEGB3510/DEGB3600K

Eļļas tvērtnes tilpums ir ap 0,5 l.

DEGB6500K/DEGB7503K

Eļļas tvērtnes tilpums ir ap 1 l.

Lai papildinātu eļļu:

1. Izskrūvēt eļļas iepūdes korķi un nosusināt lietni ar lupatīņu (zīm. O, modeļiem DEGB2510/DEGB3510/DEGB3600K - zīm. A, poz. 6, modelim DEGB6500K - zīm. C, poz. 6, modelim DEGB7503K zīm. E, poz. 6).

2. Novietot korķi ar lietni iepūdes caurumā bez ieskrūvēšanas.

3. Ja eļļas līmenis ir pārāk zems, papildināt eļļu līdz iepūdes cauruma malai.

Eļļas maiņšana

Uzmanību! Eļļas maiņšanu veikt aizsardzības apģērbā (aizsargcimdi), ar piesardzību.

Pirms eļļas maiņšanas iedarbināt un rūpīgi uzsilīt dzinēju. Silta eļļa ir šķidrāka un satur vairāk piesārņojumu. Lai izlietu eļļu, izskrūvēt eļļas nolaišanas vārsta skrūvi (modeļiem DEGB2510/DEGB3510/DEGB3600K - zīm. A, poz. 7, modelim DEGB6500K - zīm. C, poz. 7, modelim DEGB7503K zīm. E, poz. 7). Noliektu eļļu nolaist uz agrāk sagatavoto tvērtni.

Ieskrūvēt eļļas nolaišanas skrūvi. Eļļas tvērtni uzpildīt ar svaigu dzinēja eļļu. Eļļu mainīt laika posmos, rekomendētos punktā 9. Kartējas apkalpošanas rīcība.

Noliektu eļļu atdot tuvākā pārstrādes centrā.

Originalios instrukcijas vertima

LV

Satura rādītājs

1. Fotoattēli un raksti
2. Informācijas par lietošanas instrukcijas lietošanu
3. Ierīces norīkošana
4. Lietošanas ierobežojums
5. Tehniskie parametri
6. Darba sagatavošana
7. Ierīces ieslēgšana
8. Ierīces lietošana
9. Kartējas apkalpošanas rīcība
10. Defekta paša novēršana
11. Ierīces komplektācija, gala piezīmes
12. Montāžas zīmējuma tirdzniecības elementu saraksts
13. Garantijas talons

Atbilstības deklarācija - atsevišķs dokuments

Darba drošības instrukcija - brošūra pievienota ierīcei

UZMANĪBU

Darba laikā ar ierīci rekomendējam vienmēr ievērot pamatīgus darba drošības nosacījumus, lai izvairīties no ugunsgrēka, elektrības trieciena vai mehāniska ievainojuma.

Pirms ierīces ekspluatācijas uzsākšanas lūdzam iepazīties ar Lietošanas instrukciju.

Lūdzam saglabāt Lietošanas instrukciju, darba drošības instrukciju un Atbilstības deklarāciju.

Lietošanas Instrukcijas rekomendāciju un norādījumu stipra ievērošana ļaus pagarināt Jūsu ierīces darba laiku.

2. Informācijas par lietošanas instrukcijas lietošanu

Uzmanību! Darba laikā jābūt ievēroti galvenie darba drošības instrukcijas noteikumi. Darba drošības instrukcija ir pievienota ierīcei kā atsevišķa brošūra un jābūt saglabāta. Gadījumā, ja ierīce ir nodota citai personai, lūdzam nodot arī lietošanas instrukciju, darba drošības instrukciju un atbilstības deklarāciju. Firma Dedra-Exim nav atbildīga par nelaimes gadījumiem savienotiem ar darba drošības norādījumu neievērošanu. Rūpīgi lasaīt visu drošības un lietošanas instrukciju. Instrukcijas brīdinājumu neievērošana var ierosināt elektrības triecienu, ugunsgrēku un/vai nopietnu ievainojumu. Saglabāt visu instrukciju, drošības instrukciju un atbilstības deklarāciju nākošām vajadzībām.

Ierīces raksturojums (zīm. A,B,C,D,E,F)

DEGB2510/DEGB3510/DEGB3600K (zīm A,B)

1. Voltmetrs; 2. Ieslēdzējs; 3. Bloka ieslēgšanas signalizējošā diode; 4. Plāksnīte; 5. Eļļas līmeņa kontrolodiode; 6. Eļļas ieliešanas atvere; 7. Eļļas nolaišanas vārsts; 8. Ligzdas AC 230V; 9. Pārslodģojuma aizsardzības izslēdzējs DC 12V; 10. Ligzda DC 12V; 11. Karstas izplūdes gāzes izvads; 12. Bloka iezemējuma skrūve; 13. Pārslodģojuma aizsardzības izslēdzējs AC 230V; 14. Degvielas ieliešanas atvere; 15. Degvielas tvērtne; 16. Degvielas krāniņš; 17. Gaisa filtrs; 18. Degvielas līmeņa rādītājs; 19. Startera trose

DEGB6500K (zīm.C,D)

1. Voltmetrs; 2. Ieslēdzējs; 3. Bloka ieslēgšanas signalizējošā diode; 4. Plāksnīte; 5. Pārslodģojuma aizsardzības izslēdzējs AC 230V; 6. Eļļas ieliešanas atvere; 7. Eļļas nolaišanas vārsts; 8. Ligzdas AC 230V; 9. Pārslodģojuma aizsardzības izslēdzējs DC 12V; 10. Ligzda DC 12V; 11. Bloka iezemējuma skrūve; 12. Degvielas ieliešanas atvere; 13. Degvielas tvērtne; 14. Degvielas krāniņš; 15. Gaisa filtrs; 16. Startera trose

DEGB7503K (zīm E,F)

1. Voltmetrs; 2. Ieslēdzējs; 3. Bloka ieslēģšanas signalizējošā diode; 4. Plāksnīte; 5. Pārslodģojuma aizsardzības izslēdzējs AC 230V / 400V; 6. Eļļas ieliešanas atvere; 7. Eļļas nolaišanas vārsts; 8. Ligzda AC 230V; 9. Pārslodģojuma aizsardzības izslēdzējs DC 12V; 10. Ligzda DC 12V; 11. Bloka iezemējuma skrūve; 12. Ligzda AC 400V; 13. Degvielas ieliešanas atvere; 14. Degvielas tvērtne; 15. Degvielas vārsts; 16. Gaisa filtrs; 17. Startera trose

3.Lerīces lietošanas mērķis

Ģeneratoru bloks - tā ir elektroenerģētiskā iekārta, neatkarīģs strāvas avots. Ģeneratoru bloki ir autonomiski bloki elektriskās enerģijas ražošanai. Ģeneratoru bloki galvenokārt ir izmantojami elektriskās enerģijas ražošanai dažādiem patērētājiem (dzinēji, gaisma, apkure utt.) vietās, kur nav citu enerģijas avotu.

Degvielas uzpildīšana

Uzmanību! Benzīns ir viegli uzliesmojošs, dažādos apstākļos sprādzienbīstams. Nedrīkst smēķēt, dzirksteļot un lietot atvērto uguni degvielas uzpildīšanas laikā vai vietās, kur degviela ir glabāta. Uzliesmošana vai eksplozija var izraisīt nopietnus ievainojumus. Degviela jābūt uzpildīta labi ventilētās vietās, ar izslēgtu dzinēju. Pēc degvielas uzpildīšanas tvertni, vai ietilpdes korķis ir attiecīgi slēgti. Izplūdes gāzes satur toksisku oglekļa oksīdu, kas ir bezsmaržas gāze. Oglekļa oksīda ieelpošana var izraisīt samazņu pazaudēšanu un, rezultātā, nāvi. Ja ģenerators ir iedarbināts slēgtā vai ierobežotā telpā, ieelpota gaisa var saturēt oglekļa oksīda bīstamu daudzumu.

Degvielas tvertnes uzpildīšanas laikā nodrošināt statisku lādiņu izvadišanu. Kannas un mašīnas tvertnes jābūt uzpildītas uz zemes, ne uz transportlīdzekļiem vai citiem izolētiem objektiem.

Degvielas tvertni uzpildīt ārpusē, tikai pēc dzinēja atdzesēšanas, pēc tam nosusināt izlietu degvielu.

Jebkuru darbu, savienotu ar degvielu, veikt tālu no uguns avotiem. Degvielu glabāt bērniem nepieejamā vietā, tikai atestētās tvertnēs.

Rekomendējam bezsvina benzīna lietošanu (ieteicams 95), lai minimizētu nogulsņējumu daudzumu degšanas kamerā.

Degvielu ieliet tvertnē sekojoši:

- Atvērt degvielas tvertnes korķi (modeļiem DEGB2510/DEGB3510/DEGB3600K - zīm. B, poz. 14, modeļiem DEGB6500K - zīm. D, poz. 12, modeļiem DEGB7503K zīm. F, poz. 13).

- Ieliet degvielu caur filtru degvielas ieliešanas atverē.

- Novietot korķi uz vietas.

Pirms dzinēja pirmās iedarbināšanas pārbaudīt, vai svece un sveces turētājs ir attiecīgi uzstādīti (sk. punkts 9. Kārtējā apkalpošana, sekcija "aizdedzes sveces maiņišana").

7. Ierīces izslēgšana Operatora pienākumi

Uzmanību! Lūdzam iepazīties ar lietošanas un darba drošības instrukciju. Pārbaudiet, vai Jūs ziniet, kā ātri aizturēt ģeneratoru bloku, un uzziniet visu vadības elementu darbību. Nedrīkst apkalpot iekārtu bez attiecīgas apmācības. Pirms pirmās iedarbināšanas pārbaudīt eļļas un degvielas daudzumu.

Pirms pirmās iedarbināšanas neaizmirst rūpīgi iezemēt ģeneratoru. Lai to darītu - atskrūvēt skrūvi (modeļiem DEGB2510/DEGB3510/DEGB3600K - zīm. A, poz. 12, modeļiem DEGB6500K - zīm. C, poz. 11, modeļiem DEGB7503K - zīm. E, poz. 11) un uzstādīt iezemēšanas vadu zem skrūves galviņas (vads nav komplektā). Pēc tam pieskrūvēt skrūvi, lai vads būtu tieši nobloķēts. Otrā vada galu pieslēgt pie vadošā stieņa, kas atrodas zemē. Pirms dzinēja iedarbināšanas pie ģeneratora nepieslēgt nekādu citu iekārtu.

Iekārtas iedarbināšana

1. Pārslēgt degvielas krānu uz pozīciju "ON". Krāns ir novirzīts uz apakšu. (zīm. H)

2. Ieslēgt sūkšanu, pārvietojot sviru uz pozīciju "CHOKE" (uz kreisu) (zīm. I).

3. Pārslēgt startera ieslēdzēju uz pozīciju "ON" (modeļiem DEGB2510/DEGB3510/DEGB3600K - zīm. A, poz. 2, modeļiem DEGB6500K - zīm. C, poz. 2, modeļiem DEGB7503K zīm. E, poz. 2).

4. Enerģiski pastiept startera trosi (zīm. J), pēc tam atbrīvot trosi, lai varētu brīvi atgriezties uz sākotnējo pozīciju. Dzinējs jāuzsāk darbot. Pēc dzinēja uzslēdzēšanas un iekārtas stabila darba sasniegšanas izslēgt sūkšanu (svira labajā pozīcijā).

5. Pārslēguma drošinātāju (modeļiem DEGB2510/DEGB3510/DEGB3600K - zīm. A, poz. 13, modeļiem DEGB6500K - zīm. C, poz. 5, modeļiem DEGB7503K zīm. E, poz. 5) pārslēgt uz augšu, uz "ON" pozīciju.

8. Iekārtas izmantošana

Uzmanību! Nedrīkst iedarbināt ierīci telpās, izplūdes gāzes satur toksisku oglekļa oksīdu.

Nepieslēgt ierīci, kuras nominālā jauda pārsniedz ģeneratora nominālās jaudas 80%. Ierīces, sevišķi elektriskie dzinēji, iedarbināšanas laikā raksturo ar īslaicīgu palielinātu jaudas patēriņu, kas var izraisīt pārslēguma drošinātāja iedarbināšanu un bloka izslēgšanu. Dažu iekārtu pieslēgšanas gadījumā tās nevar būt iedarbinātas vienlaicīgi.

Gadījumā, ja ir nepieciešama pagarinātāju lietošana, pagarinātāji nevar būt garāki par:

- šķērsgriezums 1,5 mm2 - 60 m;

- šķērsgriezums 2,5 mm2 - 100m;

Dzinēja izslēgšana

Pirms ierīces izslēgšanas atslēgt visu patērētāju, atslēdzot kontaktdakšu no ģeneratora līdzdas. Pēc tam pārslēgt startera ieslēdzēju (modeļiem DEGB2510/DEGB3510/DEGB3600K - zīm. A, poz. 2, modeļiem DEGB6500K - zīm. C, poz. 2, modeļiem DEGB7503K zīm. E, poz. 2) uz "OFF" pozīciju, un pēc tam pārslēgt degvielas krānu uz "OFF" pozīciju.

Uzmanību! Ja ir nepieciešama ģeneratora avārijas izslēgšana, startera ieslēdzējs jābūt nekavējoties pārslēgts uz "OFF" pozīciju.

9. Ierīces apkope

Pirms kontroles, remonta vai konservācijas apturēt dzinēju un pagaidīt līdz visu rotējošu elementu apturēšanai. Atslēgt sprieguma vadu no sveces, lai likvidētu nejausas iedarbināšanas iespējamību.

KONSERVĀCIJA

KONSERVĀCIJAS GRAFIKS

Vienmēr pirms iekārtas iedarbināšanas:

Pārbaudīt un papildināt degvielas līmeni tvertnē.

Pārbaudīt un pieskrūvēt iezemējumu.

Apkope	Pēc darba	Pēc lietošanas 1. mēneša	Ik pēc 3 mēnešiem vai ik pēc 50 stundām	Ik pēc 6 mēnešiem vai ik pēc 100 stundām	Vienu reizi gadā vai ik pēc 300 stundām
Eļļas līmeņa pārbaudīšana	X				
Eļļas maiņišana		X			
Gaisa filtra pārbaudīšana		X			
Gaisa filtra tīrīšana			X		
Aizdedzes sveces maiņišana				X	
Degvielas vadu pārbaude					X
Augsta sprieguma vadu kontrole					X

GAISA FILTRA TĪRĪŠANA

Piesārņots gaisa filtrs var izraisīt nepareizu dzinēja darbību un palielināt degvielas patēriņu, tāpēc filtru obligāti regulāri tīrīt ar saspiegtu gaisu.

Uzmanību! Nedrīkst tīrīt gaisa filtru un tā elementu ar šķīdinātāju, jo tas var izraisīt ugunsgrēku. Nedrīkst iedarbināt dzinēju bez gaisa filtra, tas var izraisīt dzinēja ātrāku nolietošanu.

1. Atslābināt gaisa filtra vāka plastmasas sprustus (zīm. L)

2. Noņemt gaisa filtra vāku

3. Noņemt gaisa filtra sūkli (zīm. N), notīrīt to un izskalot siltā ūdenī ar nelielu detergenta daudzumu.

4. Delikāti iemērcēt filtru dzinēja eļļā un rūpīgi izspiest. Pārāk liels eļļas daudzums var izraisīt dzinēja dūmošanu

5. Novietot sūkli filtra korpusā un uzstādīt filtra vāku.

AIZDEDES SVECES MAINĪŠANA

Modeļiem DEGB2510/ DEGB3510/ DEGB 3600K

Rekomendētas sveces: LD F7RTC vai ekvivalenti.

Modeļiem DEGB6500K/DEGB7503K

Rekomendētas sveces: LD F7TC vai ekvivalenti.

Uzmanību! Neattiecīgas sveces lietošana var bojāt dzinēju.

Lai mainītu sveci, atslēgt aizdedzes sveces turētāju (zīm. I) un noņemt jebkurus netīrumus sveces vada rajonā. Pēc tam ar sveces atslēgtu (komplektā) atskrūvēt aizdedzes sveci. Pārbaudīt aizdedzes sveces stāvokli. Ja elektrodu ir nolietoti vai izolators bojāts, mainīt sveci uz jaunu. Izmērit sveces spraugu, atstarpe starp elektrodēm jābūt attiecīga. Atstarpe jābūt 0,70 mm līdz 0,80 mm (zīm. K). Uzlabot atstarpi, ja nepieciešams, piesardzīgi pieliekot elektrodu.

Pēc tam uzstādīt sveci, pieskrūvējot ar roku, lai nebojātu vītņi.

Pēc sveces novietošanas to galīgi pieskrūvēt ar atslēgu. Ja atkārtoti ir instalētas lietotas sveces, pēc novietošanas sveci pieskrūvēt uz 1/8 līdz 1/4 apgrieziena. Ja ir instalētas jaunas sveces, pēc novietošanas sveci pieskrūvēt uz 1/2.

GLABĀŠANA

Uzmanību! Benzīna tvaiki ir sprādzienbīstami. Nedrīkst glabāt benzīnu ilgāk par 30 dienām.

Ierīci nedrīkst glabāt pie atvērts uguns avotiem. Pirms ģeneratora sagatavošanas glabāšanai pārbaudīt, vai dzinējs ir pilnīgi dzedr.

GLABĀŠANAS SAGATAVOŠANA

Gadījumā, ja ir plānota nelietotas iekārtas glabāšana ilgāk par 30 dienām, pilnīgi iztukšot degvielas tvertni. Pēc tam lēni pavilkt startera trosi līdz momentam, kad pretestība nebūs jūtama. Virzulis tiks novietots tādā veidā, lai pasargāt cilindru no bojāšanas. Atslēgt sveces turētāju. Neaizmirst, lai neglabātu ierīci telpās ar augstu mitruma līmeni.

TRANSPORTĒŠANA

Pirms transportēšanas uzsākšanas pilnīgi izliet ekspluatācijas šķidrums - degvielu un eļļu.

Pēc tam lēni pavilkt startera trosi līdz momentam, kad pretestība nebūs jūtama. Virzulis tiks novietots tādā veidā, lai pasargāt cilindru no bojāšanas. Atslēgt sveces turētāju.

Bloku transportēt vertikālā pozīcijā, ar slēgtu degvielas ietilpdi.

10. Defekta paša novēršana

Problem	Cēloņi	Risinājums
Dzinēja iedarbināšana nav iespējama	Nav degvielas tvertnēVeca degviela Neieslēgta aizdedze Degvielas krāns slēgtā pozīcijā Nepieslēgts sveces sprieguma vads Piesārņota vai bojāta aizdedzes svece Neieslēgta sūkšana	Uzpildīt degvielas tvertni Iztukšot vecu degvielu, tvertni uzpildīt ar svaigu tīru degvielu Ieslēgt aizdedzi ar pogu Atvērt degvielas krānu Pieslēgt augstā sprieguma vadu pie sveces Notīrīt sveci. Mainīt bojāto sveci Ieslēgt sūkšanu
Dzinējs strādā nevienmērīgi	LVAļģis augstā sprieguma vads Veca vai piesārņota degviela sistēmā Nenoregulēts karburators	Attiecīgi pieslēgt sveces augstā sprieguma vadu Iztukšot vecu degvielu, tvertni uzpildīt ar svaigu degvielu Noregulēt degvielu
Nav sprieguma līdzda 12V	Drošinātāja poga 12V ir izslēgta	Ieslēgt drošinātāja pogu
Nav sprieguma līdzda 230V	Drošinātāja poga 230V ir izslēgta	Ieslēgt drošinātāja pogu

Uzmanību! Ģeneratoru bloks ir apgādāts ar eļļas līmeņa devēju. Kad eļļas līmenis ir pārāk zems, devējs nejaus iedarbināt ģeneratoru bloku. Sakarā ar to situācijā, kad ierīce nevar būt iedarbināta, pirmkārt pārbaudīt eļļas līmeni. Ja eļļas līmenis ir zems, papildināt eļļu (sk. punktu 6, daļa "Ģeneratoru bloka uzpildīšana ar eļļu")

11. Komplektācija, noslēdzošās piezīmes

Komplektācija

DEGB2510

1. Ģeneratoru bloks; 2. Sveces atslēga; 3. Kabelis DC 12V; 4. Kontaktdakša; 5. Gumijas kājiņas;

DEGB3510

1. Ģeneratoru bloks; 2. Sveces atslēga; 3. Kabelis DC 12V; 4. Kontaktdakša;

DEGB3600K

1. Ģeneratoru bloks; 2. Sveces atslēga; 3. Kontaktdakša;

DEGB6500K

1. Ģeneratoru bloks; 2. Ratiņi; 3. Rokturis; 4. Kontaktdakša;

DEGB7503K

1. Ģeneratoru bloks; 2. Ratiņi; 3. Rokturis; 4. Kontaktdakšas; 5. Sveces atslēga; 6. Atbalsta elements;

7. Gumijas kājiņas; 8. Ratiņu distance; 9. Skrūvju komplekts

Beigu piezīmes

Pasūtīt rezerves daļu, lūdzam nodod daļas numuru - sk. daļu specifikāciju un montāžas zīmējumu. Lūdzam aprakstīt bojātu daļu, papildus norādot ierīces iegādes orientācijas laiku. Garantijas laikā remontī ir veikti saskaņā ar Garantijas Lapas noteikumiem. Reklamēto produktu lūdzam nodod remontam iegādāšanas vietā (pārdevējam ir pienākums pieņemt reklamēto produktu) vai nosūtīt DEDRA - EXIM Centrālām Servisam (adrese atrodas Lietošanas instrukcijas 2. lapā vai Garantijas talonā). Lai arī lūdzam pievienot DEDRA-EXIM Garantijas talonu. Bez dokumenta garantijas remonts būs uzskatīts par pēc-garantijas remontu. Pēc garantijas laika remontu veic Centrālais Serviss. Bojātu produktu nosūtīt Servisam (transporta izmaksu apmaksā lietotājs).

12. Montázsas zímējuma tirdzniecības elementu saraksts

DEGB2510

Zīm. Nr.	Elementa Nr. uz zīmējuma	Nosaukums
A	8	Aizdedzes svece
B	9	Izolators
B	11	Eļļas līmeņa devējs
B	4	Eļļas ietilpdes vāks
D	6	Aizdedzes spole
E	2	Rokas starteris
F	3	Blīvētājs
F	7	Blīvētājs
F	8	Karburators
F	10	Blīvētājs
G	11	Degvielas tvirtnes korķis
G	1	Degvielas vārsts
H	1	Rotors
H	2	Stators
H	3	Generators korpus
H	7	Elektrografita sukas
H	15	AVR
I	1	Slāpētāja blīvētājs
I	4	Trokšņa slāpētājs
J	5	Voltmētrs
J	6	Generators ieslēdzējs
J	7	Līdzda 230V

DEGB3510/ DEGB3600K

Zīm. Nr.	Elementa Nr. uz zīmējuma	Nosaukums
A	15	Svece
B	3	Eļļas devējs
C	3	Eļļas ietilpdes vāks
F	1	Vilciņš
I	4	Gaisa filtrs
J	4	Aizdedzes spole
L	1	Trokšņa slāpētājs
M	12	Amortizators
M	16	Degvielas krāniņš
N	2	Rotors
N	4	Skrūve
N	5	Stators
N	8	Elektrografita suka
N	13	AVR
O	8	Līdzda 230V
O	17	Ieslēdzis

DEGB6500K

Zīm. Nr.	Elementa Nr. uz zīmējuma	Nosaukums
B	2	Eļļas devējs
C	3	Blīvētājs
C	4	Eļļas ietilpdes vāks
F	1	Vilciņš
H	1	Karburators kompl.
H	4	Blīvētājs
H	5	Blīvētājs
H	6	Blīvētājs
I	4	Gaisa filtrs
I	8	Gaisa filtra korpus
J	1	Aizdedzes spole
J	7	Iedarbināšanas spole
L	1	Trokšņa slāpētājs
L	4	Blīvētājs
L	14	Blīvētājs
M	3	Degvielas tvirtnes korķis
M	12	Gumijas amortizators
M	16	Degvielas vārsts
O	4	Rotors
O	6	Skrūve
O	7	Stators
O	11	Sukas
O	16	Lādētājs
O	18	AVR
P	5	Sprieguma ieslēdzējs
P	8	Līdzda 230V
P	9	Uzgrieznis
P	15	Voltmētrs
P	17	Dzinēja ieslēdzējs
Z	1	Svece LDF7TC

DEGB7503K

Zīm. Nr.	Elementa Nr. uz zīmējuma	Nosaukums
P	17	Ieslēdzis
P	15	Voltmētrs
P	5	Aizsardzība no pārslogojuma
O	7	Stators
O	4	Rotors
O	11	Elektrografita sukas
O	18	AVR
J	7	Magneto
J	1	Aizdedzes spole
I	4	Gaisa filtrs
F	1	Vilciņš
B	2	Eļļas līmeņa devējs
A	14	Aizdedzes svece

Originālās instrukcijas tulkojums

HU

Tartalomjegyzék

- Képek és rajzok
- Az alábbi használati utasítás használatával kapcsolatos információk
- A gép rendeltetése
- Használati korlátozások
- Műszaki adatok
- A munka előkészítése
- A berendezés bekapcsolása
- A berendezés használata
- Folyó karbantartási tevékenységek
- A hibák önálló elhárítása
- A berendezés komplettálása, záró megjegyzések
- Kereskedelmi alkatrész kimutatás az összeállítási rajzhoz
- Garanciajegy

Megfelelőségi nyilatkozat - külön dokumentum
Munkabiztonsági útmutató - a berendezéshez

mellékelt füzet

FIGYELEM

A berendezés üzemeltetése során ajánlott betartani az alapvető munkabiztonsági elveket a tűz keletkezése, villamos áramütés és mechanikus sérülés elkerülése érdekében.

A berendezés üzemeltetésének elkezdése előtt kérjük ismerkedjen meg a Használati Utasítás tartalmával. Kérjük tegye el a Használati Utasítást és a Megfelelőségi Nyilatkozatot.

A Használati Utasításban található útmutatók és utasítások szigorú betartása az Önök berendezése élettartamának meghosszabbítását eredményezi.

2.Az alábbi használati utasítás használatával kapcsolatos információk

Figyelem! A munka során feltétel nélkül be kell tartani a munkabiztonsági útmutatóban leírtakat. A munkabiztonsági útmutató külön füzetként kerül a berendezéshez csatolásra és megőrizendő. Amennyiben a berendezés más személyhez kerül, kérjük szintén átadni a használati utasítást, a munkabiztonsági útmutatót és a megfelelőségi nyilatkozatot. A Dedra Exim cég nem vállal felelősséget a munkabiztonsági előírások megszegéséből eredő palesetekért. Figyelmesen olvassa el a biztonsági útmutatót és a használati útmutatót. A figyelmeztetések és utasítások figyelmen kívül hagyása áramütéshez, tüzesedéshez és/vagy komoly sérülésekhez vezethet. Tegye el az összes útmutatót, biztonsági útmutatót és megfelelőségi nyilatkozatot a későbbi használatra.

A berendezés leírása (A,B, C,D,E,F ábra)

DEGB2510/DEGB3510/DEGB3600K (A,B ábra)

1. Feszültségmérő; 2. Kapcsoló; 3. Az áramfejlesztő bekapcsolását jelző dióda; 4. Típuscímke; 5. Olajszintjelző dióda; 6. Olaj beöntő nyílás; 7. Olaj leeresztő szelep; 8. AC 230V aljzatok; 9. DC 12V túláramvédő kapcsoló; 10. AC 12V aljzat; 11. Forró füstgáz kimenet; 12. A gép földelő csavarja; 13. AC 230V túláramvédő kapcsoló; 14. Üzemanyag beöntő nyílás; 15. Üzemanyag tartály; 16. Üzemanyag csap; 17. Légszűrő; 18. Üzemanyag szintjelző; 19. Indítómotor zsinór DEGB6500K (C,D ábra)

1. Feszültségmérő; 2. Kapcsoló; 3. Az áramfejlesztő bekapcsolását jelző dióda; 4. Típuscímke; 5. AC 230V túláramvédő kapcsoló; 6. Olaj beöntő nyílás; 7. Olaj leeresztő szelep; 8. AC 230V aljzatok; 9. DC 12V túláramvédő kapcsoló; 10. AC 12V aljzat; 11. A gép földelő csavarja; 12. Üzemanyag beöntő nyílás; 13. Üzemanyag tartály; 14. Üzemanyag csap; 15. Légszűrő; 16. Indítómotor zsinór DEGB7503K (E,F ábra)

1.Feszültségmérő; 2. Kapcsoló; 3. Az áramfejlesztő bekapcsolását jelző dióda; 4. Típuscímke; 5. AC 230V /400V túláramvédő kapcsoló; 6. Olaj beöntő nyílás; 7. Olaj leeresztő szelep; 8. AC 230V aljzat; 9. DC 12V túláramvédő kapcsoló; 10. AC 12V aljzat; 11. A gép földelő csavarja; 12. AC 400V aljzat; 13. Üzemanyag beöntő nyílás; 14. Üzemanyag-tartály; 15. Üzemanyag szelep; 16. Légszűrő; 17. Indítómotor zsinór

3.A gép rendeltetése

Az áramfejlesztő gép önálló áramforrást képező elektroenergetikai berendezés. Az áramfejlesztő gép autonóm elektromos energia termelő gép az áramfejlesztő gép alap rendeltetése elektromos energia termelése különböző fogyasztók (motorok, világítás, fűtés, stb.) számára olyan helyeken, ahol egyéb forrás nem elérhető.

4.Használati korlátozások

A gép kizárólagosan az alább leírt "Megengedett üzemi körülmények" szerint szabad használni. A gép csak és kizárólagosan zárt helységeken használható. Az áramfejlesztő gép kizárólagosan háztartási célokra használható.

A berendezés mechanikai és elektromos felépítésében történő bármilyen önálló változtatást és bármilyen a Használati Utasításban le nem írt műveleteket jogellenesnek fogjuk tekinteni és ez a Garanciális jogok azonnali elvesztésével jár, a Megfelelőségi nyilatkozat pedig hatályát veszti. Az áramfejlesztő gép zárt helységeken nem használható. Az áramfejlesztő gép nagy nedvességtartalmú környezetben nem üzemelhet. Mechanikus sérülések, különösen a burkolat, az üzemanyagtartály deformálódásának, tömítetlenség (üzemanyag szivárgás) észlelése esetén a berendezést nem szabad használni. Szintén tilos az áramfejlesztő gépet használni, ha működésében rendellenességet észlel. Ilyen esetben a berendezést feltétel nélkül le kell védeni, majd javítását a DERA - EXIM Sz. z o.o. márkaszervizében rendelje meg.

MEGENGEDETT ÜZEMI KÖRÜLMÉNYEK

A berendezés zárt helységeken nem használható. Kerülje a nedvességet. Ne hagyja a bekapcsolt berendezést felügyelet nélkül. Az áramfejlesztő gépet tilos az otthoni hálózatra csatlakoztatni.

5.Műszaki adatok

A gép típusa	DEGB2510	DEGB3510	DEGB3600K	DEGB6500K	DEGB7503K
Motor	négyütemű dugattyús				
Maximális teljesítmény (PRP)	2200W	2800W	3200W	5500W	2200W dlia 230V / 6500W dlia 400V
Folyamatos üzemi teljesítmény (COP)	2000W	2500W	2800W	5000W	2000W dlia 230V / 6000W dlia 400V
Feszültség	230V				
Frekvencia	12V DC				
Névleges áramerősség	8,7A	11A	12,2A	21,7 A	10A
Belsőégésű motor (típus)	LT168F	LB168F	LT170F	LT188F	LT190F
A tartály űrtartalma	15l	15l	15l	25l	25l
Üzemeltetési követelmény besorolás	G2				
Teljesítmény megfelelőségi osztály	A				
Garantált hangerő-szint LWA	95 dB(A)	95 dB(A)	96 dB(A)	95 dB(A)	96 dB(A)
Az áramfejlesztő súlya feltöltés előtt	41 kg	34 kg	43 kg	76 kg	85 kg
Motor teljesítménye	3400W	4100W	5100W	8,2 kW (11HP)	11 kW (15HP)
Motor fordulatszám	3000 obr/min				
Motor hengerűrtartalom	163 ccm	175 ccm	210 ccm	389 ccm	420 ccm
Közvetlen érintkezési védelmi osztály	IP23M				
Hangerő-szint LWA	94,6 dB(A)	96 dB(A)	93,5 dB(A)	95 dB(A)	95 dB(A)
Mérési pontatlanság KLWA	3,0dB				
Teljesítmény tényező	1				

Kiegészítő adatok

Aljzatok száma

DEGB2510/DEGB3510/DEGB3600K/DEGB6500K

2 db 230V váltakozóáramú (AC) aljzat

1 db 12V egyenáramú (DC) aljzat

DEGB7503K:

1 db 230V váltakozóáramú (AC) aljzat

1 db 400V váltakozóáramú (AC) aljzat

1 db 12V egyenáramú (DC) aljzat

Üzemanyag

Ajánlott 95-ös ólommentes benzín

Gyújtógyertya

Ajánlott gyújtógyertyák:
DEGB2510/DEGB3510/DEGB3600K: LD F7RTC vagy

csereszabatos.

DEGB6500K/DEGB7503K: LD F7TC vagy csereszabatos.

Olaj

ajánlott olaj - Dedra Exim DEGL01

AVR (automatic voltage regulation) rendszer

Ez az egység segít az áramfejlesztő gép megfelelő kimenő feszültségének megtartásában. Az AVR egység hiánya vagy hibás működése esetén az áramfejlesztő gép nem képes a megtartani a megfelelő kimenő feszültséget.

6.A munka előkészítése

A munka elkezdése előtt ellenőrizze, hogy az áramfejlesztő nem sérült, nem viseli horpadások, karcolások, stb. tüneteit. Bármilyen jellegű sérülés esetén forduljon a Dedra Exim sp. z o.o. szervizéhez.

A munka elkezdése előtt az áramfejlesztő gépbe öntsön olajat, valamint az üzemanyag-tartályba öntsön üzemanyagot.

A berendezés szerelése

DEGB2510

Összeszerelt, üzemre kész

DEGB3510/ DEGB3600K/ DEGB6500K/ DEGB7503K

Rögzítse a fém alaphoz (P ábra) a gumi lábakat anyacsavarokkal, 14-es kulcs használatával, majd az egészet rögzítse az alsó vázhoz a berántó és a szűrő oldalán, nem feledkezve meg az alátétekről.

A kerék fém tengelyét helyezze be a berendezés alsó vázában levő rögzítő aljzatba (R ábra).

A tengely aljzatba helyezéséhez nyomja be a csapszeget és tolja be a fogantyút úgy, hogy a csapszeg a rögzítő furatba kerüljön, megakadályozva a tengely kicsúszását. Tegye fel a kerekeket a tengelyekre és 19 kulcs segítségével húzza meg a rögzítő anyacsavarokat. A fogantyúkat rögzítse csavarokkal és anyacsavarokkal, nem feledkezve meg az alátétekről (S. ábra), 12-es és 13-as kulcsokkal.

Az áramfejlesztő gép feltöltése olajjal

Figyelem! Az áramfejlesztő gépben nincs olaj, a munka elkezdése előtt a gépbe töltsön olajat.

A motorolaj a motor teljesítményére és élettartamára kiható tényező. Négyütemű motorokhoz rendelhető olajat használjon. A Dedra Exim cég SAE 10W-30 típusú DEGL01 olaja ajánlott általános rendeltetésű olaj. A diagrammon (G. ábra) bemutatott egyéb viszkozitás is alkalmazható, amennyiben az Ön régiójában az átlagos hőmérséklet az ajánlott tartományban található.

Az DEGB2510, DEGB3510, DEGB3600K és DEGB6500K áramfejlesztő gépek olajsint-érzékelővel rendelkeznek, mely alacsony olajsint esetén megakadályozza a motor elindítását.

DEGB2510/DEGB3510/DEGB3600K

Az olajteknő űrtartalma körülbelül 0,5 liter.

DEGB6500K/DEGB7503K

Az olajteknő űrtartalma körülbelül 1 liter.

Az olaj utántöltése:

1. Csavarja ki az olaj beöntő nyílás sapkáját és törölje ki az olajpalcát tiszta ruhával (DEGB2510/DEGB3510/DEGB3600K - A. ábra, 6. poz., DEGB6500K - C. ábra, 6. poz., DEGB7503K E. ábra, 6. poz.).

2. Helyezze be a sapkát és a palcát a befolyó nyílásba, de ne csavarozza be.

3. Túl alacsony olajsint esetén töltsön be olajat a beöntő nyílás széléig.

Az olaj lecserélése

Figyelem! Az olajcserét védőfelszerelés (védőkesztyű) alkalmazásával kell elvégezni, különös óvatossággal eljárva.

Az olajcsere elkezdése előtt indítsa el és alaposan melegítse fel a motort. A meleg olaj folyékonyabb és több szennyeződést tartalmaz. Az olaj betöltése érdekében csavarja ki az olaj leeresztő szelepet (DEGB2510/DEGB3510/DEGB3600K - A. ábra, 7. poz., DEGB6500K - C. ábra, 7. poz., DEGB7503K E. ábra, 7. poz.). A fáradt olajat öntse a korábban előkészített edénybe. Csavarja be a leeresztő szelepet. Töltsön az olajteknőbe friss motorolajat. Az olaj ajánlott cserélési sűrűsége a 9. Folyó karbantartási tevékenységek részben került leírásra.

Az elhasznált olajat adja le a legközelebbi újrahasznosító helyen.

Az üzemanyag utántöltése

Figyelem! A benzin gyulladékon, bizonyos körülmények között r obbanékony. Tilos a dohányzás, szikrázás és nyílt láng használata az áramfejlesztő üzemanyag töltésekor, vagy a benzin tárolási helyén. A meggyulladás vagy robbanás komoly sérüléseket okozhat. Az üzemanyag betöltését a motor kikapcsolt állapotában, jól szellőztetett helyen kell elvégezni. Az üzemanyag-tartály megtöltése után ellenőrizze, hogy a tanksapka megfelelően le van zárva. A füstgáz mérgező szénmonoxidot tartalmaz, mely szintelen és szagtalan gáz. A szénmonoxid belélegzése eszméletvesztéshez és végző esetben halálhoz vezethet. Amennyiben az áramfejlesztő zárt vagy korlátozott területen kerül elindításra, a belélegzett levegő veszélyes mennyiségű szénmonoxidot tartalmazhat.

Az üzemanyag-tartály tankolásakor először biztosítsa a statikai töltés elvezetését. A karnisztereket és a gépek üzemanyag-tartályát a földön kell tölteni, sosem járműveken, vagy szigetelt létesítményben.

Az üzemanyag-tartályt a szabadban, a motor lehűlése után töltsen meg, majd törölje fel a kiömlött üzemanyagot.

Az üzemanyaggal kapcsolatos munkákat tűzforrástól távol végezze. Az üzemanyagot gyermek által hozzáférhető helyen, kizárólagosan tanúsított edényekben tárolja. Ajánlott ölmomentes üzemanyagot (95-ös) használni, az égéstérben lerakódó üledék minimalizálása érdekében.

Az üzemanyagot a következő módon kell a tartályba beönteni:

- Csavarja le a tanksapkát (DEGB2510/DEGB3510/DEGB3600K - A. ábra, 14. poz., DEGB6500K - C. ábra, 12. poz., DEGB7503K E. ábra, 13. poz.).

- Töltsen be az üzemanyagot az üzemanyag-tartály befolyójában levő szűrőn keresztül

- Tegye vissza a tanksapkát a helyére.

A motor első elindítása előtt ellenőrizze, hogy a gyertya és a gyertyapipa helyesen fel van szerelve (lásd a 9. pontot - Folyó karbantartási tevékenységek, „A gyújtógyertya cseréje” rész).

7.A berendezés bekapcsolása

A kezelő kötelességei

Figyelem! Ismerkedjen meg a használati útmutatóval és biztonsági útmutatóval.

Ellenőrizze, hogy tudja, hogyan kell az áramfejlesztő gépet gyorsan leállítani és ismerkedjen meg a vezérlő elemek működésével. Tilos a berendezést megfelelő képzés elvégzése nélkül kezelni. Az első elindítás előtt ellenőrizze az olaj és az üzemanyag szintjét.

A gép első elindítása előtt emlékezzen az áramfejlesztő alapos leföldelésére. Ennek céljából csavarozza ki a csavart (DEGB2510/DEGB3510/DEGB3600K - A. ábra, 12. poz., DEGB6500K - C. ábra, 11. poz., DEGB7503K E. ábra, 11. poz.) és szerelje fel a földelő kábelt a csavar feje alatt (a kábelt a készlet nem tartalmazza). Ezután húzza meg a csavart úgy, hogy a kábel szorosan rögzüljön. A kábel másik végét csatlakoztassa a talajba leszárt áramvezető rúdra.

A motor elindítása előtt az áramfejlesztőre ne csatlakoztasson berendezést.

A berendezés elindítása

1. Állítsa az üzemanyag csapot az „ON” állásba. A csap lefelé fordítva. (H ábra)

2. Kapcsolja be a szivatót, eltávolítva a kart a „CHOKE” állásba (balra) (T ábra).

3. Kapcsolja a gyújtás kapcsolóját (DEGB2510/DEGB3510/DEGB3600K - A. ábra, 2. poz., DEGB6500K - C. ábra, 2. poz., DEGB7503K E. ábra, 2. poz.) az „ON” állásba.

4. Húzza meg energikusan a berántó zsinórt (J ábra), majd engedje el a zsinórt, hogy az önállóan visszatérjen a kiindulási helyzetébe. A motor beindul. A motor felmelegedése és a berendezés üzemének stabilizálódása után a szivatót kapcsolja ki (a szivató karja jobb állásban).

5. A túláramvédő kapcsolót (DEGB2510/DEGB3510/DEGB3600K - A. ábra, 13. poz., DEGB6500K - C. ábra, 5. poz., DEGB7503K E. ábra, 5. poz.) tolja el felfelé az „ON” állásba.

8. A berendezés használata

Figyelem! Tilos a motor zárt helyiségben beindítani, a füstgáz mérgező szénmonoxidot tartalmaz.

Ne csatlakoztasson berendezéseket, melyek névleges teljesítménye túllépi az áramfejlesztő névleges teljesítményének 80%-át. A berendezések, különösen a motorok a beindításkor pillanatnyi nagyobb teljesítmény felvétellel rendelkeznek, ami a túlterhelés elleni védelem bekapcsolásához és a gép kikapcsolásához vezethet.

Több berendezés csatlakoztatása esetén a berendezéseket ne kapcsolja be egyszerre. Hosszabbító használatának szükségessége esetén a hosszabbítók nem lehetnek hosszabbak, mint:

- 1,5 mm2 átmérő - 60m

- 2,5 mm2 átmérő - 100m

A motor leállítása

A berendezés kikapcsolása előtt a fogyasztókat a csatlakozó dugó kihúzásával csatlakoztassa le az áramfejlesztő aljzatáról. Ezután kapcsolja a gyújtás kapcsolóját (DEGB2510/DEGB3510/DEGB3600K - A. ábra, 2. poz., DEGB6500K - C. ábra, 2. poz., DEGB7503K E. ábra, 2. poz.) az „OFF” állásba és az üzemanyag csapot állítsa az „OFF” állásba (H. ábra).

Figyelem! Az áramfejlesztő gép vészkipcsolásának szükségessége esetén a gyújtás kapcsolóját azonnal állítsa az „OFF” állásba.

9. Folyó karbantartási tevékenységek

Az ellenőrzés, javítás vagy karbantartás elkezdése előtt állítsa le a motort és várja meg, míg valamennyi forgórész leáll. Csatlakoztassa le a gyújtógyertya feszültségkábelt a véletlen elindítás elkerülése érdekében.

KARBANTARTÁS

KARBANTARTÁSI ÜTEMTERV

A berendezés minden egyes beindítása előtt:

Ellenőrizze az üzemanyag szintjét és töltsen utána az üzemanyag-tartályban.

Ellenőrizze és gondosan húzza meg a földelést.

A kezelés terjedelme	Az üzem után	A használat első hónapja után	3 havonta vagy 50 óránként	6 havonta vagy 100 óránként	Évente vagy 300 óránként
Az olaj állapotának ellenőrzése	X				
Az olaj lecserélése		X			
A légszűrő ellenőrzése		X			
A légszűrő tisztítása			X		
A gyújtógyertya cseréje				X	
Üzemanyag vezetékek ellenőrzése					X
A nagyfeszültségű vezetékek ellenőrzése					X

A LÉGSZŪRŐ TISZTÍTÁSA

A szennyezett légszűrő a motor helytelen működéséhez és magasabb üzemanyag-fogyasztáshoz vezethet, ezért azt sűrített levegővel rendszeresen tisztítani kell.

Figyelem! A légszűrőt és annak részeit oldószerezettel tisztítani, mert az tüzet okozhat. A berendezés légszűrő nélküli elindítása a motor gyorsabb elhasználódásához vezet.

- Oldja ki a légszűrő műanyag fedelének csatlait (L. ábra)
- Vegye le a légszűrő fedelét.
- Vegye ki a légszűrő szivacsát (N. ábra), majd mossa ki és öblítse langyos vízben némi tisztítószerezettel.
- Óvatosan áztassa be a szűrőt motorolajban és alaposan nyomja ki. A túl sok olaj maradék a motor fűstöléséhez vezethet.
- Helyezze be a szivacsot a szűrő burkolatában és tegye fel a szűrő fedelét.

A GYÚJTÓGYERTYA CSERÉJE

DEGB2510/ DEGB3510/ DEGB 3600K

Ajánlott gyújtógyertyák: LD F7RTC vagy csereszabatos.

DEGB6500K/DEGB7503K

Ajánlott gyújtógyertyák: LD F7TC vagy csereszabatos.

Figyelem! megfelelő gyújtógyertya használata a motor megsérüléséhez vezethet.

A gyertya kicseréléséhez vegye le a gyertyapipát (I. ábra) a gyújtógyertyáról és távolítsa el a szennyeződések a gyertya vezetékeknek környékéről. Ezután a készletben található gyertyakulccsal csavarozza ki a gyújtógyertyát.

Ellenőrizze a gyújtógyertya állapotát. Amennyiben az elektródák elhasználódtak, vagy ha a szigetelt törött vagy sérült, a gyertyát ki kell cserélni. Mérje meg a gyertya hézagát, a gyertyának megfelelő hézaggal kell rendelkeznie. A hézag megfelelő értéke 0,70mm-0,80mm (K ábra). Szükség esetén állítsa be a hézagot, óvatosan hajlítgatva az elektródákat. Ezután tegye be a gyertyát kézzel becsavarva, a menet elszakadásának elkerülése érdekében.

A gyertyát a behelyezés után a gyertyakulccsal húzza meg. Amennyiben a használt gyertyát csavarta be újra, a behelyezés után húzzon rajta 1/8 - 1/4 fordulatot. Amennyiben új gyertyát csavart be, a behelyezés után húzzon rajta 1/2 fordulatot.

TÁROLÁSA

Figyelem! A benzingőz robbanékony. A benzin 30 napnál tovább nem tárolható. Ne tárolja a gépet nyílt láng forrása közelében. Az áramfejlesztő tárolásának előkészítése előtt ellenőrizze, hogy a motor teljesen kihűlt.

ELŐKÉSZÍTÉSE TÁROLÁSRA

Amennyiben a nem használt berendezés 30 napnál tovább kerül eltárolásra, az üzemanyagot a gép üzemanyag-tartályából le kell eresztetni. Ezután lassan húzza ki a berántó zsinórt érezhető akadályig. A dugattyú olyan pozícióba kerül, mely védi a hengert a megsérüléstől. Csatlakoztassa le a gyertyapipát. Emlékezzen rá, hogy a berendezést nem szabad nagy nedvességtartalmú helyiségekben használni.

SZÁLLÍTÁS

A szállítás elkezdése előtt teljes egészében le kell eresztetni az üzemeltetési folyadékokat, mint az üzemanyag és az olaj. Ezután lassan húzza ki a berántó zsinórt érezhető akadályig. A dugattyú olyan pozícióba kerül, mely védi a hengert a megsérüléstől. Csatlakoztassa le a gyertyapipát. Az áramfejlesztőt függőleges helyzetben, becsavart tanksapkával kell szállítani.

10.A hibák önálló elhárítása

Probléma	Oka	Elhárítás
A motort nem lehet elindítani	Nincs üzemanyag a tartályban Régi üzemanyag A gyújtás nincs bekapcsolva Az üzemanyag csap zárt pozícióban Nincs csatlakoztatva a nagyfeszültségű kábel a gyújtógyertyára Szennyezett vagy sérült gyújtógyertya A szivató nincs bekapcsolva	Töltsön üzemanyagot a tartályba Írítse ki az üzemanyagrendszerből a régi üzemanyagot és a tartályba töltsön friss üzemanyagot Kapcsolja be a gyújtást a gomb segítségével Nyissa ki az üzemanyag csapot Csatlakoztassa a nagyfeszültségű kábelt a gyújtógyertyára Tisztítsa ki a gyújtógyertyát. Cserélje ki a hibás gyújtógyertyát. Kapcsolja be a szivatót
A motor nem üzemel egyenletesen	Laza nagyfeszültségű vezeték Régi vagy szennyezett üzemanyag az üzemanyagrendszerben A karburátor elállítódott	Csatlakoztassa a megfelelő nagyfeszültségű kábelt a gyújtógyertyára Írítse ki az üzemanyagrendszerből a régi üzemanyagot és a tartályba töltsön friss üzemanyagot Szabályozza be a karburátort
Nincs feszültség a 12V-os aljzatban	A 12V biztosíték gombja kikapcsolva	Kapcsolja be a biztosíték gombját
Nincs feszültség a 230V-os aljzatban	A 230V biztosíték gombja kikapcsolva	Kapcsolja be a biztosíték gombját

Figyelem! Az áramfejlesztő gép olajsztint érzékelővel rendelkezik. Túl alacsony olajsztint esetén az érzékelő megakadályozza az áramfejlesztő gép elindítását. Ebből kifolyólag, ha a berendezést nem lehet elindítani, első körben ellenőrizze az olaj állapotát. Túl alacsony olajsztint esetén az olajat után kell tölteni (lásd a 6. pontot: „Az áramfejlesztő gép feltöltése olajjal“)

11. A berendezés készlete, záró megjegyzések,

A berendezés készlete

DEGB2510

1. Áramfejlesztő gép; 2. Gyertyakulcs; 3. DC 12V kábel; 4. Csatlakozó dugó; 5. Gumi talpak;

DEGB3510

1. Áramfejlesztő gép; 2. Gyertyakulcs; 3. DC 12V kábel; 4. Csatlakozó dugó;

DEGB3600K

1. Áramfejlesztő gép; 2. Gyertyakulcs; 3. Csatlakozó dugó;

DEGB6500K

1. Áramfejlesztő gép; 2. Kerekek; 3. Fogantyú; 4. Csatlakozó dugó;

DEGB7503K

1. Áramfejlesztő gép; 2. Kerekek; 3. Fogantyú; 4. Csatlakozó dugók; 5. Gyertyakulcs; 6. Támasztó lemez; 7. Gumi talpak; 8. Távtartó gyűrű; 9. Csavar készlet

Záró megjegyzések

Pótalkatrészek megrendelésekor kérjük, adja meg az alkatrész számát – lásd az alkatrész specifikációban és az összeállítási rajzon. Kérjük, írja meg a meghibásodott alkatrészt megadva a berendezés vásárlásának hozzávetőleges időpontját.

A garanciális időszakban a javítások elvégzése a Garancia Jegyben megadott szabályok alapján történik. A meghibásodott terméket adja át javításra a vásárlás helyén (az eladó kötelezett a hibás termék átvételére), vagy küldje el a DEDRA-EXIM Központi Szervizbe (a cím a Használati Utasítás 2. oldalán valamint a Garanciajegyen található). Tisztelettel kérjük a DEDRA-EXIM által kiállított Garanciajegyet csatolására. Ezen dokumentum nélkül a javítás garancia időn túli javításnak minősül.

A garancia idő túli javításokat a Központi Szerviz végzi. Az elromlott terméket küldje el a Szervizbe (a szállítási költsége a felhasználót terheli)

12.Kereskedelmi alkatrész kimutatás az összeállítási rajzhoz

DEGB2510

Rajzszám	Alkatrész száma a rajzon	Elnevezés
A	8	Gyújtógyertya
B	9	Szigetelés
B	11	Olajsztint érzékelő
B	4	Olajtank sapka
D	6	Gyújtótekerics
E	2	Manuális önindító
F	3	Tömítés
F	7	Tömítés
F	8	Karburátor
F	10	Tömítés
G	1	Tanksapka
G	11	Üzemanyag szelep
H	1	Forgórész
H	2	Állórész
H	3	Áramfejlesztő törzse
H	7	Elektrográfit kefék
H	15	AVR
I	1	Kipufogó tömítőgyűrű
I	4	Kipufogó
J	5	Feszültségmérő
J	6	Áramfejlesztő kikapcsoló
J	7	230V aljzat

DEGB3600K

Rajzszám	Alkatrész száma a rajzon	Elnevezés
B	2	Olajsztint érzékelő
C	3	Tömítés
C	4	Olajtank sapka
F	1	Berántó
H	1	Karburátor szett
H	4	Tömítés
H	5	Tömítés
H	6	Tömítés
I	4	Légszűrő
I	8	A légszűrő burkolata
J	1	Gyújtótekerics
J	7	Indukciós tekerics
L	1	Kipufogó
L	4	Tömítés
L	14	Tömítés
M	3	Tanksapka
M	12	Gumi lengéscsillapító
M	16	Üzemanyag szelep
O	4	Forgórész
O	6	Csavar
O	7	Állórész
O	11	Kefék
O	16	Egyenirányító
O	18	AVR
P	5	Feszültségkapcsoló
P	8	230V aljzat
P	9	Anyacsavar
P	15	Feszültségmérő
P	17	Motorkapcsoló
Z	1	LDF7TC gyújtógyertya

DEGB3510/ DEGB3600K

Rajzszám	Alkatrész száma a rajzon	Elnevezés
A	15	Gyújtógyertya
B	3	Olajsztint érzékelő
C	3	Olajtank sapka
F	1	Berántó
I	4	Légszűrő
J	4	Gyújtótekerics
L	1	Kipufogó
M	12	Lengéscsillapító
M	16	Üzemanyag csap
N	2	Forgórész
N	4	Csavar
N	5	Állórész
N	8	Elektrográfit kefe
N	13	AVR
O	8	230V aljzat
O	17	Kapcsoló

DEGB7503K

Rajzszám	Alkatrész száma a rajzon	Elnevezés
P	17	Kapcsoló
P	15	Feszültségmérő
P	5	Tűterhelés elleni védelem
O	7	Állórész
O	4	Forgórész
O	11	Elektrográfit kefék
O	18	AVR
J	7	Gyújtómágnes
J	1	Gyújtótekerics
I	4	Légszűrő
F	1	Berántó
B	2	Olajsztint érzékelő
A	14	Gyújtógyertya

Traducerea instructiunii originale



Sommaire

1. Photos et dessins
 2. Explications comment appliquer le présent Mode d'Emploi
 3. Utilisation prévue de l'appareil
 4. Limitations d'utilisation
 5. Caractéristiques techniques
 6. Préparatifs au travail
 7. Mise en marche de l'appareil
 8. Utilisation de l'appareil
 9. Activités de service courantes
 10. Elimination arbitraire des défauts
 11. Complétion de l'appareil, remarques finales
 12. Liste des pièces pour le dessin de montage
 13. Bulletin de Garantie
- Déclaration de conformité – jointe à l'appareil comme un document séparé
Règlement de sécurité du travail – brochure jointe à l'appareil

ATTENTION

Au cours du travail de l'appareil, il est conseillé de respecter toujours les consignes de sécurité du travail pour éviter l'incendie, l'électrocution ou les lésions mécaniques. Avant d'exploiter l'appareil veuillez bien lire le Mode d'Emploi. Veuillez garder le Mode d'Emploi, le Règlement du sécurité du travail et la Déclaration de conformité. Le respect strict des indications et des conseils se trouvant dans le Mode d'Emploi aura l'influence sur la durée de vie de votre appareil.

2. Explications comment appliquer le présent Mode d'Emploi

Attention! Pendant le travail, il faut impérativement respecter les consignes contenues dans le Règlement du sécurité du travail. Le Règlement du sécurité du travail est joint à l'appareil en tant qu'une brochure séparée et il faut la garder. Dans le cas de transmission de l'appareil à une autre personne, il faut lui transmettre aussi le Mode d'Emploi, le Règlement du sécurité du travail et la Déclaration de conformité. Dendra-Exim n'assume pas la responsabilité d'accidents à la suite du non-respect des consignes de sécurité du travail.

Il faut lire attentivement tous les règlements de sécurité et tous les modes d'emploi. Le non respect des avertissements et consignes peut provoquer l'électrocution, l'incendie et / ou les blessures graves. Garder toutes les instructions, tous les règlements du sécurité et la déclaration de conformité pour les besoins futurs.

Description de l'appareil (des. A,B,C,D,E,F)

DEGB2510/DEGB3510/DEGB3600K (des. A,B)

1. Voltmètre; 2. Interrupteur; 3. Indicateur LED de la marche du groupe; 4. Plaque signalétique; 5. Indicateur LED du niveau d'huile; 6. Remplissage d'huile; 7. Robinet de vidange d'huile; 8. Prises de courant AC 230V; 9. Disjoncteur protecteur de surcharge DC 12V; 10. Prise de courant DC 12V; 11. Sortie de gaz d'échappement chauds; 12. Boulon de mise à la terre du groupe; 13. Disjoncteur protecteur de surcharge AC 230V; 14. Remplissage de carburant; 15. Réservoir de carburant; 16. Robinet de carburant; 17. Filtre à air; 18. Indicateur de niveau de carburant; 19. Câble de démarreur

DEGB6500K (des. C,D)

1. Voltmètre; 2. Interrupteur; 3. Indicateur LED de la marche du groupe; 4. Plaque signalétique; 5. Disjoncteur protecteur de surcharge AC 230V; 6. Remplissage d'huile; 7. Robinet de vidange d'huile; 8. Prises de courant AC 230V; 9. Disjoncteur protecteur de surcharge DC 12V; 10. Prise de courant DC 12V; 11. Boulon de mise à la terre du groupe; 12. Remplissage de carburant; 13. Réservoir de carburant; 14. Robinet de carburant; 15. Filtre à air; 16. Câble de démarreur

DEGB7503K (des. E,F)

1. Voltmètre; 2. Interrupteur; 3. Indicateur LED de la marche du groupe; 4. Plaque signalétique; 5. Disjoncteur protecteur de surcharge AC 230V / 400V; 6. Remplissage d'huile; 7. Robinet de vidange d'huile; 8. Prise de courant AC 230V; 9. Disjoncteur protecteur de surcharge DC 12V; 10. Prise de courant DC 12V; 11. Boulon de mise à la terre du groupe; 12. Prise de courant AC 400V; 13. Remplissage de carburant; 14. Réservoir de carburant; 15. Robinet de carburant; 16. Filtre à air; 17. Câble de démarreur

3. Utilisation prévue de l'appareil

Le groupe électrogène est un dispositif électrique constituant une source de courant autonome. Les groupes électrogènes sont des groupes autonomes pour produire l'énergie électrique. Le groupe électrogène dans son utilisation fondamentale sert à produire l'énergie électrique pour différents récepteurs (moteurs, éclairage, chauffage etc) dans les lieux où il n'y pas d'autres sources.

4. Limitations d'utilisation

La machine peut être utilisée seulement en conformité aux „Conditions de fonctionnement acceptables“ se trouvant ci-dessous. La machine peut être utilisée seulement et exclusivement avec les pièces originales. Le groupe électrogène est conçu uniquement pour l'usage domestique.

Tout changement arbitraire dans la construction mécanique et électrique, toute modification ou toute opération de maintenance non décrits dans le Mode d'Emploi seront considérés comme illicites et se traduiront par une perte immédiate des droits de garantie et la perte de la validation de la Déclaration de Conformité.

Le groupe électrogène ne peut pas fonctionner dans les locaux fermés. Le groupe électrogène ne peut pas fonctionner dans l'atmosphère à l'humidité élevée d'air. En cas de détecter les endommagements mécaniques et en particulier les déformations du boîtier ou du réservoir de carburant, les fuites (fuites du carburant), il ne faut pas utiliser l'appareil. Il est interdit d'utiliser le groupe électrogène en cas des anomalies de son fonctionnement. Il convient alors de protéger l'appareil et ensuite ordonner sa réparation dans le service autorisé de DEDRA-EXIM Sp. z o.o.

CONDITIONS DE FONCTIONNEMENT ACCEPTABLES

L'appareil ne peut pas être utilisé dans les locaux fermés. Éviter l'humidité
Ne pas laisser l'appareil en marche sans surveillance. Il est interdit de brancher le groupe électrogène à l'installation domestique.

5. Caractéristiques techniques

Type de machine	DEGB2510	DEGB3510	DEGB3600K	DEGB6500K	DEGB7503K
Moteur	alternatif 4 temps				
Puissance maximale (PRP)	2200W	2800W	3200W	5500W	2200W dla 230V / 6500W dla 400V
Puissance pour le travail continue (COP)	2000W	2500W	2800W	5000W	2000W dla 230V / 6000W dla 400V
Tension	230V				
Fréquence	12V DC				
Intensité nominale	8,7A	11A	12,2A	21,7 A	10A
Moteur à combustion interne (type)	LT168F	LB168F	LT170F	LT188F	LT190F
Capacité du réservoir	15l	15l	15l	25l	25l
Classe d'exigences d'exploitation	G2				
Classe de conformité de puissance	A				
Niveau de puissance acoustique LWA garanti	95 dB(A)	95 dB(A)	96 dB(A)	95 dB(A)	96 dB(A)
Poids du groupe non rempli	41 kg	34 kg	43 kg	76 kg	85 kg
Puissance de moteur	3400W	4100W	5100W	8,2 kW (11HP)	11 kW (15HP)
Rotations de moteur	3000 obr/min				
Cylindrée	163 ccm	175 ccm	210 ccm	389 ccm	420 ccm
Degré de protection contre l'accès direct	IP23M				
Niveau de puissance acoustique LWA	94,6 dB(A)	96 dB(A)	93,5 dB(A)	95 dB(A)	95 dB(A)
Incertitude de mesurage KLWA	3,0dB				
Facteur de puissance	1				

Données complémentaires

Nombres de prises

pour DEGB2510/DEGB3510/DEGB3600K/DEGB6500K
2 prises 230V du courant alternatif (AC)
1 prise 12V du courant continue (DC)
pour DEGB7503K
1 prise 230V du courant alternatif (AC)
1 prise 400V du courant alternatif (AC)
1 prise 12V du courant continue (DC)

Carburant

essence 95 sans plomb recommandée

Allumage

Bougies d'allumage recommandées:

pour DEGB2510/DEGB3510/DEGB3600K: LD F7RTC ou

équivalents.

pour DEGB6500K/DEGB7503K: LD F7TC ou équivalents.

Huile

Huile DEGL01 de la Société Dedra Exim recommandée

Système AVR (automatic voltage regulation)

C'est le système permettant de maintenir la tension de sortie appropriée du groupe électrogène. En cas de l'absence du système AVR ou de son fonctionnement défectueux, le groupe électrogène ne sera pas en mesure de maintenir la tension convenable.

6. Préparatifs au travail

Avant de commencer le travail, il faut s'assurer que le groupe électrogène n'est pas endommagé et n'a pas de signes de bosses ou abrasions etc. En cas de détecter n'importe quels endommagements, veuillez prendre contact avec le service de Dedra Exim sp. z o.o.
Avant de commencer le travail, il faut remplir le groupe électrogène de l'huile et remplir le réservoir du carburant.

Assemblage de l'appareil.

DEGB2510

Préparé au travail, assemblé

DEGB3510/ DEGB3600K/ DEGB6500K/ DEGB7503K

En utilisant la clé 14, il faut visser les pieds en gomme, à l'aide des écrous, à la base en métal (des.P.) et ensuite serrer le tout au cadre inférieur du côté du broutement et filtre, ne pas oublier les rondelles.

Encastrez l'essieu de roue en métal dans le logement de fixation se trouvant dans le cadre inférieur de l'appareil (des.R). Pour placer l'essieu dans le logement, il faut enfoncer la tige et insérer l'essieu dans la poignée pour que la tige se trouve dans le trou de verrouillage qui empêchera l'avancement de l'essieu. Apposer les roues sur les essieux et serrer par les écrous à l'aide de la clé 19.

Fixer les poignées à l'aide de la vis avec écrou, ne pas oublier les rondelles (des.S) à l'aide des clés 12 et 13.

Remplissage du groupe électrogène par l'huile

Attention! le groupe électrogène n'est pas rempli de l'huile, avant de commencer le travail, il faut remplir le groupe électrogène par l'huile

Remplissage du carburant

Attention! L'essence est inflammable et explosive dans certaines conditions. Il est défendu de brûler, produire d'étincelles et utiliser le feu ouvert pendant le remplissage du carburant dans le groupe électrogène ou dans les lieux de stockage du carburant. L'allumage ou l'explosion peuvent causer des lésions graves. Le remplissage du carburant devrait être effectué dans les lieux bien aérés quand le moteur est arrêté. Après avoir rempli le réservoir de carburant, il faut s'assurer que le bouchon de remplissage est correctement fermé. Les gaz d'échappement contiennent le monoxyde de carbone toxique et inodore. L'inhalation du monoxyde de carbone peut provoquer une perte de conscience et par conséquent la mort. Si le groupe électrogène est démarré dans l'espace fermé et borné, l'air inhalé peut contenir une quantité de monoxyde de carbone dangereuse.

Pendant le remplissage du réservoir de carburant, il faut assurer la dissipation de la charge électrostatique. Les bidons et les réservoirs doivent être remplis à terre, jamais dans les véhicules ou d'autres édifices isolés.

Remplir le réservoir de carburant à l'extérieur, uniquement après le refroidissement du moteur et ensuite essuyer le carburant versé.

Tous les travaux liés au carburant doivent être réalisés loin de sources de feu. Stocker le carburant dans le lieu inaccessible aux enfants et seulement dans les réservoirs certifiés. Il est conseillé d'utiliser l'essence sans plomb (essence 95 recommandée) pour minimiser la quantité de sédiments dans la chambre de combustion.

Il faut verser le carburant dans le réservoir ainsi:

- dévisser le bouchon de remplissage de carburant (pour DEGB2510/DEGB3510/DEGB3600K - des B, pos 14, pour DEGB6500K - des. D, pos. 12, pour DEGB7503K des. F, pos. 13).

- verser le carburant par le filtre se trouvant dans le remplissage du réservoir

- placer le bouchon de remplissage à sa place.

Avant le premier démarrage du moteur, il faut s'assurer que la bougie et la coiffe de bougie sont correctement montées (voir – point 9 Activités de service courantes, partie « remplacement de la bougie d'allumage »).

7. Mise en marche de l'appareil

Obligations de l'opérateur

Attention! Lire le mode d'emploi et de sécurité du travail. S'assurer comment arrêter vite le groupe électrogène et comment

fonctionnent

tous les éléments de commande. Il est défendu de servir l'appareil sans formation appropriée.

Avant le premier démarrage, il faut vérifier le niveau d'huile et de carburant.

Avant le premier démarrage de la machine, il faut prendre en considération la mise à la terre précise du groupe électrogène. A cet effet, il convient de dévisser la vis (pour DEGB2510/DEGB3510/DEGB3600K - des A, pos 12, pour DEGB6500K - des. C, pos. 11, pour DEGB7503K des. E, pos. 11) et raccorder le câble de mise à la terre sous la tête de vis (le câble n'est pas joint au kit). Puis serrer la vis pour que le câble soit soigneusement bloqué. La deuxième extrémité du câble doit être raccordée à la barre conductrice placée dans la terre. Avant le démarrage du moteur, il ne faut raccorder aucuns appareils au groupe électrogène.

Mise en marche de l'appareil

1. Tourner le robinet de carburant à la position « ON ». Le robinet est dirigé vers le bas. (des.H)
2. Activer l'aspiration en déplaçant le levier à la position „CHOKE” (à gauche) (des.T).
3. Commuter l'interrupteur d'allumage à la position „ON” (pour DEGB2510/DEGB3510/DEGB3600K - des A, pos 2, pour DEGB6500K - des. C, pos. 2, pour DEGB7503K des. E, pos. 2).
4. Tirer énergiquement le câble de démarreur (des.J) et puis relâcher le câble pour qu'il revienne librement à sa position de départ. Le moteur devrait commencer le travail. Après avoir chauffé le moteur et le travail stable de l'appareil, il faut couper l'aspiration (le levier d'aspiration à la position droite).
5. Déplacer le coupe-circuit de surcharge vers le haut à la position „ON” (pour DEGB2510/DEGB3510/DEGB3600K - des A, pos 13, pour DEGB6500K - des. C, pos. 5, pour DEGB7503K des. E, pos. 5)

8. Utilisation de l'appareil

Attention! Il est interdit de démarrer le moteur dans les locaux fermés, les gaz d'échappement contiennent le monoxyde de carbone toxique.

Il ne faut pas raccorder les appareils dont la puissance nominale dépasse 80% de la valeur nominale de la puissance du groupe électrogène. Les appareils, et avant tout les moteurs électriques, pendant le démarrage se caractérisent par la consommation électrique augmentée instantanément ce qui peut activer la protection contre les surcharges et l'arrêt du groupe électrogène.

En cas de raccorder quelques appareils, il ne faut pas les démarrer simultanément.

S'il est nécessaire d'utiliser les rallonges, elles ne devraient pas être plus longues que :

- section 1,5 mm2 - 60m

- section 2,5 mm2 - 100m

Arrêt du moteur

Avant d'arrêter l'appareil, il faut déconnecter tous les récepteurs en retirant la fiche de la prise du groupe électrogène. Ensuite commuter l'interrupteur d'allumage (pour

DEGB2510/DEGB3510/DEGB3600K - des A, pos 2, pour DEGB6500K - des. C, pos. 2, pour DEGB7503K des. E, pos. 2) à la position « OFF » et tourner le robinet de carburant à la position « OFF » (des.H).

Attention! Si l'arrêt d'urgence du groupe électrogène est nécessaire, il faut tout de suite commuter l'interrupteur d'allumage à la position « OFF »

9. Activités de service courantes

Avant de vérifier, réparer ou entretenir l'appareil, arrêter le moteur et attendre jusqu'à l'arrêt de tous les éléments en rotation. Déconnecter le câble de tension de la bougie d'allumage pour éliminer le démarrage involontaire.

ENTRETIEN

CALENDRIER D'ENTRETIEN

Toujours avant le démarrage:

Vérifier et compléter le niveau de carburant dans le réservoir

Vérifier et visser soigneusement la mise à la terre

Entendue d'entretien	Après le travail	Après le premier mois d'utilisation	Chaque trois mois ou chaque 50 heures	Chaque six mois ou chaque 100 heures	Chaque un an ou chaque 300 heures
Vérification de l'état d'huile	X				
Vidange de l'huile		X			
Vérification du filtre à air		X			
Nettoyage du filtre à air			X		
Remplacement de la bougie d'allumage				X	
Vérification de conduites de carburant					X
Vérification des câbles haute tension					X

NETTOYAGE DU FILTRE A AIR

Le filtre à air contaminé peut causer le travail irrégulier ou l'augmentation de la consommation de carburant, il faut donc le nettoyer systématiquement à l'aide de l'air comprimé.

Attention! Il est défendu de nettoyer le filtre à air et ses éléments par un solvant à cause du risque d'incendie. Il est interdit de démarrer l'appareil sans filtre à air ce qui entraîne l'usure du moteur accéléré.

1. Enlever les clips du couvercle en plastique du filtre à air (des.L.)
2. Retirer le couvercle de filtre à air.
3. Retirer l'éponge du filtre à air (des.N) et ensuite la nettoyer et rincer dans l'eau tiède avec une petite quantité de détergent.
4. Tremper délicatement le filtre à air dans l'huile moteur et presser soigneusement. Laisser une trop grande quantité d'huile peut causer le dégagement de la fumée du moteur.
5. Placer l'éponge dans l'enveloppe de filtre et installer le couvercle de filtre.

REPLACEMENT DE LA BOUGIE D'ALLUMAGE

Pour DEGB2510/ DEGB3510/ DEGB 3600K

Les bougies recommandées: LD F7RTC ou équivalents

Pour DEGB6500K/DEGB7503K

Les bougies recommandées: LD F7TC ou équivalents

Attention! L'utilisation de la bougie inappropriée peut causer l'endommagement du moteur.

Pour remplacer la bougie, il faut déconnecter la coiffe de bougie d'allumage (des.I) et éliminer toutes les impuretés du pourtour des câbles de bougie. Ensuite dévisser la bougie d'allumage à l'aide de la clé à bougies se trouvant dans le kit.

Vérifier l'état de la bougie d'allumage. Si les électrodes sont usées ou si l'isolant est fissuré ou endommagé, il faut remplacer la bougie d'allumage. Il faut mesurer l'écart de bougie, les électrodes devraient avoir une dilatation appropriée. La dilatation devrait mesurer 0,70mm-0,80mm (des. K). Si nécessaire, corriger l'écart, en pliant l'électrode avec précaution.

Ensuite il faut monter la bougie en la vissant manuellement pour éviter la rupture du filetage. Après la mise en place de la bougie, il faut la serrer par la clé à bougie. Si les bougies d'allumage utilisées sont réinstallées, serrer de 1/8 - 1/4 tour après le dépôt de la bougie. Si les nouvelles bougies d'allumage sont installées serrer de 1/2 tour après le dépôt de la bougie

STOCKAGE

Attention! Les vapeurs d'essence sont explosives. Il ne faut pas stocker l'essence plus longtemps de 30 jours. Il est défendu de stocker la machine près des sources du feu ouvert. Avant de préparer le groupe électrogène au stockage, s'assurer que le moteur est complètement refroidi.

PREPARATION AU STOCKAGE

Il faut complètement vidanger le carburant du réservoir du groupe électrogène si le stockage de la machine non utilisée est prévu pour la période de plus de 30 jours. Ensuite, il faut tirer lentement le câble de démarreur jusqu'à sentir l'absence de résistance. Le piston prendra la position qui protégera le cylindre contre la détérioration. Déconnecter la coiffe de bougie. Il ne faut pas oublier que l'appareil ne devrait pas être stocké dans les locaux à l'humidité élevée.

TRANSPORT

Avant le transport, il faut complètement vidanger les liquides d'exploitation à savoir le carburant et l'huile. Ensuite, il faut tirer lentement le câble de démarreur jusqu'à sentir l'absence de résistance. Le piston prendra la position qui protégera le cylindre contre la détérioration. Déconnecter la coiffe de bougie.

Transporter le groupe verticalement, avec le remplissage de carburant vissé.

10. Elimination arbitraire des défauts

PROBLEME	Causes	Solution
On ne peut pas démarrer le moteur.	L'absence de carburant dans le réservoir. Le vieux carburant. L'allumage n'est pas activé. Le robinet de carburant dans la position fermée. Le câble haute tension n'a pas été connecté. La bougie d'allumage contaminée ou endommagée. L'aspiration n'est pas activée.	Remplir le réservoir de carburant Vidanger le système d'alimentation du vieux carburant, remplir le réservoir par une portion du carburant propre. Activer l'allumage par le bouton. Ouvrir le robinet de carburant. Connecter le câble haute tension à la bougie d'alimentation. Nettoyer la bougie. Remplacer la bougie défectueuse. Activer l'aspiration.
Le moteur travaille irrégulièrement.	Le câble haute tension lâche. Le carburant vieux ou contaminé dans le système d'alimentation. La carburateur déréglé.	Connecter correctement le câble haute tension à la bougie. Vidanger le système d'alimentation du vieux carburant, remplir le réservoir par le carburant frais. Régler le carburateur.
L'absence de tension dans la prise 12V.	Le bouton du coupe-circuit 12V n'est pas enfoncé.	Enfoncer le bouton du coupe-circuit.
L'absence de tension dans la prise 230V.	Le bouton du coupe-circuit 230V n'est pas enfoncé.	Enfoncer le bouton du coupe-circuit.

Attention! Le groupe électrogène est doté du capteur de niveau d'huile. Si le niveau d'huile est trop bas, le capteur empêchera de démarrer le groupe électrogène. Ainsi, si on ne peut pas démarrer l'appareil, il faut vérifier d'abord l'état de l'huile. Si son niveau est trop bas, il faut le remplir (voir le point 6, partie « Remplissage du groupe électrogène par l'huile »).

11. Complétion de l'appareil, remarques finales

Complétion :

DEGB2510

1. Groupe électrogène; 2. Clé à bougies; 3. Câble DC 12V; 4. Fiche; 5. Pieds en gomme;

DEGB3510

1. Groupe électrogène; 2. Clé à bougies; 3. Câble DC 12V; 4. Fiche;

DEGB3600K

1. Groupe électrogène; 2. Clé à bougies; 3. Fiche

DEGB500K

1. Groupe électrogène; 2. Roues; 3. Poignée; 4. Fiche

DEGB7503K

1. Groupe électrogène; 2. Roues; 3. Poignée; 4. Fiches; 5. Clé à bougies; 6. Lamelle de support;

7. Pieds en gomme; 8. Distance à roues; 9. Kit de vis

Remarques finales

En commandant les pièces de rechange, veuillez indiquer le numéro de pièce – voir la spécification de pièces et le dessin de montage. Veuillez décrire la pièce endommagée en désignant la date indicative de l'achat de l'appareil.

Pendant la période de garantie, les réparations sont faites d'après les principes présentés dans le Bulletin de Garantie. Veuillez transmettre le produit réclamé dans le lieu d'achat (le vendeur est obligé à recevoir le produit réclamé) ou l'envoyer au Service Central DEDRA-EXIM (adresse de contact se trouve à la page 2 du Mode d'Emploi et dans le Bulletin de Garantie). Veuillez bien joindre le Bulletin de Garantie délivré par DEDRA-EXIM. A défaut de ce document, la réparation sera tenue comme celle d'après garantie.

Le Service Central réalise les réparations après la période de garantie. Il faut envoyer le produit endommagé au Service (les coûts de transport sont supportés par l'utilisateur).

12. Liste des pièces commercialisées pour le dessin de montage

DEGB2510

No du des.	No de la pièce sur le dessin	Nom
A	8	Bougie d'allumage
B	9	Isolant
B	11	Capteur de niveau d'huile
B	4	Bouchon du remplissage d'huile
D	6	Bobine d'allumage
E	2	Démarreur manuel
F	3	Joint
F	7	Joint
F	8	Carburateur
F	10	Joint
G	1	Bouchon du remplissage de carburant
G	11	Robinet de carburant
H	1	Rotor
H	2	Stator
H	3	Bâti de générateur
H	7	Balais de charbon d'électrographite
H	15	AVR
I	1	Joint de silencieux
I	4	Silencieux
J	5	Voltmètre
J	6	Interrupteur de générateur
J	7	Prise 230V

DEGB3510/ DEGB3600K

No du des.	No de la pièce sur le dessin	Nom
A	15	Bougie
B	3	Capteur d'huile
C	3	Bouchon du remplissage d'huile
F	1	Broutement
I	4	Filte à air
J	4	Bobine d'allumage
L	1	Silencieux
M	12	Amortisseur
M	16	Robinet de carburant
N	2	Rotor
N	4	Vis
N	5	Stator
N	8	Balai de charbon d'électrographite
N	13	AVR
O	8	Prise 230V
O	17	Interrupteur

DEGB6500K

No du des.	No de la pièce sur le dessin	Nom
B	2	Capteur d'huile
C	3	Joint
C	4	Bouchon du remplissage d'huile
F	1	Broutement
H	1	Carburateur kit
H	4	Joint
H	5	Joint
H	6	Joint
I	4	Filtre à air
I	8	Enveloppe du filtre à air
J	1	Bobine d'allumage
J	7	Bobine d'excitation
L	1	Silencieux
L	4	Joint
L	14	Joint
M	3	Bouchon du remplissage de carburant
M	12	Amortisseur en gomme
M	16	Robinet de carburant
O	4	Rotor
O	6	Vis
O	7	Stator
O	11	Balais
O	16	Redresseur
O	18	AVR
P	5	Interrupteur de tension
P	8	Prise 230V
P	9	Ecroû
P	15	Voltmètre
P	17	Interrupteur de moteur
Z	1	Bougie LDF7TC

DEGB7503K

No du des.	No de la pièce sur le dessin	Nom
P	17	Interrupteur
P	15	Voltmètre
P	5	Protection de surcharge
O	7	Stator
O	4	Rotor
O	11	Balais de charbon d'électrographite
O	18	AVR
J	7	Magnéto
J	1	Bobine d'allumage
I	4	Filtre à air
F	1	Broutement
B	2	Capteur de niveau d'huile
A	14	Bougie d'allumage

Traduction du mode d'emploi original

1. Fotos y planos
2. Informaciones sobre el uso de este Manual
3. Uso previsto del aparato
4. Restricciones del uso
5. Datos técnicos
6. Preparación para el trabajo
7. Puesta en marcha de la máquina
8. Uso del aparato
9. Los servicios diarios
10. Auto reparaciones
11. Complementación del aparato, observaciones finales
12. Lista de las piezas comerciales para el dibujo de montaje
13. Carta de garantía

Declaración de Conformidad - está adjunta a esta máquina como un documento aparte.
Instrucción de seguridad de trabajo - folleto adjunto a la máquina

ATENCIÓN

Durante el funcionamiento de la máquina se recomienda respetar las reglas básicas de la seguridad de trabajo con el fin de evitar incendios, electrocución o daños mecánicos. Antes de utilizar la máquina, lea el Manual de Instrucciones. Pedimos guardar el Manual de Instrucciones, Instrucciones de Seguridad de Trabajo y Declaración de Conformidad. Rigurosa adhesión a las indicaciones y recomendaciones que figuran en el Manual de Instrucciones influirán en la prolongación de la vida de su máquina.

2. Informaciones sobre el uso de este manual

¡Atención! Durante el trabajo se debe respetar rigurosamente las indicaciones presentadas en la Instrucción de la Seguridad de Trabajo Instrucción de Seguridad de Trabajo está adjunta a la máquina como un folleto aparte y hay que guardarla. En caso de transferir la máquina a otra persona, por favor entregarle también el Manual de Instrucciones, la Instrucción de Seguridad de Trabajo y la Declaración de Conformidad. Empresa Dedra Exim Sp. z o.o. no se hace responsable de los accidentes ocasionados por no respetar las indicaciones de seguridad de trabajo. Hay que leer atentamente todas las instrucciones de seguridad y instrucciones de uso. El incumplimiento de las advertencias e instrucciones puede provocar descargas eléctricas, incendios y / o lesiones graves. Mantenga todas las instrucciones, las instrucciones de seguridad y la declaración de conformidad para las necesidades futuras.

Descripción de la máquina (fig. A,B,C,D,E,F)

DEGB2510/DEGB3510/DEGB3600K (fig. A,B)
 1. Voltímetro Interruptor; 3. LED indica el encendido del equipo; 4. Placa del fabricante; 5. LED de control del nivel de aceite; 6. Orificio para el llenado de aceite; 7. Válvula de drenaje de aceite; 8. Tomacorrientes AC 230V; 9. Interruptor de sobrecarga de protección DC 12V; 10. Tomacorriente DC 12V; 11. Salida de gases de escape calientes; 12. Bornera toma a tierra del generador; 13. Interruptor de sobrecarga de protección DC 230V; 14. Orificio para el llenado de combustible; 15. Tanque del combustible; 16. Canilla del combustible; 17. Filtro de aire; 18. Indicador del nivel de combustible Cuerda del arranque DEGB6500K (fig. C,D)
 1. Voltímetro Interruptor; 3. LED indica el encendido del equipo; 4. Placa del fabricante; 5. Interruptor de sobrecarga de protección DC 230V; 6. Orificio para el llenado de aceite; 7. Válvula de drenaje de aceite; 8. Tomacorrientes AC 230V; 9. Interruptor de sobrecarga de protección DC 12V; 10. Tomacorriente DC 12V; 11. Bornera toma a tierra del equipo; 12. Orificio para el llenado de combustible; (13) Tanque del combustible; 14. Canilla del combustible; 15. Filtro de aire; 16. Cuerda del arranque DEGB7503K (fig. E,F)
 1. Voltímetro; 2. Interruptor; 3. LED indica el encendido del equipo; 4. Placa del fabricante; 5. Interruptor de sobrecarga de protección DC 230V; 6. Orificio para el llenado de aceite; 7. Válvula de drenaje de aceite; 8. Tomacorriente AC 230V; 9. Interruptor de sobrecarga de protección DC 12V; 10. Tomacorriente DC 12V; 11. Bornera toma a tierra del equipo; 12. Tomacorriente AC 400V; 13. Orificio para el llenado de combustible; 14. Depósito de combustible; 15. Válvula de combustible; 16. Filtro de aire; 17. Cuerda del arranque

3. Uso previsto de la máquina

El grupo electrógeno es un aparato eléctrico que constituye una fuente independiente de la corriente. Los grupos electrógenos son unos grupos autónomos para la producción de energía eléctrica. El grupo electrógeno en la aplicación básica se utiliza para generar la electricidad para diferentes receptores (motores, iluminación, calefacción, etc.) en la zona, donde no existen otras fuentes.

4. Restricciones del uso

La máquina puede ser utilizada únicamente de acuerdo a las "Condiciones admisibles de trabajo" que figuran abajo. La máquina puede ser utilizada únicamente con los repuestos originales. El grupo electrógeno está diseñado exclusivamente para el uso doméstico. Los cambios no autorizados en la construcción mecánica y eléctrica, todo tipo de modificaciones y servicios que no están descritos en el Manual de Instrucciones serán tratados como ilegales y causarán la pérdida inmediata de los Derechos de Garantía, y la Declaración de Conformidad pierde su validez. El grupo electrógeno no puede trabajar en los lugares cerrados. El grupo electrógeno no puede trabajar en ambientes de mucha humedad. En caso de descubrir los fallos mecánicos, en particular, la deformación de la carcasa, fugas en el tanque (fuga de combustible) no utilice el equipo. No se puede utilizar el grupo electrógeno también en caso de constatar las irregularidades en su funcionamiento. En esto caso absolutamente hay que proteger el equipo y luego solicitar su reparación en un servicio autorizado de DEDRA-EXIM Sp. o.o.

LAS CONDICIONES DE TRABAJO PERMITIDAS

El aparato no puede ser usado en los espacios cerrados. Evitar la humedad No dejar el aparato en funcionamiento sin vigilancia. Está prohibido conectar el grupo electrógeno a la instalación eléctrica doméstica.

5. Datos técnicos

Tipo de máquina	DEGB2510	DEGB3510	DEGB3600K	DEGB6500K	DEGB7503K
Motor	de pistones de 4 tiempos;				
Potencia máxima (PRP)	2200W	2800W	3200W	5500W	2200W dla 230V / 6500W dla 400V
Potencia para el trabajo continuo (COP)	2000W	2500W	2800W	5000W	2000W dla 230V / 6000W dla 400V
Tensión	230V				230V / 400V
Frecuencia	12V DC				
Corriente nominal	8,7A	11A	12,2A	21,7 A	10A
Motor de combustión interna (tipo)	LT168F	LB168F	LT170F	LT188F	LT190F
Capacidad del tanque	15l	15l	15l	25l	25l
Clase de requisitos operacionales	G2				
Clase de conformidad de potencia	A				
Nivel de la potencia acústica garantizado LWA	95 dB(A)	95 dB(A)	96 dB(A)	95 dB(A)	96 dB(A)
Peso del equipo sin llenar	41 kg	34 kg	43 kg	76 kg	85 kg
Potencia del motor	3400W	4100W	5100W	8,2 kW (11HP)	11 kW (15HP)
Revoluciones del motor	3000 obr/min				
La cilindrada del motor;	163 ccm	175 ccm	210 ccm	389 ccm	420 ccm
Grado de protección contra el acceso directo	IP23M				
Nivel de la potencia acústica LWA	94,6 dB(A)	96 dB(A)	93,5 dB(A)	95 dB(A)	95 dB(A)
Incertidumbre de medición KLWA	3,0dB				
Factor de potencia	1				

Datos complementarios

Cantidad de tomacorrientes
 Para DEGB2510/DEGB3510/DEGB3600K/DEGB6500K
 2 tomacorrientes 230V, corriente alterna (AC)
 1 tomacorriente 12V, corriente continua (DC)
 Para DEGB7503K
 1 tomacorrientes 230V, corriente alterna (AC)
 1 tomacorrientes 400V, corriente alterna (AC)
 1 tomacorriente 12V, corriente continua (DC)

Combustible gasolina sin plomo, recomendada 95 acantos
 Bujía Bujías recomendadas:
 Para DEGB2510/DEGB3510/DEGB3600K: LD F7RTC o homologos.
 Para DEGB6500K/DEGB7503K: LD F7TC o homologos
 Aceite El aceite recomendado DEGL01 de la empresa Dedra Exim

Sistema AVR (automatic voltage regulation)

Es un sistema que ayuda a mantener la tensión (el voltaje) de salida adecuada del grupo electrógeno. En caso de que falte el sistema AVR o que no funcione bien el grupo electrógeno no podrá mantener la tensión adecuada.

6. Preparación para el trabajo

Antes de comenzar el trabajo hay que asegurarse de que el generador no está dañado y no tiene signos de golpes, abrasiones, etc. Si se observa algún daño, hay que ponerse en contacto con el servicio Dedra Exim sp. z o.o.

Antes de comenzar el trabajo hay que llenar el grupo electrógeno de aceite y combustible.

Montaje de los elementos del aparato.

DEGB2510
 Preparación al trabajo, montado.
DEGB3510/ DEGB3600K/ DEGB6500K/ DEGB7503K
 Para la base de metal (fig. P.), usando la llave 14 hay que ajustar las patas de goma con la ayuda de las tuercas, y luego ajustar todo al bastidor inferior del lado de arranque y del filtro, no olvidándose de las almohadillas.
 El eje metálico de la rueda introducir en la ranura de fijación, que se encuentra en el bastidor inferior del dispositivo (fig. R). Para poner el eje en la ranura hay que presionar el pasador y deslizar el eje al mango, de manera que el pasador se encuentre en el orificio de bloqueo, lo que evita la salida del eje. Poner las ruedas sobre el eje y ajustarlas usando la llave 19 y las tuercas.
 Fijar las manijas con un tornillo y la tuerca no olvidándose de las arandelas (fig. S.), usando la llave 12 y 13.

Cargar el aceite al grupo electrógeno

¡Atención! El grupo electrógeno no tiene aceite, antes de comenzar el trabajo hay que llenarlo de aceite.

El aceite de motor es un factor importante que afecta el rendimiento y la vida útil del motor. Se debe usar el aceite diseñado para motores de 4 tiempos. DEGL01 tipo SAE 10W-30 de la empresa Dedra Exim - es un aceite recomendado para el uso general. Las otras viscosidades se muestran en el diagrama (Fig. G) y pueden ser utilizadas, cuando la temperatura media de la zona se encuentra dentro del rango recomendado. Los grupos electrógenos DEGB2510, DEGB3510, DEGB3600K y DEGB6500K están equipados con el sensor de nivel de aceite, que en el caso de bajo nivel de aceite no permitirá que el motor arranque.
 DEGB2510/DEGB3510/DEGB3600K
 La capacidad del cárter es de aprox. 0,5 litros.
 DEGB6500K/DEGB7503K
 La capacidad del cárter es de aprox. 1 litros.

Para agregar el aceite hay que:

1. Sacar el tapón de la boca de llenado de aceite y limpiar la varilla con un paño limpio (fig. O), y para DEGB2510/DEGB3510/DEGB3600K - fig. A, pos. 6, para DEGB6500K - fig. C, pos. 6, para DEGB7503K fig. E, pos. 6).
2. Poner el tapón medidor a la boca de llenado sin atomillarlos.
3. Si el nivel de aceite es demasiado bajo hay que agregarlo hasta el nivel del borde de la boca de llenado.

El cambio de aceite

¡Atención! El cambio de aceite hay que realizarlo con la ropa de protección puesta (guantes de protección), y con extrema precaución. Antes de comenzar el cambio de aceite hay que encender y calentar bien el motor. El aceite caliente es más líquido y contaminante contiene más impurezas. Para sacar el aceite hay que retirar el tapón de la válvula de drenaje (para DEGB2510/DEGB3510/DEGB3600K - fig. A, pos 7, para DEGB6500K - fig. C, pos. 7, para DEGB7503K fig. E, pos. 7). El aceite usado hay que ponerlo en un recipiente previamente preparado. Atomillar el tapón de drenaje. Llenar el cárter con un nuevo aceite de motor Cambiar el aceite con frecuencia indicada en el punto 9. Los servicios diarios
 El aceite usado llevar al punto de reciclaje más cercano.

Recarga del combustible

¡Atención! La gasolina es inflamable y explosiva bajo ciertas condiciones. Está prohibido fumar, hacer chispas o usar el fuego con llamas abiertas durante la recarga del combustible al generador o en los lugares donde se almacena la gasolina. La ignición o explosión pueden causar lesiones graves. La recarga del combustible debería ser realizada en lugares bien ventilados y con el motor detenido. Después de llenar el tanque hay que asegurarse de que la tapa del tanque de combustible esté bien cerrada. Los gases del escape contienen el venenoso monóxido de carbono, que es gas inodoro y sin olor. La inhalación de monóxido de carbono puede causar la pérdida de la conciencia, y finalmente la muerte. Si el generador se utiliza en un espacio cerrado o reducido, el aire inhalado puede contener una cantidad peligrosa del monóxido de carbono.

Durante el llenado del combustible hay que asegurar la retirada de las cargas estáticas. Los bidones y tanques de máquinas deben llenarse en el suelo, nunca sobre los vehículos u otros sitios aislados.

El tanque de combustible llenarlo afuera, sólo después de que el motor se haya enfriado, y luego limpiar cualquier derrame de combustible.

Cualquier trabajo relacionado con el combustible debe realizarse lejos de fuentes de llamas abiertas.

El combustible mantener fuera del alcance de los niños en los tanques homologados.

Se recomienda el uso de gasolina sin plomo (recomendado 95) para reducir al mínimo la cantidad de depósitos en la cámara de combustión.

El tanque debe ser llenado de la siguiente manera:

- Retirar la tapa de la boca de llenado de combustible (para DEGB2510 / DEGB3510 / DEGB3600K - fig. B, pos. 14, para DEGB6500K - fig. D, pos. 12, para DEGB7503K fig. F, pos. 13).

- Echar el combustible a través del filtro que se encuentra en la boca de llenado. .

- Colocar la tapa de la boca de llenado en su lugar.

Antes de iniciar la primera puesta en marcha del motor, hay que asegurarse de que la bujía y el capuchón están instalados correctamente (ver - punto 9. Los servicios diarios, sección, „el cambio de bujía”)

7. Puesta en marcha de la máquina

Responsabilidades del operador

¡Atención! Interiorizase con las instrucciones de uso y de seguridad de trabajo. Asegurarse de que sabemos cómo detener rápidamente el grupo electrógeno y conocemos el funcionamiento de todos los elementos de control. Está prohibido operar el aparato sin la formación adecuada. Antes de la primera puesta en marcha hay que controlar el nivel de aceite y de combustible.

Antes de hacer la primera puesta en marcha de la máquina hay que acordarse de poner el generador a puesta tierra Para esto hay que sacar la tapa (para DEGB2510/DEGB3510/DEGB3600K - fig. A, pos. 12, para DEGB6500K - fig. C, pos. 11, para DEGB7503K fig. E, pos. 11) y montar el cable de puesta a tierra debajo de la cabeza del perno (el cable no está incluido). Luego ajustar el perno, para que el cable esté bien bloqueado. El otro extremo del cable hay que conectar a la varilla colocada en la tierra. Antes de poner en marcha el motor, no hay que conectar ningún dispositivo.

La puesta en marcha del aparato

1. Girar el grifo de la gasolina a la posición "ON". El grifo dirigido hacia abajo. (fig. H)
2. Prender la aspiración girando la palanca a la posición „CHOKE” (hacia la izquierda) (fig. T).
3. Poner el interruptor de encendido en a la posición «ON» (para DEGB2510/DEGB3510/DEGB3600K - fig. A, pos 2, para DEGB6500K - fig. C, pos. 2, para DEGB7503K fig. E, pos. 2).
4. Tirar de la cuerda de arranque enérgicamente (fig. J), luego soltar la cuerda para que regrese libremente a la posición original. El motor debería empezar a trabajar. Después de calentar el motor y un funcionamiento estable, apagar el cebador (la palanca del cebador a la derecha).
5. La protección de sobrecarga (para DEGB2510 / DEGB3510 / DEGB3600K - fig. A, pos. 13, para DEGB6500K - fig. C, pos 5, para DEGB7503K, fig. E, pos. 5) desplazar hacia arriba a la posición "ON".

8. Uso del aparato

¡Atención! Está prohibido poner en marcha el motor en espacios cerrados gases de escape contienen monóxido de carbono venenoso.

Está prohibido conectar los dispositivos cuya potencia nominal supera el 80% de la potencia nominal del generador. Los aparatos, en particular los motores eléctricos durante el arranque se caracterizan por un mayor consumo de energía temporal, lo que puede provocar el accionamiento de la protección de sobrecarga y apagar el equipo.

En caso de conectar varios aparatos, no hay que encenderlos al mismo tiempo.

En caso que sea necesario usar los alargadores, estos no deberían ser más largos que:

- sección 1,5 mm² - 60m
- sección 2,5 mm² - 100m

Detención del motor

Antes de realizar la detención del motor hay que desconectar todos los receptores sacando el enchufe de la toma de corriente del generador. Luego cambiar el interruptor de encendido (para DEGB2510 / DEGB3510 / DEGB3600K - fig. A, pos. 2, para DEGB6500K - fig. C, pos 2, para DEGB7503K, fig. E, pos. 2) a la posición „OFF” y girar el grifo del combustible a la posición „OFF” (fig. H). .

¡Atención! En caso que sea necesario el apagado de emergencia del generador hay que poner inmediatamente el interruptor en la posición „OFF”.

9. Los servicios diarios

Antes de realizar la inspección, reparación o mantenimiento apagar el motor y esperar hasta que se detengan todas las piezas giratorias. Desconecte la alimentación de la bujía para evitar la puesta en marcha accidental.

MANTENIMIENTO

CRONOGRAMA DE MANTENIMIENTO

Antes de poner en marcha el aparato siempre hay que:

Controlar y recargar el nivel de combustible en el tanque.

Controlar y ajustar bien la puesta a tierra.

El marco del servicio	Después del uso	Después del 1er mes del uso	Cada 3 meses o cada 50 horas	Cada 6 meses o cada 100 horas	Cada año o cada 300 horas
El control del nivel de aceite	X				
El cambio de aceite		X			
El control del filtro de aire.		X			
La limpieza del filtro de aire.			X		
El cambio de la bujía				X	
El control de los conductos de combustible					X
El control de los cables de alta tensión					X

LIMPIEZA DEL FILTRO DE AIRE.

Un filtro de aire sucio puede llevar a un mal funcionamiento del motor y un mayor consumo de combustible, y por lo tanto debe ser limpiado regularmente con aire comprimido.

¡Atención! Está prohibido limpiar el filtro del aire y sus componentes utilizando un disolvente, ya que puede provocar un incendio. Está prohibido encender el aparato sin filtro de aire, ya que puede llevar a un desgaste más rápido del motor.

1. Liberar los clips de plástico de la cubierta del filtro de aire (fig. L)
2. Retirar la tapa del filtro de aire
3. Sacar la esponja del filtro de aire (fig. N), luego limpiarla y enjuagarla en agua tibia con un poco de detergente.
4. Empapar suavemente el filtro en el aceite del motor y estrujarlo bien. Dejando una cantidad excesiva de aceite puede causar que salga el humo del motor
5. Colocar la esponja en la caja del filtro y luego instalar la tapa del filtro.

EL CAMBIO DE LA BUJÍA

Para DEGB2510/ DEGB3510/ DEGB 3600K

Bujías recomendadas: LD F7RTC o homólogos.

Para DEGB6500K/DEGB7503K

Bujías recomendadas: LD F7TC o homólogos

¡Atención! El uso de la bujía inadecuada puede causar daños en el motor.

Para reemplazar la bujía hay que desconectar el capuchón de la bujía (fig. I), y quitar toda la suciedad de los cables de la bujía. Luego usando la llave de bujías, que se encuentra en el equipamiento, desenroscar la bujía.

Controlar el estado de la bujía. Si los electrodos están desgastados o si el aislador está agrietado o dañado, hay que reemplazar la bujía. Medir la distancia entre los electrodos, los electrodos deben tener una ranura correcta. La ranura debe tener de 0,70mm-0,80mm (fig. K). Corregir la ranura, si es necesario, apretando cuidadosamente el electrodo.

Colocar la bujía ajustándola con la mano, para evitar la rotura de la rosca.

Luego ajustarla con la llave para bujías. Si se monta las bujías usadas hay que ajustarlas de 1/8 - 1/4 del giro, luego de colocarla. Si se monta una bujía nueva hay que ajustarlas de 1/2 del giro, luego de colocarlas.

ALMACENAMIENTO

¡Atención! Los vapores de la gasolina son explosivos No se puede almacenar la gasolina más de 30 días. La máquina no puede ser almacenada cerca de una fuente de llama abierta. Antes de preparar el generador para el almacenamiento hay que asegurarse de que el motor se ha enfriado por completo.

PREPARACIÓN PARA EL ALMACENAMIENTO

Cuando está planificado el almacenamiento de la máquina de más de 30 días sin usarla, hay que vaciar el tanque de combustible por completo. Luego hay que tirar despacio de la cuerda del arranque hasta sentir la falta de resistencia. El pistón se pondrá en posición que proteja el cilindro de daños. Desconectar el capuchón de la bujía Hay que recordar, que el aparato no puede ser almacenado en lugares muy húmedos.

TRANSPORTE

Antes de realizar el transporte, vaciar completamente los fluidos tales como el combustible y el aceite. Luego hay que tirar despacio de la cuerda del arranque hasta sentir la falta de resistencia. El pistón se pondrá en posición que proteja el cilindro de daños. Desconectar el capuchón de la bujía

El grupo transportar en posición vertical con la boca de llenado bien cerrada.

10. Auto reparaciones

Problema	Causas	Solución
El motor no arranca	Falta de combustible en el tanque El combustible viejo La ignición no está conectada. El grifo del combustible en posición OFF El cable de alta tensión no está conectado a la bujía La bujía está sucia o dañada El cebador no está encendido	Llenar el tanque con el combustible. Vaciar el sistema de suministro del combustible viejo, llenar el tanque con una porción del combustible limpio. Encender la ignición usando el botón Abrir el grifo del combustible Conectar el cable de alta tensión a la bujía. Limpiar la bujía. Cambiar la bujía defectuosa. Encender el cebador.
El motor trabaja discontinuo	El cable de alta tensión está suelto El combustible viejo o contaminado en el sistema de suministro El carburador mal regulado	Conectar correctamente el cable de alta tensión a la bujía. Vaciar el sistema de suministro del combustible viejo, llenar el tanque con el combustible fresco. Ajustar el carburador
Falta la tensión en la toma de corriente de 12V	El botón del fusible de 12V está apagado	Apretar el botón del fusible
Falta la tensión en la toma de corriente de 230V	El botón del fusible de 230V está apagado	Apretar el botón del fusible

⚠ ¡Atención! El grupo electrógenos está equipado con el sensor de nivel de aceite. En el caso de que el nivel de aceite sea demasiado bajo el sensor prohibirá el encendido del grupo electrógeno. Por lo tanto, en la situación cuando el aparato no se deja encender, primero hay que controlar el nivel de aceite. En el caso de que el nivel de aceite sea muy bajo hay que rellenarlo (ver el punto 6, la parte: "Recarga del grupo electrógeno con el aceite")

ATENCIÓN În timpul funcționării dispozitivului este întotdeauna obligatorie respectarea normelor generale de protecție a muncii, pentru evitarea unui incendiu sau a electrocutării provocată de curentul electric sau a accidentelor cu urmări în rănirea ori apariția de leziuni mecanice. Înainte de punerea în funcțiune a dispozitivului, vă rugăm să citiți Manualul de utilizare. Vă rugăm să păstrați Manualul de utilizare și instrucțiunile privind respectarea normelor de protecție a muncii și Declarația de conformitate. Respectarea cu strictețe a indicațiilor și a recomandărilor cuprinse în Manualul de utilizare, va contribui la extinderea duratei de utilizare a dispozitivului.

11. Complementación del aparato, observaciones finales

Complementación:

DEGB2510

1. Grupo electrógeno; 2. Llave para bujías; 3. Cable DC 12V; 4. Enchufe; 5. Pies de goma; **DEGB3510**

1. Grupo electrógeno; 2. Llave para bujías; 3. Cable DC 12V; 4. Enchufe;

DEGB3600K

1. Grupo electrógeno; 2. Llave para bujías; 3. Enchufe;

DEGB6500K

1. Grupo electrógeno; 2. Ruedas; 3. Mango; 4. Enchufe;

DEGB7503K

1. Grupo electrógeno; 2. Ruedas; 3. Mango; 4. Enchufe; 5. Llave para bujías; 6. Chapita de soporte;

7. Pies de goma; 8. Distanciador para las ruedas; 9. Juego de pernos

Observaciones finales

Al realizar el pedido de piezas de repuesto, por favor proporcione el número de serie - ver la especificación de las piezas y dibujo adjunto. Por favor, describir la pieza defectuosa, indicando además la fecha aproximada de compra.

Durante el periodo de garantía las reparaciones se hacen en base a las condiciones descritas en la Carta de Garantía. El producto defectuoso, por favor enviar a reparar al lugar donde fue comprado (el vendedor está obligado a aceptar el producto reclamado), o enviar a la Central de Servicio DEDRA-EXIM (la dirección de contacto se encuentra en la pág. 2 en el Manual de Instrucciones y Carta de Garantía). Por favor adjuntar la Carta de Garantía emitida por DEDRA-EXIM. Sin este documento el arreglo será tratado como el servicio fuera de garantía.

Después del periodo de garantía los arreglos se realizan en el Servicio Central. El producto dañado hay que enviar al Servicio (el costo de envío cubre el usuario).

12 Lista de las piezas comerciales para el dibujo de montaje

DEGB2510

No. de la fig.	No. de la pieza en la fig.	Nombre
A	8	Bujías de encendido
B	9	Aislante
B	11	Sensor de nivel de aceite
B	4	Tapón de la boca de llenado de aceite
D	6	Bobina de encendido
E	2	Arranque manual
F	3	Junta
F	7	Junta
F	8	Carburador
F	10	Junta
G	1	Tapón de llenado de combustible
G	11	Válvula de combustible
H	1	Rotor
H	2	Estátor
H	3	Cuerpo del generador
H	7	Escobilla de electrografito
H	15	AVR
I	1	Junta del silenciador
I	4	Silenciador
J	5	Voltímetro
J	6	Interruptor del generador

DEGB7503K

No. de la fig.	No. de la pieza en la fig.	Nombre
P	17	Interruptor
P	15	Voltímetro
P	5	Protección de sobrecarga
O	7	Estátor
O	4	Rotor
O	11	Escobilla de electrografito
O	18	AVR
J	7	Magneto
J	1	Bobina de encendido
I	4	Filtro de aire
F	1	Palanca de arranque
B	2	Sensor de nivel de aceite
A	14	Bujías de encendido

DEGB3510/ DEGB3600K

No. de la fig.	No. de la pieza en la fig.	Nombre
A	15	Bujía
B	3	Sensor de nivel de aceite
C	3	Tapón de la boca del llenado de aceite
F	1	Palanca de arranque
I	4	Filtro de aire
J	4	Bobina del encendido
L	1	Silenciador
M	12	Amortiguador
M	16	Grifo del combustible
N	2	Rotor
N	4	Perno
N	5	Estátor
N	8	Escobilla de electrografito
N	13	AVR
O	8	Enchufe de 230V
O	17	Interruptor

DEGB6500K

No. de la fig.	No. de la pieza en la fig.	Nombre
B	2	Sensor de nivel de aceite
C	3	Junta
C	4	Tapón de la boca de llenado de aceite
F	1	Palanca de arranque
H	1	Carburador juego
H	4	Junta
H	5	Junta
H	6	Junta
I	4	Filtro de aire
I	8	Carcasa del filtro de aire.
J	1	Bobina de encendido
J	7	Bobina excitadora
L	1	Silenciador
L	4	Junta
L	14	Junta
M	3	Tapón de llenado de combustible
M	12	Amortiguador de goma
M	16	Válvula de combustible
O	4	Rotor
O	6	Perno
O	7	Estátor
O	11	Escobillas
O	16	Rectificador
O	18	AVR
P	5	Interruptor de la tensión
P	8	Enchufe de 230V
P	9	Tuerca
P	15	Voltímetro
P	17	Interruptor del motor
Z	1	Bujía LDF7TC

Traducción del manual de instrucciones original

ROM

Cuprins

1. Poze și scheme a părților componente
2. Informații referitoare la instrucțiunile de utilizare
3. Destinația aparatului
4. Restricții privind utilizarea aparatului
5. Date Tehnice
6. Pregătirea aparatului de lucru
7. Pornirea dispozitivului
8. Punerea în funcțiune a dispozitivului
9. Operațiuni curente de întreținere
10. Înlăturarea defecțiunilor prin mijloace proprii
11. Completarea aparatului, observații finale
12. Lista de piese comerciale la desenul de ansamblu
13. Certificat de garanție

Declarația de conformitate CE - atașată la aparatul electric ca document separat. Instrucțiunile și indicațiile de siguranță - incluse în broșura de prezentare a electrouneltei

2. Informații referitoare la instrucțiunile de utilizare

⚠ Atenție! În timpul lucrărilor, respectați cu strictețe indicațiile cuprinse în instrucțiunile normelor de protecție a muncii. Instrucțiunile normelor de protecție a muncii sunt atașate la dispozitiv ca document separat și trebuie păstrat. Dacă transmiteți dispozitivul altei persoane, vă rugăm să-i oferiți și manualul de utilizare, instrucțiunile de siguranță și declarația de conformitate. Firma Dedra-Exim nu își asumă responsabilitatea pentru eventuale accidente apărute ca urmare a nerespectării indicațiilor referitoare la normele de protecție a muncii. Citiți cu atenție toate instrucțiunile de siguranță și instrucțiunile din Manualul de utilizare. Nerespectarea avertismentelor și instrucțiunilor poate cauza electrocutare sau șoc de curent electric, incendiu și / sau vătămări grave. Păstrați toate documentele și instrucțiunile care însoțesc dispozitivul, în special măsurile de siguranță și declarația de conformitate pentru a le putea consulta în caz de nevoie.

Descrierea aparatului (fig. A,B,C,D,E,F)

DEGB2510/DEGB3510/DEGB3600K (fig. A,B)

1. Voltmetru, 2. Întrerupător; 3. Dioda de indicare a pornirii grupului; 4. Plăcuță cu date tehnice; 5. Dioda de control al nivelului uleiului; 6. Orificiu de umplere cu ulei, 7. Supapă de golire a uleiului; 8. Prize AC 230V; 9. Comutator de protecție la suprasolicitare DC 12V; 10. Priza DC 12V; 11. Gura de evacuare a gazelor fierbinte de eșapament; 12. Șurubul de împământare al grupe; 13. Comutator de protecție la suprasolicitare AC 230V; 14. Orificiu de umplere cu combustibil, 15. Rezervorul de combustibil; 16. Robinet de combustibil; 17. Filtul de aer; 18. Indicatorul nivelului de combustibil; 19. Coarda motorului de pornire

DEGB6500K (fig. C,D)

1. Voltmetru, 2. Întrerupător; 3. Dioda de indicare a pornirii grupului; 4. Plăcuță cu date tehnice; 5. Comutator de protecție la suprasolicitare AC 230V; 6. Orificiu de umplere cu ulei, 7. Supapă de golire a uleiului; 8. Prize AC 230V; 9. Comutator de protecție la suprasolicitare DC 12V; 10. Priza DC 12V; 11. Șurubul de împământare al grupe; 12. Orificiu de umplere cu combustibil, 13. Rezervorul de combustibil; 15. Filtul de aer; 16. Coarda motorului de pornire

DEGB7503K (fig. E,F)

1. Voltmetru, 2. Întrerupător; 3. Dioda de indicare a pornirii grupului; 4. Plăcuță cu date tehnice; 5. Comutator de protecție la suprasolicitare AC 230V; 6. Orificiu de umplere cu ulei, 7. supapă de golire a uleiului; 8. Prize AC 230V; 9. Comutator de protecție la suprasolicitare DC 12V; 10. Priza DC 12V; 11. Șurubul de împământare al grupe; 12. Priza AC 400V 13. Orificiu de umplere cu combustibil, 14. Rezervorul de combustibil; 15. Supapa pentru combustibil; 16. Filtul de aer; 17. Coarda motorului de pornire

3. Destinația aparatului

Grupul electrogen este un dispozitiv electroenergetic care constituie o individuală sursă de curent. Grupele electrogene sunt grupe autonome pentru producția energiei electrice. Grupul electrogen în utilizarea sa de bază servește pentru generarea energiei electrice pentru diferite receptoare (motoare, iluminare, încălzire etc.) pe zone unde nu există alte surse.

4. Restricții privind utilizarea aparatului

Mașina poate fi utilizată inclusiv conform cu: "Condițiile acceptabile de muncă" Mașina poate fi utilizată numai cu componente originale. Grupul electrogen este exclusiv destinat utilizării în lucrări casnice.

Modificări neautorizate în construcția mecanică și electrică a mașinii, orice alte modificări, operațiuni de zugrăvire care nu sunt descrise în instrucțiunile Manualului de utilizare, vor fi considerate acțiuni nepermise ce vor duce la pierderea imediată a drepturilor de Garanție. Grupul electrogen nu poate lucra în încăperi închise. Grupul electrogen nu poate funcționa într-o atmosferă cu umiditate ridicată al aerului. Nu utilizați dispozitivul dacă constatați deteriorări mecanice, în special deformări ale carcasei, rezervorului de combustibil, lipsuri de etanșeitate (curgeri de combustibil). Nu utilizați grupul electrogen dacă constatați nereguli în funcționare. În acest caz trebuie să asigurați dispozitivul iar apoi să comandați repararea acestuia de către un service autorizat DEDRA-EXIM Sp. z o.o.

CONDIȚII OPTIME DE LUCRU PERMISE

Dispozitivul nu poate fi utilizat în încăperi închise. Evitați umezeala. Nu lăsați dispozitivul pornit fără supraveghere. Este interzis conectarea grupului cu instalația de uz casnic.

5. Date Tehnice

Tipul mașinii	DEGB2510	DEGB3510	DEGB3600K	DEGB6500K	DEGB7503K
Motor	cu piston în patru timpi				
Puterea maximă (PRP)	2200W	2800W	3200W	5500W	2200W dla 230V / 6500W dla 400V
Puterea pentru funcționare continuă (COP)	2000W	2500W	2800W	5000W	230V / 6000W dla 400V
Tensiunea	230V				230V / 400V
Frecvența	12V DC 50Hz				
Intensitatea nominală	8,7A	11A	12,2A	21,7 A	10A
Motor cu ardere internă (tip)	LT168F	LB168F	LT170F	LT188F	LT190F
Capacitatea rezervorului	15l	15l	15l	25l	25l
Clasa cerințelor de exploatare	G2				
Clasa de compatibilitate a puterii	A				
Nivelul garantat de putere al sunetului LWA	95 dB(A)	95 dB(A)	96 dB(A)	95 dB(A)	96 dB(A)
Greutatea grupeii fără ulei și combustibil	41 kg	34 kg	43 kg	76 kg	85 kg
Puterea motorului	3400W	4100W	5100W	8,2 kW (11HP)	11 kW (15 HP)
Turația motorului	3000 obr/min				
Capacitatea cilindrică a motorului	163 ccm	175 ccm	210 ccm	389 ccm	420 ccm
Gradul de protecție împotriva accesului direct	IP23M				
Nivelul de putere al sunetului LWA	94,6 dB(A)	96 dB(A)	93,5 dB(A)	95 dB(A)	95 dB(A)
Incertitudinea la măsurare KLWA	3,0dB				
Coefficientul de putere	1				

Date suplimentare

Numărul de prize

Pentru DEGB2510/DEGB3510/DEGB3600K/DEGB6500K

2 prize 230V de curent alternativ (AC)
1 priză de curent constant (DC)

Pentru DEGB7503K

1 priză 230V de curent alternativ (AC)
1 priză 400V de curent alternativ (AC)
1 racord 12V de curent constant (DC)

Combustibil

Benzină fără plumb recomandată 95

Bujie

Recomandate bujii:

Pentru DEGB2510/DEGB3510/DEGB3600K: LD F7RTC sau

echivalente

Pentru DEGB6500K/DEGB7503K: LD F7TC sau echivalente

Ulei

Recomandat ulei DEGL01 de la firma Dedra Exim

Sistemul AVR (automatic voltage regulation)

Acesta este un sistem care ajută de a menține o tensiune corectă de ieșire la grupul electrogen. În cazul lipsei sistemului AVR sau unei funcționări defectoasă grupul electrogen nu va fi în stare de a menține tensiunea corectă.

6. Pregătirea aparatului de lucru

Înainte de a porni trebuie să vă asigurați dacă generatorul nu este defect și nu are urme de adâncituri, zgârieturi etc. Dacă constatați vre-o deteriorare vă rog să vă contactați cu service-ul Dedra Exim sp. z o.o.

Înainte de pornire trebuie să umpleți sistemul electrogen cu ulei, și să completați rezervorul cu combustibil

Montarea dispozitivului

DEGB2510

Pregătire pentru funcționare, montat.

DEGB3510/ DEGB3600K/ DEGB6500K/ DEGB7503K

Pe baza de metal (fig. P) folosind cheia 14 trebuie să înșurubați piciorușele de cauciuc cu ajutorul piulițelor iar apoi să înșurubați totul cu cadru de jos pe partea demarorului și filtrului ținând minte de șaibe.

Axul de metal al roții fixați în locașul de fixare, care este situat pe umărul dispozitivului (fig. R). Pentru a fixa axul în locaș trebuie să împingeți bolțul și să introduceți axul în mână în așa mod ca bolțul să fie situat în gaura de blocare, ce face imposibil ieșirea axului în afară. Pe axe puneți roțile și înșurubați folosind cheia 19, șaibe.

Mănerile fixați cu ajutorul șuruburilor cu piulițe ținând minte de șaibe (Fig. S.) folosind cheile 12 și 13.

Umplerea sistemului electrogen cu ulei

Atenție! Sistemul electrogen nu este umplut cu ulei, înainte de a începe lucrul umpleți sistemul cu ulei.

Uleiul de motor este factorul principal care afectează performanța și durata de viață a motorului. Trebuie să utilizați ulei destinat pentru motoare de patru timpi. DEGL01 tip SAE 10W-30 de la firma Dedra Exim este un ulei recomandat pentru uz general. Alte viscozități sunt arătate pe grafic (fig. G) și pot fi utilizate când temperatura medie în regiunea ta este cuprinsă în intervalul recomandat.

Grupele electrogene DEGB2510, DEGB3510, DEGB3600K precum și DEGB6500K sunt echipate în sensori nivelului de ulei, care nu permit pornirea motorului dacă nivelului de ulei este prea mic.

DEGB2510/DEGB3510/DEGB3600K

Capacitatea vasului de ulei este de 0,5 litri.

DEGB6500K/DEGB7503K

Capacitatea vasului de ulei este de 1 litru.

De a umpla cu ulei trebuie să:

1. Deșurubați dopul orificiului de umplere cu ulei și să ștergeți tija cu o cârpă curată (fig. O și pentru DEGB2510/DEGB3510/DEGB3600K – fig A, poz 6, pentru DEGB6500K – fig. C, poz. 6, pentru DEGB7503K fig. E, poz. 6).

2. Introduceți dopul cu tija în orificiul de umplere cu ulei nu înșurubându-l.

3. Dacă nivelul de ulei este prea mic, completați cu ulei până la nivelul marginii orificiului de umplere.

Înlocuirea uleiului

Atenție! Înlocuirea uleiului trebuie efectuată în echipament de protecție (mănuși de protecție) cu o deosebită atenție.

Înainte de a începe înlocuirea uleiului, porniți și încălziți cu grijă motorul. Uleiul cald este mai lichid și conține mai multe impurități. În scopul scurgerii uleiului trebuie să deșurubați șurubul supapei de golire (DEGB2510/DEGB3510/DEGB3600K - fig A, poz 7, pentru DEGB6500K - fig. C, poz. 7, pentru DEGB7503K fig. E, poz. 7).

Uleiul uzat scurgeți în recipientul pregătit mai devreme. Înșurubați șurubul supapei de golire a uleiului. Vasul de ulei umpleți cu ulei de motor proaspăt. Uleiul trebuie înlocuit cu frecvența indicată la pct.9. Operațiuni de întreținere curente.

Uleiul uzat predați la cel mai apropiat centru de reciclare.

Umplerea cu ulei

Atenție! Benzina este inflamabilă, iar în unele condiții explozivă. Este interzis, fumatul, generarea scânteilor precum și utilizarea focului deschis în timpul umplerii combustibilului în generator sau în locuri unde este depozitată benzina. Aprinderea sau explozia pot provoca leziuni grave.

Umplerea cu combustibil trebuie efectuată în locuri bine ventilate când motorul este oprit. După ce umpleți rezervorul de combustibil asigurați-vă că dopul orificiului de umplere este bine închis.

Gazele de eșapament conțin monoxid de carbon toxic, care este gaz inodor și indor. Inhalarea monoxidului de carbon poate duce la pierderea conștienței și, în consecință, la moarte. Dacă generatorul funcționează într-un spațiu închis sau limitat, aerul inhalat poate conține monoxid de carbon periculos.

Atunci când alimentați rezervorul cu combustibil, trebuie să asigurați scurgerea fluxului de sarcini statice. Canistrele și rezervoarele mașinilor trebuie să fie umplute pe pământ, niciodată pe vehicule sau pe alte obiecte izolate.

Rezervorul de combustibil completați numai după ce motorul s-a răcit, apoi ștergeți orice combustibil vărsat.

Toate lucrările legate de combustibil trebui efectuate departe de surse de aprindere. Nu lăsați combustibilul la îndemâna copiilor și depozitați în recipiente aprobate.

Se recomandă să utilizați benzină fără plumb (recomandat 95) pentru a minimiza cantitatea de sediment în camera de ardere.

Rezervorul de carburant trebuie să fie umplut după cum urmează:

- Deșurubați dopul orificiului de umplere cu combustibil (pentru DEGB2510/DEGB3510/DEGB3600K - fig B, poz 14, pentru DEGB6500K - fig. D, poz. 12, pentru DEGB7503K figs. F, poz. 13).

- Turnați combustibilul prin filtrul situat în orificiul de umplere al rezervorului

- Fixați dopul orificiului de umplere la locul său.

Înainte de a porni mai întâi motorul, asigurați-vă dacă bujia și pipa bujiei sunt instalate corect (vezi – pct. 9) Operațiuni curente, secțiunea „înlocuirea bujiei”).

7. Pornirea aparatului Obligațiile operatorului

Atenție! De a citi cu atenție instrucțiunea de utilizare și securitate a muncii, Asigurați-vă că știți cât de repede puteți să opriți sistemul electrogen precum faceți cunoștința cu funcționarea elementelor de comandă. Este interzis folosirea dispozitivului fără o pregătire corespunzătoare. Înainte de prima pornire trebuie să controlați nivelul uleiului și combustibilului.

Înainte de prima pornire a mașinii trebuie să țineți minte de legarea corectă a generatorului la pământ. În acest scop trebuie deșurubat șurubul (pentru DEGB2510/DEGB3510/DEGB3600K - fig A, poz 12, pentru DEGB6500K - fig. C, poz. 11, pentru DEGB7503K fig. E, poz. 11) și montat cablul de legare la pământ sub capul șurubului (cablul nu este în set). Apoi strângeți șurubul așa ca cablul să fie exact blocat. Al doilea capăt al cablului trebuie conectat cu tija conductoare fixată în pământ. Înainte de a porni motorul nu conectați nici-un dispozitiv cu generatorul

Pornirea dispozitivului

1. Deplasați robinetul combustibilului în poziția „ON”. Robinetul orientat în jos. (fig. H)
2. Porniți aspirarea deplasând pârghia până la poziția „CHOKE” (spre partea stângă) (fig. T).
3. Deplasați întrerupătorul aprinderii în poziția „ON” (pentru DEGB2510/DEGB3510/DEGB3600K - fig A, poz 2, pentru DEGB6500K - fig. C, poz. 2, pentru DEGB7503K fig. E, poz. 2).
4. Trageți puternic coarda de pornire (fig. J), apoi eliberați coarda pentru a reveni în mod liber la poziția inițială. Motorul trebuie să pornească. După ce motorul se încălzește și dispozitivul începe să funcționeze stabil opriți aspirarea (pârghia de aspirare în poziția dreaptă).
5. Siguranța fuzibilă pentru suprasolicitare (pentru DEGB2510/DEGB3510/DEGB3600K - fig A, poz 13, pentru DEGB6500K - fig. C, poz. 5, pentru DEGB7503K fig. E, poz. 5) deplasați spre sus până la poziția „ON”.

8. Modul de utilizare al aparatului

Atenție! Nu porniți motorul în interiorul încăperilor, gazele de eșapament conțin monoxid de carbon toxic.

Nu conectați dispozitive căror putere nominală este mai mare de 80% din puterea nominală a generatorului.

Dispozitive, în special motoarelor electrice la pornire se caracterizează printr-un consum momental sporit de putere, ce poate declanșa siguranța la suprasarcină și cauza oprirea grupului.

Dacă conectați câteva dispozitivuri, nu puteți să le porniți concomitent.

Dacă trebuie să utilizați prelungitoare, prelungitoarele nu pot fi mai lungi de:

- diametru 1,5 mm2 - 60m

- diametru 2,5 mm2 - 60m

Oprirea motorului

Înainte de a opri dispozitivul, deconectați toate receptoarele trăgând ștecherul din priză generatorului. Apoi deplasați întrerupătorul de aprindere (pentru DEGB2510/DEGB3510/DEGB3600K - fig A, poz 2, pentru DEGB6500K - fig. C, poz. 2, pentru DEGB7503K fig. E, poz. 2) până la poziția „OFF” și deplasați robinetul combustibilului până la poziția „OFF” (fig. H).

Atenție! Dacă aveți nevoie să opriți de urgență generatorul trebuie imediat să deplasați întrerupătorul de aprindere în poziția "OFF".

9. Operațiuni curente de întreținere

Înainte de verificare, reparații sau întreținere opriți motorul și așteptați până când se opresc toate componentele rotative. Deconectați alimentarea bujiei, astfel încât să se prevină pornirea accidentală.

ÎNȚREȚINEREA

PROGRAMUL DE ÎNȚREȚINERE

Întotdeauna înainte de a porni dispozitivul:

Verificați și completați nivelul de combustibil din rezervor.

Verificați și strângeți cu atenție legătura la pământ.

Domeniul întreținerii	După terminarea muncii	După 1 lună de utilizare	După 3 luni sau după fiecare 50 ore	După 6 luni sau după fiecare 100 ore	După 1 an sau după fiecare 300 ore
Verificarea stării uleiului	X				
Înlocuirea uleiului		X			
Verificarea filtrului de aer		X			
Curățarea filtrului de aer			X		
Înlocuirea bujiei de aprindere				X	
Verificarea conductelor de combustibil					X
Verificarea cablului de înaltă tensiune					X

CURĂȚAREA FILTRULUI DE AER

Filtru de aer murdar poate duce la o funcționare necorespunzătoare a motorului și creșterea consumului de combustibil și, prin urmare, trebuie să fie curățat în mod regulat cu aer comprimat.

Atenție! Este interzis să curățați filtrul de aer și componentele sale, folosind un solvent, asta poate duce la incendii. Este interzis să porniți dispozitivul fără un filtru de aer, asta va duce la o uzură mai rapidă a motorului.

1. Deblocați clemele capacului de plastic al filtrului de aer (fig. L)
2. Scoateți capacul filtrului de aer
3. Scoateți buretele filtrului de aer (fig. N), apoi curățați-l și spălați-l în apă caldă cu o mică cantitate de detergent.
4. Înmuiați ușor filtrul în uleiul de motor și stoarceți-l bine. Lăsarea a unei cantități excesivă de ulei poate provoca fumegarea motorului
5. Puneți buretele în carcasa filtrului și montați capacul filtrului.

ÎNLOCUIREA BUJIEI DE ALIMENTARE

Pentru DEGB2510/ DEGB3510/ DEGB 3600K

Recomandate bujii: LD F7RTC sau echivalente.

Pentru DEGB6500K/DEGB7503K

Recomandate bujii: LD F7TC sau echivalente.

Atenție! Folosirea bujiei incorectă poate provoca deteriorarea motorului.

Pentru a înlocui bujiile, deconectați pipa bujiei de aprindere (fig. I) și îndepărtați murdăria de pe cablurile bujiei. Apoi, folosind o cheie pentru bujii din set, desurubați bujia de ardere. Verificați starea bujiei de aprindere. Dacă electrozii sunt uzați sau dacă izolatorul este crăpat sau deteriorat, înlocuiți bujia. Măsurați întrefierul bujiei, electrozii trebuie să aibă un corespunzător întrefier. Distanța între electrozii trebuie să fie de la 0,70mm până la 0,80mm (fig. K). Corectați întrefierul, dacă este necesar, îndoind cu atenție electrodul. Apoi montați bujiile strângând cu mâna, pentru a se evita ruperea filetelui. După așezarea bujiei, trebuie să o înșurubați folosind cheia pentru bujii. Dacă reinstalați bujiile uzate strângeți-le de 1/8 - 1/4 tură după așezarea bujiei.

DEPOZITARE

Atenție! Vaporii de benzină sunt explosive. Nu este voie să depozitați benzină mai mult de 30 de zile. Mașinile nu trebuie să fie depozitate în apropierea unor surse de flăcără deschisă. Înainte de a pregăti generatorului pentru depozitare asigurați-vă că motorul este complet rece.

PREGĂTIRE PENTRU DEPOZITARE

Când este planificat depozitarea unei mașini neutilizate mai mult de 30 de zile, trebuie să scurgeți complet combustibilul din rezervor. Apoi, trageți încet cablul de start până când simțiți lipsa de rezistență. Pistonul va fi așezat în așa mod ca să protejeze cilindrul de deteriorare. Deconectați pipa bujiei. Vă rugăm să rețineți că dispozitivul nu trebuie să fie depozitat în încăperi cu umiditate ridicată.

TRANSPORTUL

ÎNAINTE de transport, trebuie să scurgeți complet fluizi de exploatare, combustibilul și uleiul. Apoi, trageți încet coarda de start până când simțiți lipsa de rezistență. Pistonul va fi așezat în așa mod ca să protejeze cilindrul de deteriorare. Deconectați pipa bujiei. Grupul transportați într-o poziție verticală, cu orificiul de umplere cu combustibil închis.

10.Înlăturarea defecțiunilor prin mijloace proprii

DEFECȚIUNI	Cauze	Rezolvare
Motorul nu pornește	Lipsa combustibilului în rezervor Combustibil vechi Aprinderea nu este conectată Robinetul combustibilului în poziția închisă Nu s-a conectat cu bujia cablul de tensiune înaltă Bujia de aprindere murdară sau deteriorată Nu s-a pornit aspirarea	Umpleți rezervorul combustibilului Îndepărtați din sistemul de alimentare combustibilul vechi iar rezervorul umpleți cu combustibil curat Porniți aprinderea cu ajutorul butonului Deschideți robinetul combustibilului Cablul de tensiune înaltă conectați cu bujia de aprindere Curățați bujia. Înlocuiți bujia defectă Porniți aspirarea
Motorul funcționează neuniform	cablul de tensiune înaltă slab conectat Combustibilul din sistemul de alimentare este vechi sau murdar Carburator dereglat	Conectați cu bujia cablu adecvat de înaltă tensiune. Golii sistemul de alimentare din combustibilul vechi, rezervorul umpleți cu combustibil proaspăt Reglați carburatorul
Lipsa tensiunii în priza de 12V	Butonul siguranței de 12V este oprit	Porniți butonul siguranței
Lipsa tensiunii în priza de 230V	Butonul siguranței de 230V este oprit	Porniți butonul siguranței

Atenție! Grupul electrogen este echipat în sensor nivelului de ulei. În cazul nivelului prea mic de ulei, sensorul cauzează lipsa posibilității de pornire a grupului electrogen. În legătură cu asta dacă dispozitivul nu poate fi pornit, în primul rând trebuie să verificați starea uleiului. Dacă nivelul uleiului este prea mic trebuie completat (vezi punctul 6 partea "Umplerea grupului electrogen cu ulei")

11.Completarea aparatului, observații finale

Completarea :

DEGB2510

1. Grupul electrogen; 2. Cheie pentru bujii; 3. Cablul DC 12V; 4. Ștecher; 5. Piciorușe de cauciuc;

DEGB3510

1. Grupul electrogen; 2. Cheie pentru bujii; 3. Cablul DC 12V; 4. Ștecher;

DEGB3600K

1. Grupul electrogen; 2. Cheie pentru bujii; 3. Ștecher

DEGB6500K

1. Grupul electrogen; 2. Roți; 3. Măner; 4. Ștecher;

DEGB7503K

1. Grupul electrogen; 2. Roți; 3. Măner; 4. Ștecher; 5. Cheie pentru bujii; 6. Plăcuță de sprijin; 7. Piciorușe de cauciuc; 8. Distanțier pentru roți; 9. Set de șuruburi

Observații finale

La comanda pieselor de schimb vă rugăm să ne furnizați numărul elementului - vezi specificația componentelor și desenul de ansamblu. Vă rugăm să descrieți elementul deteriorat indicând termenul orientativ de cumpărare a aparatului.

În perioada de garanție reparațiile sunt efectuate în condițiile descrise în Certificatul de Garanție. Vă rugăm să aduceți produsul de reparat la locul de achiziționare (vânzătorul este obligat să primească produsul reclamat), sau să-l trimită la Service-ul Central DEDRA-EXIM (adresul de contact se află pe pagina 2 al Manualului de Utilizare precum și în Certificatul de Garanție emis de DEDRA-EXIM. Fără acest document reparația va fi tratată ca după garanție. După perioada de garanție reparațiile efectuează Service-ul Central. Produsul deteriorat trebuie să trimită la Service (costurile de transport acoperă utilizatorul).

12.Lista de piese comerciale la desenul de ansamblu

DEGB3510/ DEGB3600K

Nr fig.	Nr părți pe schemă	Denumirea
A	15	Bujie
B	3	Sensorul uleiului
C	3	Dopul orificiului de umplere cu ulei
F	1	Demaror
I	4	Filtr de aer
J	4	Bobina de aprindere
L	1	Atenuator
M	12	Amortizor
N	16	Robinet de combustibil
N	2	Rotor
N	4	Șurub
N	5	Stator
N	8	Perie electrografit
N	13	AVR
O	8	Priză 230V
O	17	Înterupător

DEGB7503K

Nr fig.	Nr părți pe schemă	Denumirea
P	17	Înterupător
P	15	Voltmetru
P	5	Siguranța la suprasarcină
O	7	Stator
O	4	Rotor
O	11	Perii electrografit
O	18	AVR
J	7	Magnetou de aprindere
I	1	Bobina de aprindere
I	4	Filtr de aer
F	1	Demaror
B	2	Sensorul nivelului de ulei
A	14	Bujie

DEGB2510

Nr fig.	Nr părți pe schemă	Denumirea
A	8	Bujie de aprindere
B	9	Izolator
B	11	Sensorul nivelului de ulei
B	4	Dopul orificiului de umplere cu ulei
D	6	Bobina de aprindere
E	2	Starter manual
F	3	Garnitură de etanșare
F	7	Garnitură de etanșare
F	8	Carburator
F	10	Garnitură de etanșare
G	1	Dopul orificiului de umplere cu ulei
G	11	Supapa combustibilului
H	1	Rotor
H	2	Stator
H	3	Carcasa generatorului electric
H	7	Perii electrografit
H	15	AVR
I	1	Garnitura de etanșare a atenuatorului
I	4	Atenuator
J	5	Voltmetru
J	6	Înterupătorul generatorului electric

DEGB6500K

Nr fig.	Nr părți pe schemă	Denumirea
B	2	Sensor de ulei
C	3	Garnitură de etanșare
C	4	Dopul orificiului de umplere cu ulei
F	1	Demaror
H	1	Carburator compl.
H	4	Garnitură de etanșare
H	5	Garnitură de etanșare
H	6	Garnitură de etanșare
I	4	Filtr de aer
I	8	Carcasa filtrului de aer
J	1	Bobina de aprindere
J	7	Element de etanșare
L	1	Atenuator
L	4	Garnitură de etanșare
L	14	Garnitură de etanșare
M	3	Dopul orificiului de umplere cu ulei
M	12	Amortizor de cauciuc
M	16	Supapa combustibilului
O	4	Rotor
O	6	Șurub
O	7	Stator
O	11	Perii
O	16	Redresor
O	18	AVR
P	5	Comutatorul de tensiune
P	8	Priza 230V
P	9	Piulița
P	15	Voltmetru
P	17	Înterupătorul motorului
Z	1	Bujie

Traducerea instrucțiunii originale



Inhoudsopgave

- Foto's en tekeningen
- Informatie over het gebruik van deze gebruiksaanwijzing
- Bestemming van het toestel
- Bepanking van het gebruik
- Technische gegevens
- Op bedrijf voorbereiden
- Het toestel aanzetten
- Gebruik van het toestel
- Lopende handelingen
- De storingen zelfstandig verwijderen
- Voltooiing van het toestel, slotopmerkingen
- Overzicht van onderdelen in de handel bij montageschema
- Garantiekaart
- Conformiteitsverklaring - afzonderlijk document
- Arbeidsveiligheidsvoorschriften - brochure bijgesloten bij het toestel

LET OP

Het wordt aanbevolen om tijdens het bedrijf met het toestel altijd de belangrijkste arbeidsveiligheidsregels op te volgen om het uitbreken van de brand, elektrische schok of mechanische letsels te vermijden. Vooraleer het toestel te gebruiken gelieve de inhoud van de Gebruiksaanwijzing te lezen. De Gebruiksaanwijzing, arbeidsveiligheidsvoorschriften en de Conformiteitsverklaring bewaren. Door de duurzaamheid en aanbevelingen van de Gebruiksaanwijzing strikt op te volgen wordt de duurzaamheid van uw toestel verlengd.

2. Informatie over het gebruik van deze gebruiksaanwijzing

Let op! Tijdens bedrijf dienen de aanwijzingen opgenomen in de arbeidsveiligheidsvoorschriften absoluut te worden opgevolgd. De arbeidsveiligheidsvoorschriften worden bij het toestel bijgesloten als een afzonderlijke brochure en dienen te worden bewaard. Indien het toestel aan een andere persoon wordt overgedragen dient deze ook de Gebruiksaanwijzing, de arbeidsveiligheidsvoorschriften en de Conformiteitsverklaring te ontvangen. De firma Dedra-Exim is niet aansprakelijk voor ongelukken ontstaan door het niet opvolgen van de aanwijzingen voor arbeidsveiligheid. Alle veiligheidsinstructies en de Gebruiksaanwijzing nauwkeurig lezen. Het niet opvolgen van de waarschuwingen en instructies kan leiden tot elektrische schok, brand en/of ernstige letsels. Alle gebruiksaanwijzingen, veiligheidsinstructies en de Conformiteitsverklaring voor de toekomst bewaren

Omschrijving van het apparaat (Afb. A,B,C,D,E,F)

DEGB2510/DEGB3510/DEGB3600K (Afb. A,B)

1. Voltmeters; 2. Schakelaar; 3. Diode die de werking aangeeft; 4. Typeplaat; 5. Diode van oliepeil; 6. Oliedop; 7. Olieklep; 8. AC contacten 230V; 9. Beschermingsschakelaar tegen overbelasting DC 12V; 10. DC contact 12V; 11. Hete gassen uitlaat; 12. Schroef voor de aarding van het samenstel; 13. Beschermingsschakelaar tegen overbelasting AC 230V; 14. Brandstofinlaat; 15. Brandstofinlaat; 16. Benzinekraan; 17. Luchtfilter; 18. Brandstofmeter; 19.

Startkoord

DEGB6500K (Afb.C,D)

1. Voltmeters; 2. Schakelaar; 3. Diode die de werking aangeeft; 4. Typeplaat; 5. Beschermingsschakelaar tegen overbelasting AC 230V; 6. Oliedop; 7. Olieklep; 8. AC contacten 230V; 9. Beschermingsschakelaar tegen overbelasting DC 12V; 10. DC contact 12V; 11. Schroef voor de aarding van het samenstel; 12. Brandstofinlaat; 13. Brandstofinlaat; 14. Benzinekraan; 15. Luchtfilter; 16. Startkoord

DEGB7503K (Afb. E,F)

1.Voltmeter; 2. Schakelaar; 3. Diode die de werking aangeeft; 4. Typeplaat; 5. Beschermingsschakelaar tegen overbelasting AC 230V / 400V; 6. Oliedop; 7. Olieklep; 8. AC contact 230V; 9. Beschermingsschakelaar tegen overbelasting DC 12V; 10. DC contact 12V; 11. Schroef voor de aarding van het samenstel; 12. AC contact 230V; 13. Brandstofinlaat; 14. Brandstofinlaat; 15. Brandstofinlaat; 16. Luchtfilter; 17. Startkoord

3. Bestemming van het toestel

Het stroomaggregaat is een elektrische installatie die een onafhankelijke bron van energie is. Stroomaggregaten zijn autonome samenstellen voor levering van elektriciteit. Stroomaggregaat in zijn basistoepassing wordt gebruikt om elektriciteit voor de verschillende ontvangers (motoren, verlichting, verwarming etc.) in het gebied, waar er geen andere energiebronnen zijn, te produceren.

4. Beperking van het gebruik

De machine mag uitsluitend worden gebruikt in overeenstemming met het hieronder omschreven: "Toegelaten werkomstandigheden." De machine mag enkel met originele onderdelen worden gebruikt. Generatoraggregaat is uitsluitend voor huisgebruik bedoeld. De zelfstandige wijzigingen van de mechanica en elektrische elementen van het apparaat, de aanpassingen en de bediening niet omschreven in de Gebruiksaanwijzing worden beschouwd als onwettig en leiden tot onmiddellijk verlies van de Garantierchten en ongeldigheid van de Verklaring van overeenstemming. Generatoraggregaat mag niet gesloten ruimtes werken. Generatoraggregaat niet in een omgeving met een hoge luchtvochtigheid gebruiken. Wanneer een mechanische schade en in het bijzonder vervorming van de behuizing, lekkage van brandstoftank (lekken van brandstof) worden geconstateerd, mag het apparaat niet meer worden gebruikt. Het is niet toegestaan het generatoraggregaat te gebruiken wanneer onregelmatigheden in het bedrijf worden geconstateerd. Het apparaat moet in dat geval worden buiten gebruik gesteld en voor reparatie naar DEDRA-EXIM Sp. z o.o. worden geleverd.

TOEGELATEN BEDRIJFSVOORWAARDEN

Het apparaat mag niet in gesloten ruimtes worden gebruikt. Vermijd vocht. Laat ingeschakeld apparaat nooit zonder toezicht. Het is verboden het generatoraggregaat aan de huis installatie te sluiten.

5. Technische gegevens

Machine type	DEGB2510	DEGB3510	DEGB3600K	DEGB6500K	DEGB7503K
Viertakt zuigermotor	Viertakt zuigermotor				
Maximaal vermogen (PRP)	2200W	2800W	3200W	5500W	2200W dla 230V / 6500W dla 400V
Vermogen voor continu bedrijf (COP)	2000W	2500W	2800W	5000W	2000W dla 230V / 6000W dla 400V
Voedingsspanning	230V				
Frequentie	12V DC				
Nominale stroom	8,7A	11A	12,2A	21,7 A	10A
Verbrandingsmotor (type)	LT168F	LB168F	LT170F	LT188F	LT190F
Tankvolumen	15l	15l	15l	25l	25l
Klasse van prestatievereisten	G2				
Klasse vermogenscompatibiliteit	A				
Gewaarbord geluidsvermogensniveau LWA	95 dB(A)	95 dB(A)	96 dB(A)	95 dB(A)	96 dB(A)
Gewicht van niet ingevulde machine	41 kg	34 kg	43 kg	76 kg	85 kg
Motormaxvermogen	3400W	4100W	5100W	8,2 kW (11HP)	11 kW (15HP)
Motortoerental	3000 obr/min				
Cilinderinhoud	163 ccm	175 ccm	210 ccm	389 ccm	420 ccm
Beschermklasse tegen direct toegang	IP23M				
Geluidsniveau LWA	94,6 dB(A)	96 dB(A)	93,5 dB(A)	95 dB(A)	95 dB(A)
Meetonzekerheid KLWA	3,0dB				
Krachtcoëfficiënt	1				

Aanvullende gegevens

Aantal contacten

Voor DEGB2510/DEGB3510/DEGB3600K/DEGB6500K
2 contacten 230V wisselstroom (AC)
1 contact 12V gelijkstroom (DC)

Voor DEGB7503K

1 contact 230V wisselstroom (AC)
1 contact 400V wisselstroom (AC)
1 aansluitpunt 12V gelijkstroom (DC)

Brandstof

Bougie

loodvrije benzine, 95 aanbevolen

Aanbevolen bougies:

Voor DEGB2510/DEGB3510/DEGB3600K: LD F7RTC of

vergelijkbaar.

Voor DEGB6500K/DEGB7503K: LD F7TC of vergelijkbaar.

Olief

aanbevolen olie DEGL01 van Dedra Exim

AVR systeem (automatic voltage regulation)

Het is een systeem van automatische spanningsregeling van het generatoraggregaat. Als het AVR systeem ontbreekt of slecht werkt, is het generatoraggregaat niet in staat juiste spanning te verzekeren.

6. Op bedrijf voorbereiden

Vóór aanvang van de werkzaamheden zorg ervoor dat de generator niet is beschadigd en geen deuken, scheuren etc. heeft. Bij geconstateerde schade neem contact met Dedra Exim sp. z o.o. op.

Vóór aanvang van de werkzaamheden vul de olie en de brandstof in.

Montage van de machine

DEGB2510

Klaar voor werk, samengesteld.

DEGB3510/ DEGB3600K/ DEGB6500K/ DEGB7503K

Draai met de sleutel 14 aan metalen onderbouw (afb.P.) vier rubberen voeten met moeren vast, draai vervolgens de eenheid aan onderst frame aan de zijde van het koord en filter vast, vergeet niet over onderleggers.

Zet metalen wielens in de bevestiging bus aan het onderste frame van de machine (afb. R).

Om de as in de bus te plaatsen, moet de pen worden gedrukt en de as in de houder zo geschoven dat de pen in de vergrendelingsopening wordt geplaatst, het voorkomt dat de as uitschuift. Zet de assen op wielen en draai met sleutel 19 met moeren vast.

Bevestig met sleutel 12 en 13 de handgrepen met schroef met moer, vergeet niet over onderleggers (afb.S).

Olief in het generatoraggregaat gieten

Let op! In de generator is geen olie, vóór het werk moet de olie worden ingevuld.

Motorolie is een belangrijke factor die de prestatie en de levensduur van de motor beïnvloedt. Gebruik olie ontworpen voor 4-takt motoren. DEGL01 type SAE 10W-30 van Dedra Exim is een aanbevolen olie voor algemeen gebruik. Andere viscositeit worden in het diagram (afb. G) weergegeven en kunnen dan worden gebruikt wanneer de gemiddelde temperatuur binnen het aanbevolen bereik staat.

Generatoraggregaten DEGB2510, DEGB3510, DEGB3600K en DEGB6500K worden voorzien van oliepeilsensor dat bij laag oliepeil de motor niet activeert.

DEGB2510/DEGB3510/DEGB3600K

Inhoud van oliecarter is ca. 0,5 l.

DEGB6500K/DEGB7503K

Inhoud van oliecarter is ca. 1 l.

Om in te vullen:

1. Draai de olieafdop los en veeg de peilstok met een schone doek (afb. O en voor DEGB2510/DEGB3510/DEGB3600K - afb A, pos. 6, voor DEGB6500K - afb. C, pos. 6, voor DEGB7503K afb. E, pos. 6).

2. Steek de dop met de stok in de vulopening maar draai het niet vast.

3. Als het oliepeil te laag is, vul dan de olie tot de rand van de vulopening bij.

Olief verversen

Let op! Ververs olie in beschermende kleding (handschoenen) met uiterste voorzichtigheid. Vóór het verversen van olie moet de motor goed worden opgewarmd. Warme olie is soepeler en bevat meer verontreinigingen. Om olie af te tappen, open de olieaftapklep (voor DEGB2510/DEGB3510/DEGB3600K - afb. A, pos. 7, voor DEGB6500K - afb. C, pos. 7, voor DEGB7503K afb. E, pos. 7). Giet afgewerkte olie in een hiervoor bedoelde container. Schroef de olieaftapplugg. Vul het carter met verse portie van de motorolie. Vervang de olie met de frequentie als in punt aanbevolen. 9. Lopende onderhoudshandelingen. Lever afgewerkte olie naar het recyclingcentrum in de buurt.

Invullen van brandstof

Let op! Benzine is brandbaar en onder bepaalde omstandigheden explosief. Het is verboden te roken, vonken of open vuur te gebruiken tijdens het bijvullen van de brandstof in de generator of op plaatsen waar benzine is opgeslagen. Ontsteking of ontploffing kan ernstig letsel veroorzaken. Brandstof wordt in een goed geventileerde ruimte met uitgeschakelde motor bijgevoerd. Na het vullen van de tank zorg ervoor dat de dop goed is afgesloten. De uitlaatgassen bevatten giftige koolmonoxide dat reukloos en reukloos gas is. Het inademen van koolmonoxide kan leiden tot verlies van bewustzijn, en uiteindelijk tot de dood. Wanneer de generator wordt gebruikt in een gesloten of beperkte ruimte kan de ingedemde lucht gevaarlijke koolmonoxide bevatten.

Bij het vullen van de brandstoftank zorg voor de uitstroom van statische lading. Canisters en tanks van de machines moeten op de grond worden ingevuld en nooit op voertuigen of andere geïsoleerde objecten.

De brandstoftank altijd buiten invullen pas nadat de motor is afgekoeld, verwijder vervolgens eventueel gemorste brandstof.

Alle werkzaamheden verbonden met brandstof worden uit de buurt van de ontstekingsbronnen uitgevoerd. Bewaar brandstof buiten bereik van kinderen in goedgekeurde containers.

Het wordt loodvrije benzine (95) aanbevolen om de hoeveelheid afzettingen in de verbrandingskamer te minimaliseren.

Giet de brandstof in de tank als volgt:

- Draai de tankdop los (voor DEGB2510/DEGB3510/DEGB3600K - afb. B, pos. 14, voor DEGB6500K - afb. D, pos. 12, voor DEGB7503K afb. F, pos. 13).

- Giet de brandstof door de filter in de brandstofinlaat

- Zet de tankdop op de juiste plek.

Voor de eerste inbedrijfzetting zorg ervoor dat de bougie en bougiepijp goed zijn gemonteerd (zie - punt 9. Lopende onderhoudshandelingen, deel „bougie vervangen“).

7. Het toestel aanzetten

Verplichtingen van de operator

Let op! Raadpleeg de gebruikshandleiding en veiligheidsregels. Wees zeker dat je weet hoe de generator snel kunt stoppen en controleer de werking van alle controle elementen. Het is verboden de machine zonder de juiste scholing te bedienen. Controleer voor het eerste ingebruikname het olie- en brandstofpeil.

Neem in acht dat voor de eerste ingebruikname van de machine de aarding van de generator moet worden gecontroleerd. Draai hiervoor de schroef los (voor DEGB2510/DEGB3510/DEGB3600K - afb. A, pos. 12, voor DEGB6500K - afb. C, pos. 11, voor DEGB7503K afb. E, pos. 11) en monteer de aardingskabel onder de schroefkop (kabel meegeleverd). Draai daarna de schroef vast dat de kabel goed wordt vergrendeld. Sluit het andere kabeleinde aan de geleidende staaf in de grond aan. Sluit geen andere apparaten aan de generator voordat de motor wordt gestart

De machine starten

1. Draai de benzinekraan in de "ON" stand. De kraan is naar beneden gericht. (afb. H)

2. Draai de choke door het hendel in de "CHOKE" stand (naar links) te schuiven (afb. T).

3. Schakel het contactslot in "ON" stand (voor DEGB2510/DEGB3510/DEGB3600K - afb. A, pos. 2, voor DEGB6500K - afb. C, pos. 2, dla DEGB7503K afb. E, pos. 2).

4. Trek met kracht aan de startkabel (afb. J) en maak daarna de kabel los om het naar de oorspronkelijke positie terugkeert. De motor moet starten. Na het opwarmen van de motor en de stabiele werking, zet de choke uit (chokehendel in de rechter positie).

5. Schuif de overbelastingsschakelaar (voor DEGB2510/DEGB3510/DEGB3600K - afb. A, pos. 13, voor DEGB6500K - afb. C, pos. 5, voor DEGB7503K afb. E, pos. 5) naar boven in de "ON" stand.

8. Gebruik van het toestel

Let op! De motor mag niet binnen worden gestart, de uitlaatgassen bevatten giftig koolmonoxide.

Sluit geen apparaten met een vermogen van meer dan 80% van het nominale vermogen van de generator aan. De apparaten en in het bijzonder elektrische motoren worden tijdens de start door een tijdelijke toename van het energieverbruik gekenmerkt waardoor de bescherming tegen overbelasting en uitsluiting van het samenstel kan worden geactiveerd.

Wanneer enkele apparaten worden aangesloten, mogen ze niet tegelijk worden gestart.

Bij gebruik van verlengsnoeren moeten ze niet langer zijn dan:

- doorsnede 1,5 mm² - 60m

- doorsnede 2,5 mm² - 100m

De motor stoppen

Voordat het apparaat wordt uitgesloten, schakel alle ontvangers uit door de stekker van het generatorcontact te halen. Schakel vervolgens het contactslot (voor DEGB2510/DEGB3510/DEGB3600K - afb. A, pos. 2, voor DEGB6500K - afb. C, pos. 2, voor DEGB7503K afb. E, pos. 2) in de "OFF" stand en draai de brandstofkraan in de "OFF" stand (afb. H).

Let op! Wanneer de generator wordt nood uitgeschakeld, schakel onverwijld contactschakelaar in de "OFF" stand aan.

9. Lopende handelingen

Voor de inspectie, reparatie of onderhoud moet de motor worden gestopt, daarna afwachten tot alle draaiende delen stoppen. Haal de stekker van de bougie om toevallig opstarten te voorkomen.

ONDERHOUD

ONDERHOUDSSCHEMA

Altijd vóór de inbedrijfzetting:

Controleer en vul de brandstof in de tank.

Controleer en draai de aarding vast.

Onderhoud omvang	Na het werk	Na eerste maand gebruik	Elke 3 maand of elke 50 uur	Elke 6 maand of elke 100 uur	Elk jaar of elke 300 uur
Controle van oliepeil	X				
Olie ververset		X			
Controle van luchtfilter		X			
Reiniging van luchtfilter			X		
Vervanging van bougie				X	
Controle van de brandstofleidingen					X
Controle van hoogspanningskabels					X

REINIGING VAN LUCHTFILTER

Een vuile luchtfilter kan tot onjuiste werking van de motor en tot hoger brandstofverbruik leiden, daarom moet het regelmatig met perslucht worden geblazen.

Let op!

Het is verboden om de luchtfilter en de onderdelen ervan met behulp van een oplosmiddel te reinigen, het kan tot brand leiden.

Het is verboden het apparaat zonder luchtfilter te starten, het zal tot snellere slijtage van de motor leiden.

1. Ontgrendel de klemmen van kunststof deksel van de luchtfilter (afb. L)
2. Neem het deksel van de luchtfilter
3. Haal de luchtfilterspons (afb. N) en reinig en spoel met lauw water met een kleine hoeveelheid reinigingsmiddel.
4. Week voorzichtig de filter in de motorolie en knijp zorgvuldig. Het achterlaten van overmatige hoeveelheid olie kan rook van de motor veroorzaken
5. Plaats de spons in de filterbehuizing en installeer het filterdeksel.

VERVANGING VAN BOUGIE

Via DEGB2510/ DEGB3510/ DEGB 3600K

Aanbevolen bougies: LD F7RTC of vergelijkbaar.

Via DEGB6500K/DEGB7503K

Aanbevolen bougies: LD F7TC of vergelijkbaar.

Let op!

Het gebruik van verkeerde bougie kan de motor beschadigen.

Om een bougie te vervangen, ontkoppel de bougiepijp (afb. I) en verwijder verontreiniging in de buurt van bougiekabels. Draai daarna met geleverde bougiesleutel de bougie los. Controleer de toestand van de bougie. Vervang de bougie als de elektroden zijn versleten of het isolatiestuk gebarsten of beschadigd is. Meet de bougieafstand, de elektroden moeten juiste spleet hebben. De afstand moet van 0,70mm -0,80mm zijn (afb. K). Corrigeer de afstand, indien nodig, door zorgvuldig de elektrode te trekken. Monteer vervolgens de bougie handmatig om te voorkomen dat de draad breekt. Nadat de bougie wordt geplaatst, draai het met bougiesleutel vast. Als gebruikte bougies worden geïnstalleerd, draai met 1/8 - 1/4 toer nadat de bougie al is geplaatst. Als een nieuwe bougie wordt geïnstalleerd, draai met 1/2 toer nadat de bougie al is geplaatst.

BEWARING

Let op!

Benzinedampen zijn explosief. Benzine wordt maximaal 30 dagen bewaard. De machine wordt niet opgeslagen in de buurt van open vuur. Voordat de generator wordt opgeslagen, wees zeker dat de motor is afgekoeld.

VOORBEREIDING VOOR OPSLAG

Wanneer de niet gebruikte machine voor langer dan 30 dagen wordt opgeslagen, moet de brandstof worden afgetapt. Trek daarna de startkabel totdat een weerstand wordt voelbaar. De zuiger neemt zulke positie dat de cilinder tegen beschadiging wordt beschermd. Ontkoppel de bougiepijp. Zorg ervoor dat het apparaat nooit in vochtige ruimtes wordt opgeslagen.

VERVOER

Voor het vervoer alle vloeistoffen zoals brandstof of olie aftappen. Trek daarna de startkabel totdat een weerstand wordt voelbaar. De zuiger neemt zulke positie dat de cilinder tegen beschadiging wordt beschermd. Ontkoppel de bougiepijp. Vervoer het samenstel in een verticale positie met dichtgedraaide tankdop.

10. De storingen zelfstandig verwijderen

Probleem	Oorzaak	Oplossing
De motor start niet	Geen brandstof in de tank Oude brandstof De ontsteking is niet ingeschakeld Brandstofkraan in gesloten stand Kabel van de hoge spanning niet aan de bougie aangesloten Bougie vervuild of beschadigd Zuiging niet ingeschakeld	Vul de brandstoftank. Leeg het toevoersysteem van oude brandstof, vul de tank met zuivere brandstof. Schakel het contact met de knop Open de brandstofkraan Schakel de hoogspanningskabel aan de bougie Maak de bougie schoon. Vervang defecte bougie Schakel zuiging in
De motor draait niet gelijk	Hoog stroom kabel te los Oude of vervuilde brandstof in het toevoersysteem Carburateur onregelmatig	Schakel de juiste hoogspanningskabel aan de bougie Leeg het toevoersysteem van oude brandstof, vul de tank met zuivere brandstof Stel de carburateur af
Geen stroom in het stopcontact 12V	De zekering 12V is uitgeschakeld	Schakel de zekering
Geen stroom in het stopcontact 230V	De zekering 230V is uitgeschakeld	Schakel de zekering

Let op!

De generator is voorzien van een oliepeilsensor. Als het oliepeil te laag zal de sensor de start van de generator stoppen. Wanneer dus de machine niet instaat, is om te starten, controleer eerst de olietoestand. Bij te lage oliepeil moet het worden bijgevuld (zie punt 6, deel "Gieten van olie in het generatoraggregaat")

11. Volttooiing van het toestel, slotopmerkingen

De volttooiing

DEGB2510

1. Generatoraggregaat; 2. Bougiesleutel; 3. DC Kabel 12V; 4. Stekker; 5. Rubberen voetjes;

DEGB3510

1. Generatoraggregaat; 2. Bougiesleutel; 3. DC Kabel 12V; 4. Stekker;

DEGB3600K

1. Generatoraggregaat; 2. Bougiesleutel; 3. Stekker;

DEGB6500K

1. Generatoraggregaat; 2. Wielen; 3. Handgreep; 4. Stekker;

DEGB7503K

1. Generatoraggregaat; 2. Wielen; 3. Handgreep; 4. Stekkers; 5. Bougiesleutel; 6. Steunplaat; 7. Rubberen voetjes; 8. Wielenafstand; 9. Set schroeven

Slotopmerkingen

Bij bestelling van de reserveonderdelen gelieve nummer van een onderdeel op te geven - zie specificatie en schema voor samenstelling. Gelieve het beschadigde onderdeel beschrijven en de indicatieve beoordelingstermijn van de aankoop van het apparaat opgeven.

In de garantieperiode worden de reparaties onder de condities als opgegeven in de Garantiekaart uitgevoerd. Het defecte product voor de reparatie naar de aankoop punt leveren (de verkoper is verplicht om het product te aanvaarden) of naar de Servicedienst DEDRA-EXIM sturen (contactadres is op pagina 2 van de Gebruiksaanwijzing en Garantiekaart opgegeven). Gelieve de door DEDRA-EXIM opgestelde Garantiekaart meeleveren. Zonder dit document wordt de reparatie beschouwd als buiten de garantieperiode.

Na afgelopen garantieperiode wordt de reparatie door Centraal Servicedienst uitgevoerd. Het defecte product wordt naar het Service gestuurd (vervoerkosten op rekening van de gebruiker)

12. Overzicht van onderdelen in de handel bij montageschema

DEGB2510

Nr. afb.	Nr. onderdeel op de afbeelding	Naam
A	8	Bougie
B	9	Isolatiestuk
B	11	Oliepeilsensor
B	4	Olievuldop
D	6	Ontstekingspoel
E	2	Handstarter
F	3	Afdichting
F	7	Afdichting
F	8	Carburateur
F	10	Afdichting
G	1	Brandstofdop
G	11	Brandstofklep
H	1	Rotor
H	2	Stator
H	3	Generatorframe
H	7	Elektrografiet borstel
H	15	AVR
I	1	Afdichting van geluiddemper
I	4	Geluiddemper
J	5	Voltmeter
J	6	Generatorschakelaar

DEGB3510/ DEGB3600K

Nr. afb.	Nr. onderdeel op de afbeelding	Naam
A	15	Bougies
B	3	Oliepeilsensor
C	3	Olievuldop
F	1	Repeteerstarter
I	4	Luchtfilter
J	4	Ontstekingspoel
L	1	Geluiddemper
M	12	Schokdemper
M	16	Benzinekraan
N	2	Rotor
N	4	Schroef
N	5	Stator
N	8	Elektrografiet borstel
N	13	AVR
O	8	Contact 230V
O	17	Schakelaar

DEGB3600K

Nr. afb.	Nr. onderdeel op de afbeelding	Naam
B	2	Oliepeilsensor
C	3	Afdichting
C	4	Olievuldop
F	1	Repeteerstarter
H	1	Carburateur set
H	4	Afdichting
H	5	Afdichting
H	6	Afdichting
I	4	Luchtfilter
I	8	Behuizing van de luchtfilter
J	1	Ontstekingspoel
J	7	Ontstekingspoel
L	1	Geluiddemper
L	4	Afdichting
L	14	Afdichting
M	3	Brandstofdop
M	12	Rubberen demper
M	16	Brandstofklep
O	4	Rotor
O	6	Schroef
O	7	Stator
O	11	Borstels
O	16	Gelijkrichter
O	18	AVR
P	5	Stroomschakelaar
P	8	Contact 230V
P	9	Moer
P	15	Voltmeter
P	17	Motorschakelaar
Z	1	Bougie LDF7TC

DEGB7503K

Nr. afb.	Nr. onderdeel op de afbeelding	Naam
P	17	Schakelaar
P	15	Voltmeter
P	5	Overbelastingbescherming
O	7	Stator
O	4	Rotor
O	11	Elektrografiet borstel
O	18	AVR
J	7	Magneetontsteking
J	1	Ontstekingspoel
I	4	Luchtfilter
F	1	Repeteerstarter
B	2	Oliepeilsensor
A	14	Bougie

Vertaling van de originele handleiding

DE

Inhaltsverzeichnis

1. Bilder und Zeichnungen
2. Informationen zur Benutzung der vorliegenden Bedienungsanleitung
3. Bestimmung des Gerätes
4. Benutzungsbeschränkungen
5. Technische Daten
6. Vorbereiten der Inbetriebnahme
7. Inbetriebnahme
8. Verwendungsbestimmungen
9. Bedientätigkeiten
10. Störungen selbstständig beheben
11. Ersatzteile/Schlussinweise
12. Liste der Bauelemente für die Zusammenstellungszeichnung
13. Garantiearte

Die Übereinstimmungsbescheinigung ist dem Gerät als gesondertes Dokument beigefügt. Handbuch für Arbeitssicherheit – eine gesonderte Informationsbroschüre, die dem Gerät beigefügt ist

ACHTUNG

Beim Gebrauch sind immer zum Schutz gegen elektrischen Schlag, Verletzungs- und Brandgefahr grundsätzliche Sicherheitsmaßnahmen zu beachten. Die Bedienungsanleitung ist vor der ersten Inbetriebnahme sorgfältig und vollständig zu lesen. Bewahren Sie bitte die Bedienungsanleitung, Sicherheitshinweise und Konformitätserklärung sorgfältig auf. **Außerst strenge Beachtung der darin enthaltenen Sicherheitshinweise und Anweisungen wird sich positiv auf die Verlängerung der Lebensdauer Ihrer Fliesenschneidemaschine auswirken.**

2. Informationen zur Benutzung der vorliegenden Bedienungsanleitung

Achtung Während der Arbeit sind unbedingt die Sicherheitshinweise zu beachten. Die Sicherheitshinweise sind dem Gerät als gesonderte Broschüre beigelegt und sie ist sorgfältig aufzubewahren. Bei Übergabe des Gerätes an weitere Nutzer sind auch die Bedienungsanleitung, die Sicherheitshinweise und die Konformitätserklärung mitzugeben. Die Firma Dedra Exim haftet nicht für Unfälle, zu denen es infolge der Nichtbeachtung der Sicherheitsmaßnahmen kommt. Alle Sicherheitshinweise und die Bedienungsanleitung sind sorgfältig zu lesen. Die Nichtbeachtung der Warnungen und der Anleitung kann einen elektrischen Schlag, Brand und/oder andere ernsthafte Verletzungen zu Folge haben. Alle Bedienungsanleitungen, Sicherheitshinweise und die Übereinstimmungserklärung für zukünftige Bedürfnisse sind aufzubewahren.

Beschreibung des Gerätes (Zeichnung A, B, C, D, E, F)

DEGB2510/DEGB3510/DEGB3600K (rys. A, B)

1. Voltmeter; 2. Einschalter; 3. Diode, die das Einschalten des Stromerzeugungsaggregats signalisiert; 4. Datenschild; 5. Ölstandkontrolldiode; 6. Ölfüllöffnung; 7. Ölablassventil; 8. Buchsen AC 230V; 9. Überlastungsschutzschalter DC 12V; 10. Buchse DC 12V; 11. Austritt der heißen Abgase; 12. Schraube für die Erdung des Aggregats; 13. Überlastungsschutzschalter AC 230V; 14. Ölfüllöffnung; 15. Kraftstofftank; 16. Kraftstoffhahn; 17. Luftfilter; 18. Kraftstofffüllstandanzeiger; 19. Anlasserseil DEGB6500K (zeich. C, D)

1. Voltmeter; 2. Einschalter; 3. Diode, die das Einschalten des Stromerzeugungsaggregats signalisiert; 4. Datenschild; 5. Überlastungsschutzschalter AC 230V; 6. Ölfüllöffnung; 7. Ölablassventil; 8. Buchse AC 230V; 9. Überlastungsschutzschalter DC 12V; 10. Buchse DC 12V; 11. Schraube für die Erdung des Aggregats; 12. Ölöffnung; 13. Kraftstofftank; 14. Kraftstoffhahn; 15. Luftfilter; 16. Anlasserseil DEGB7503K (zeich. E, F)

1. Voltmeter; 2. Einschalter; 3. Diode, die das Einschalten des Stromerzeugungsaggregats signalisiert; 4. Datenschild; 5. Überlastungsschutzschalter AC 230V / 400V; 6. Ölfüllöffnung; 7. Ölablassventil; 8. Buchse AC 230V; 9. Überlastungsschutzschalter DC 12V; 10. Buchse DC 12V; 11. Schraube für die Erdung des Aggregats; 12. Buchse AC 400V; 13. Ölfüllöffnung; 14. Kraftstofftank; 15. Kraftstoffablass; 16. Luftfilter; 17. Anlasserseil

3. Benutzungsbestimmungen

Das Stromerzeugungsaggregat ist ein Niedrigenergiegerät, das eine eigenständige Energiequelle ist. Die Stromerzeugungsaggregate sind autonome Einheiten zur Erzeugung der Elektroenergie. Das Stromerzeugungsaggregat dient in seiner Hauptverwendung dort, wo es keine anderen Stromquellen gibt, dazu, Elektroenergie für verschiedene Empfänger (Motoren, Beleuchtung, Heizung usw.) herzustellen.

4. Benutzungsbeschränkungen

Die Maschine darf nur in Übereinstimmung mit den nachstehend angegebenen "Zulässigen Arbeitsbedingungen" benutzt werden. Die Maschine darf ausschließlich mit Originalteilen benutzt werden. Das Stromerzeugungsaggregat ist ausschließlich für hauswirtschaftlichen Gebrauch bestimmt.

Alle Änderungen an der Maschine (Mechanik- oder Elektrostruktur) sowohl etwaige Modifikationen und alle in der Bedienungsanleitung nicht aufgeführten Bedientätigkeiten gelten als rechtswidrig und haben den sofortigen Verlust der Garantieansprüche zur Folge, und die Übereinstimmungsbescheinigung verliert ihre Gültigkeit.

Das Stromerzeugungsaggregat darf nicht in geschlossenen Räumen arbeiten. Das Stromerzeugungsaggregat darf nicht in einer Atmosphäre mit einem sehr hohen Feuchtigkeitsgehalt arbeiten. Bei Feststellung von mechanischen Beschädigungen, insbesondere Verformungen des Gehäuses, Kraftstofftanks, Undichtheiten (Kraftstoffleckagen) ist das Gerät nicht zu benutzen. Das Stromerzeugungsaggregat darf auch nicht bei Feststellung von Unregelmäßigkeiten in seinem Funktionieren benutzt werden. Das Gerät ist dann unbedingt sicherzustellen und seine Reparatur dem autorisierten Service DEDRA-EXIM Sp. z o.o. in Auftrag zu geben.

ZULÄSSIGE ARBEITSBEDINGUNGEN

Das Gerät darf nicht in geschlossenen Räumlichkeiten benutzt werden. Feuchtigkeit vermeiden. Das eingeschaltete Gerät nicht ohne Aufsicht lassen. Es ist verboten das Stromerzeugungsaggregat an die Zuhause-Installation anzuschließen.

5. Technische Daten

Maschine Typ	DEGB2510	DEGB3510	DEGB3600K	DEGB6500K	DEGB7503K
Motor	4-Takt-Kolbenmotor				
Maximale Leistung (PRP)	2200W	2800W	3200W	5500W	2200W dla 230V / 6500W dla 400V
Leistung für den Dauerbetrieb (COP)	2000W	2500W	2800W	5000W	2000W dla 230V / 6000W dla 400V
Spannung	230V				230V / 400V
Frequenz	50Hz				
Nennstärke	8,7A	11A	12,2A	21,7 A	10A
Verbrennungsmotor (Typ)	LT168F	LB168F	LT170F	LT188F	LT190F
Behälterinhalt	15l	15l	15l	25l	25l
Klasse der Betriebsanforderungen	G2				
Klasse der Leistungsübereinstimmung	A				
Garantierter Schalleistungspegel LWA	95 dB(A)	95 dB(A)	96 dB(A)	95 dB(A)	96 dB(A)
Masse des nicht aufgefüllten Aggregats	41 kg	34 kg	43 kg	76 kg	85 kg
Motoreistung	3400W	4100W	5100W	8,2 kW (11HP)	11 kW (15HP)
Motorumdrehungen	3000 obr/min				
Hubraum	163 ccm	175 ccm	210 ccm	389 ccm	420 ccm
Schutzgrad gegen direkten Zugriff	IP23M				
Schallleistungspegel LWA	94,6 dB(A)	96 dB(A)	93,5 dB(A)	95 dB(A)	95 dB(A)
Messunsicherheit KLWA	3,0dB				
Leistungskoeffizient	1				

Zusatzangaben

Anzahl der Buchsen

Für DEGB2510/DEGB3510/DEGB3600K/DEGB6500K
2 Wechselstrombuchse 230V (AC)
1 Wechselstrombuchse 12V (DC)
Für DEGB7503K
1 Wechselstrombuchsen 230V (AC)
1 Gleichstrombuchse 400V (AC)
1 Gleichstromanschluss 12V (DC)
bleifreies Benzin, empfohlen 95
Empfohlene Kerzen :

Kraftstoff
Zündkerze

Für DEGB2510/DEGB3510/DEGB3600K: LD F7RTC oder

Entsprechungen.

Für DEGB6500K/DEGB7503K: LD F7TC oder Entsprechungen empfohlenes Öl DEGL01 von der Firma Dedra Exim

Öl

System AVR (automatic voltage regulation)

Es ist ein System, das dazu dient, die Aufrechterhaltung der richtigen Ausgangsspannung des Stromerzeugungsaggregats zu unterstützen. Bei fehlendem AVR-System oder bei fehlerhafter Arbeitsweise des Systems wird das Stromerzeugungsaggregat nicht in der Lage sein, die richtige Spannung aufrechtzuerhalten.

6. Vorbereiten der Inbetriebnahme

Vor der Inangsetzung muss man sich vergewissern, dass der Generator nicht kaputt ist, keine Spuren von Beulen, keine durchgeschauerten Spuren usw. aufweist. Sollten Sie irgendwelche Beschädigungen festgestellt haben, setzen Sie sich mit dem Service von Dedra Exim sp. z o.o. in Kontakt.

Vor Arbeitsbeginn ist das Stromerzeugungsaggregat mit Öl aufzufüllen sowie der Tank mit Kraftstoff aufzufüllen.

Montage des Gerätes

DEGB2510

zur Arbeit vorbereitet, montiert.

DEGB3510/ DEGB3600K/ DEGB6500K/ DEGB7503K

An den Metalluntersatz (Zeichnung P.) schrauben Sie mithilfe des Schlüssels 14 die Gummifüßchen an, und dann das Ganze an den unteren Rahmen von der Seite des Pullstarts und Filters, ohne dass die Unterlagen vergessen werden. Die metallene Radachse setzen Sie im Befestigungssitz ein, der sich am unteren Rahmen des Gerätes (Zeichnung R) befindet. Um die Achse in der Buchse unterbringen zu können, muss man den Bolzen eindrücken und die Achse in die Halterung so einschieben, dass der Bolzen sich im Sperrloch befindet, der das Herausschieben der Achse unmöglich macht. Auf die Achsen Räder aufschieben und mithilfe des Schlüssels 19, mit den Muttern anschrauben. Griffe mit der Schraube mit Mutter befestigen, die Unterlagen nicht (Zeichnung S.) vergessen, mithilfe des Schlüssels 12 und 13.

Auffüllen des Stromerzeugungsaggregates mit Öl

Achtung Das Stromerzeugungsaggregat ist mit dem Öl nicht aufgefüllt. Vor Arbeitsbeginn mit Öl auffüllen.

Das Motoröl ist der Hauptfaktor, der die Leistungsfähigkeit und die Lebensdauer des Motors beeinflusst. Es ist Öl zu verwenden, der für 4-Taktmotoren bestimmt ist. DEGL01 typ SAE 10W-30 von der Firma Dedra Exim ist ein Öl, das zur allgemeinen Verwendung empfohlen wird. Andere Viskositätswerte sind im Diagramm (Zeichnung G) gezeigt und können angewandt werden, wenn die durchschnittliche Temperatur in Ihrer Region im empfohlenen Bereich liegt. Stromerzeugungsaggregate DEGB2510, DEGB3510, DEGB3600K sowie DEGB6500K sind mit einem Ölstandsensor ausgestattet, der beim niedrigen Ölstand nicht erlaubt, den Motor in Gang zu setzen. DEGB2510/DEGB3510/DEGB3600K Der Inhalt der Ölschüssel beträgt ca. 0,5 l. DEGB6500K/DEGB7503K Der Inhalt der Ölschüssel beträgt ca. 1 l.

Um das Öl nachzufüllen, muss man:

- Den Füllpropfen der Ölauffüllöffnung ausschrauben und das Öl-Bajonett mit sauberem Tuch (Zeichnung O) und für DEGB2510/DEGB3510/DEGB3600K - Zeichnung A, Pos. 6, für DEGB6500K - Zeichnung C, Pos. 6, für DEGB7503K Zeichnung E, Pos. 6) abwischen.
- Den Füllpropfen zusammen mit dem Öl-Bajonett in die Auffüllöffnung einschieben, ohne ihn einzudrehen.
- Ist der Ölstand zu niedrig, ist das Öl bis zu dem Niveau der Auffüllöffnungskante nachzufüllen.

Ölwechsel

Achtung! Der Ölwechsel ist in Schutzkleidung (mit Schutzhandschuhen) mit besonderer Vorsicht durchzuführen. Vor dem Ölwechsel ist der Motor in Gang zu setzen und sorgfältig zu erwärmen. Warmes Öl ist flüssiger und enthält mehr Verschmutzungen. Um das Öl abzulassen, muss man die Schrauben des Ölablassventils (für DEGB2510/DEGB3510/DEGB3600K - Zeichnung A, Pos. 7, für DEGB6500K - Zeichnung C, Pos. 7, für DEGB7503K Zeichnung E, Pos. 7) lösen. Das verbrauchte Öl in einen früher vorbereiteten Behälter abgießen. Die Schraube des Ölablasses einschrauben. Die Ölschüssel mit frischem Motoröl auffüllen. Das Öl ist mit der in Pkt. 9 empfohlenen Häufigkeit auszuwechseln. Laufende Bedienungstätigkeiten. Das verbrauchte Öl an die nächste Recycling-Stelle liefern.

Nachfüllen des Kraftstoffes

Achtung Benzin ist leichtentzündlich, und unter gewissen Bedingungen explosiv. Es ist verboten, beim Nachfüllen des Kraftstoffes im Generator oder an Stellen, wo Benzin aufbewahrt wird, zu rauchen, Funken zu sprühen, offenes Feuer zu benutzen. Die Zündung oder Explosion können zur Ursache von ersten Verletzungen werden. Der Kraftstoff soll an gut durchgelüfteten Orten beim still stehenden Motor nachgefüllt werden. Nach dem Auffüllen des Kraftstofftanks muss man sich vergewissern, dass der Füllpropfen richtig zuge dreht ist. Die Abgase enthalten das toxische Kohlenmonoxid, das ein geruchsloses und geruchsfreies Gas ist. Das Einatmen des Kohlenmonoxids kann Bewusstlosigkeit nach sich ziehen und folglich Tod. Wird der Generator in einem geschlossenen oder beschränkten Raum in Gang gesetzt, kann die eingeatmete Luft eine gefährliche Menge am Kohlenmonoxid enthalten.

Beim Betanken des Kraftstofftanks muss man dafür sorgen, dass die statischen Ladungen abfließen. Kanister sowie Maschinenbehälter sind immer auf dem Erdboden und nie auf den Fahrzeugen oder anderen isolierten Objekten aufzufüllen. Den Kraftstofftank ist draußen, ausschließlich nach dem Abkühlen des Motors aufzufüllen, danach muss man den verschütteten Kraftstoff wegwischen. Jegliche mit dem Kraftstoff verbundene Arbeiten sind weitab von den Feuerquellen durchzuführen. Der Kraftstoff ist außer Reichweite von Kindern und ausschließlich in attestierten Behältern aufzubewahren. Es wird empfohlen, bleifreies Benzin (empfohlen 95) zu verwenden, damit die Menge der Ablagerungen in der Brennkammer minimiert wird. Der Kraftstoff ist wie folgt in den Tank einzufüllen:
- Den Einfüllpropfen aufdrehen (für DEGB2510/DEGB3510/DEGB3600K - Zeichnung B, Pos. 14, für DEGB6500K - Zeichnung D, Pos. 12, für DEGB7503K Zeichnung F, Pos. 13).
- Füllen Sie den Kraftstoff über den Filter ein, der sich in der Füllöffnung des Tanks befindet - Bringen Sie den Einfüllpropfen wieder auf seinen Platz.
Vor der ersten Inangsetzung des Motors muss man sich vergewissern, dass die Zündkerze und der Zündkerzenstutzen richtig montiert sind (siehe - Pkt. 9. Laufende Bedienungstätigkeiten, Abschnitt „Auswechseln der Zündkerze“).

7. Inbetriebnahme

Pflichten des Bedieners

Achtung Machen Sie sich mit der Bedienungs- und Arbeitssicherheitsanleitung bekannt. Vergewissern Sie sich, dass Sie wissen, wie schnell das Stromerzeugungsaggregat anzuhalten ist und machen Sie sich mit der Arbeitsweise von allen Steuerungselementen bekannt. Es ist verboten, diese Geräte ohne entsprechende Schulung zu bedienen. Vor der ersten Inangsetzung ist der Öl- und Kraftstoffstand zu prüfen.

Vor der ersten Ingangsetzung der Maschine muss man an die genaue Erdung des Generators denken. Zu diesem Zweck ist die Schraube zu lösen (für DEGB2510/DEGB3510/DEGB3600K - Zeichnung A, Pos. 12, für DEGB6500K - Zeichnung C, Pos. 11, für DEGB7503K Zeichnung E, Pos. 11) und das Erdungskabel unter dem Schraubenkopf zu befestigen (das Kabel wird im Set nicht mitgeliefert). Dann ist die Schraube so anzuziehen, dass das Kabel genau gesperrt ist. Die andere Kabelendung muss man an den sich in der Erde befindlichen stromführenden Stab anschließen. Vor der Ingangsetzung des Generators sind an den Generator keine anderen Geräte anzuschließen.

Ingangsetzung des Gerätes

- Den Kraftstoffhahn in die Position „ON“ umdrehen. Der Kraftstoffhahn ist nach unten gerichtet. (Zeichnung H)
- Schalten Sie das Saugen ein, indem Sie den Hebel in die Position „CHOKE“ (nach links) (Zeichnung T) verschieben.
- Schalten Sie den Zündungsschalter in die Position „ON“ (für DEGB2510/DEGB3510/DEGB3600K - Zeichnung A, Pos. 2, für DEGB6500K - Zeichnung C, Pos. 2, für DEGB7503K Zeichnung E, Pos. 2) ein.
- Ziehen Sie energisch am Zündungsseil (Zeichnung J), und dann lassen Sie es los, damit sie locker in seine Ausgangslage zurückkommt. Der Motor soll starten. Nach der Erwärmung des Motors und wenn das Gerät stabil arbeitet, ist das Saugen (der Saugenhebel in der Rechtslage) auszuschalten.
- Überlastungssicherung (für DEGB2510/DEGB3510/DEGB3600K - Zeichnung A, Pos. 13, für DEGB6500K - Zeichnung C, Pos. 5, für DEGB7503K Zeichnung E, Pos. 5) nach oben in die Position „ON“ verschieben.

8. Verwendungsbestimmungen

Achtung Man darf den Motor im Inneren der Räumlichkeiten nicht in Gang setzen, die Abgase enthalten das toxische Kohlenmonoxid.

Es sind keine Geräte einzuschalten, deren Nennleistung keine 80% des nominalen Wertes der Generatorleistung überschreitet. Geräte, und insbesondere elektrische Motoren zeichnen sich beim Anlaufen durch momentane erhöhte Leistungsentnahme, was dazu führen kann, dass sich die Überlastungssicherung einschaltet und das ganze Stromerzeugungsaggregat ausschaltet. Sollten einige Geräte eingeschaltet werden, sind sie nicht gleichzeitig in Gang zu setzen. Bei Notwendigkeit, Verlängerungskabel zu benutzen, sollen sie nicht länger sein als:

- Durchmesser 1,5 mm2 - 60m
- Durchmesser 2,5 mm2 - 100m

Stillstand des Motors

Vor dem Ausschalten des Gerätes sind alle Empfänger zu trennen, indem der Stecker aus der Generatordose herausgezogen wird. Dann ist der Zündungsschalter (für DEGB2510/DEGB3510/DEGB3600K - Zeichnung A, Pos. 2, für DEGB6500K - Zeichnung C, Pos. 2, für DEGB7503K Zeichnung E, Pos. 2) in die Position „OFF“ und der Kraftstoffhahn in die Position „OFF“ (Zeichnung H) umzustellen.

Achtung Sollte es sich als notwendig erweisen, den Generator notauszuschalten, muss man den Zündungsschalter gleich in die Position „OFF“ umstellen.

9. Bedientätigkeiten

Bevor mit der Prüfung, Reparatur oder Wartung begonnen wird, muss man den Motor anhalten und abwarten bis alle rotierenden Elemente zum Stillstand gekommen sind. Das Spannungskabel von der Zündkerze trennen, damit zufällige Ingangsetzung ausgeschlossen wird.

WARTUNG

WARTUNGSZEITPLAN

Immer vor der Ingangsetzung des Gerätes:

Kontrollieren und ergänzen Sie den Kraftstoffstand im Tank.

Kontrollieren und schrauben Sie die Erdung sorgfältig zu.

Umfang der Bedienung	Nach der Arbeit	Nach dem 1. Monat der Benutzung	Alle 3 Monate oder alle 50 Stunden	Alle 6 Monate oder alle 100 Stunden	Jedes 1 Jahr oder alle 300 Stunden
Prüfen des Ölstands	X				
Ölwechsel		X			
Überprüfen des Luftfilters		X			
Reinigung des Luftfilters			X		
Auswechseln der Zündkerze				X	
Kontrolle der Kraftstoffleitungen					X
Überprüfung der Hochspannungsleitungen					X

REINIGUNG DES LUFTFILTERS

Ein verschmutzter Luftfilter kann zur fehlerhaften Arbeit des Motors und zur erhöhten Kraftstoffentnahme führen, deswegen muss er regelmäßig mithilfe der Druckluft gereinigt werden.

Achtung Es ist verboten, den Luftfilter und seine Elemente mithilfe eines Lösungsmittels zu reinigen, dies kann zur Brandursache werden. Es ist verboten, das Gerät ohne Luftfilter zu benutzen, denn dies führt zum schnelleren Verschleiß des Motors.

- Entriegeln Sie die Clips des Plastikdeckels des Luftfilters (Zeichnung L)
- Nehmen Sie den Deckel des Luftfilters heraus
- Ziehen Sie den Luftfilterschwamm (Zeichnung N) heraus, und dann reinigen Sie ihn und spülen im Laawasser mit einer geringfügigen Menge Detergens aus.
- Lassen Sie den Filter ganz sanft im Motoröl einweichen und quetschen Sie ihn genau aus. Das Hinterlassen von einer allzu großen Menge Öl kann das Qualmen des Motors nach sich ziehen.
- Den Schaum im Filtergehäuse unterbringen und den Filterdeckel installieren.

AUSWECHSELN DER ZÜNDKERZE

Dia DEGB2510/ DEGB3510/ DEGB 3600K

Empfohlene Kerzen: LD F7RTC oder Entsprechungen.

Für DEGB6500K/DEGB7503K

Empfohlene Kerzen: LD F7TC oder Entsprechungen.

Achtung Durch die Anwendung von falscher Kerzen kann der Motor beschädigt werden

Um die Kerze auszutauschen, ist der Zündkerzenstutzen von der Kerze zu trennen (Zeichnung I) und jegliche Verschmutzungen aus dem Bereich, in dem sich die Kerzenleitungen befinden, zu entfernen. Dann ist die Zündkerze mit dem sich im Satz befindlichen Schlüssel abzuschrauben. Überprüfen Sie den Zustand der Zündkerze. Sind die Elektroden verbraucht oder der Isolator geplatzt oder kaputt, ist die Kerze auszutauschen. Die Funkenstrecke ist zu messen, die Elektroden sollen entsprechenden Spalt haben. Der Spalt soll von 0,7mm-0,80mm (Zeichnung K) betragen. Korrigieren Sie den Spalt, sofern es notwendig ist, indem Sie die Elektrode leicht nachbiegen. Dann ist die Kerze einzusetzen, indem Sie sie per Hand festschrauben, um den Gewindeabriss zu vermeiden. Nachdem die Kerze eingesetzt worden ist, ist sie mit dem Zündkerzenschlüssel festzuschrauben. Werden erneut bereits verwendete Kerzen installiert, sind sie um 1/8 - 1/4 der Umdrehung nach dem Einsetzen festzuschrauben. Wird eine neue Kerze installiert, ist sie nach dem Einsetzen um 1/2 der Umdrehung nachzuziehen.

AUFBEWAHRUNG

Achtung Die Benzindämpfe sind explosiv. Das Benzin darf nicht länger aufbewahrt werden, als 30 Tage lang. Die Maschine darf nicht in der Nähe von Quellen des offenen Feuers aufbewahrt werden. Bevor Sie mit der Vorbereitung des Generators beginnen, vergewissern Sie sich, dass der Motor vollständig kalt geworden ist.

VORBEREITUNG ZUM AUFBEWAHREN

Wird geplant, dass die nicht verwendete Maschine länger aufbewahrt wird als 30 Tage, muss man vollständig den Kraftstoff aus dem Kraftstofftank des Stromerzeugungsaggregats ablassen. Dann muss man am Startseil langsam bis zum spürbaren Widerstand ziehen. Der Kolben bettet sich so ein, dass der Zylinder vor Beschädigungen geschützt wird. Den Zündkerzenstutzen von der Zündkerze trennen. Es ist daran zu denken, dass das Gerät nicht in Räumlichkeiten mit einem großen Feuchtigkeitsgehalt aufbewahrt werden darf.

TRANSPORT

Vor dem Transport sind solche Betriebsflüssigkeiten wie Kraftstoff und Öl gänzlich abzulassen. Dann muss man am Startseil langsam bis zum spürbaren Widerstand ziehen. Der Kolben bettet sich so ein, dass der Zylinder vor Beschädigungen geschützt. Den Zündkerzenstutzen von der Zündkerze trennen. Das Stromerzeugungsaggregat in vertikaler Position mit verschlossener Auffüllöffnung transportieren.

10. Störungen selbstständig beheben

Problem	Ursachen	Lösung
Der Motor lässt sich nicht in Gang setzen	Kein Kraftstoff im Tank Alter Kraftstoff Zündung ist nicht eingeschaltet Kraftstoffhahn in der Position zu [OFF] Hochspannungsleitung wurde nicht an die Kerze angeschlossen Schmutzige oder beschädigte Zündkerze Saugen wurde nicht eingeschaltet	Den Kraftstofftank entleeren Aus dem Speisungssystem den alten Kraftstoff entfernen, den Kraftstofftank mit frischem Kraftstoff befüllen. Zündung mithilfe des Druckknopfes einschalten Kraftstoffhahn aufdrehen Hochspannungsleitung an die Kerze anschließen Die Kerze reinigen. Fehlerhafte Kerze austauschen Saugen einschalten
Der Motor arbeitet nicht gleichmäßig	Lockere Hochspannungsleitung Alter oder verunreinigter Kraftstoff im Speisungssystem Vergaser fehljustiert	Hochspannungsleitung an die Kerze anschließen Aus dem Speisungssystem den alten Kraftstoff ablassen, den Kraftstofftank mit frischem Kraftstoff befüllen Vergaser einstellen
Keine Spannung in der Buchse 12V	Schalter der 12V-Sicherung ist ausgeschaltet	Sicherungsschalter einschalten
Keine Spannung in der Buchse 230V	Schalter der 230V-Sicherung ist ausgeschaltet	Sicherungsschalter einschalten

Achtung Das Stromerzeugungsaggregat ist mit einem Ölstandsensor ausgestattet. Bei einem allzu niedrigen Ölstand bewirkt er, dass es nicht mehr möglich ist, das Stromerzeugungsaggregat einzuschalten. Im Zusammenhang damit muss man in der Situation, in der sich das Gerät nicht in Gang setzen lässt, aller erst den Ölstand überprüfen. Bei einem allzu niedrigen Ölstand ist das Öl nachzufüllen (s. Pkt 6, Teil „Befüllen des Stromerzeugungsaggregats“)

11. Spezifikation, Schlussbemerkungen

Spezifikation

DEGB2510

1. Stromerzeugungsaggregat; 2. Zündkerzenschlüssel; 3. Kabel DC 12V; 4. Stecker; 5. Gummifüllchen;

DEGB3510

1. Stromerzeugungsaggregat; 2. Zündkerzenschlüssel; 3. Kabel DC 12V; 4. Stecker;

DEGB3600K

1. Stromerzeugungsaggregat; 2. Zündkerzenschlüssel; 3. Stecker;

DEGB6500K

1. Stromerzeugungsaggregat; 2. Räder; 3. Griff; 4. Stecker;

DEGB7503K

1. Stromerzeugungsaggregat; 2. Räder; 3. Griff; 4. Stecker; 5. Zündkerzenschlüssel; 6. Stützblechlamelle; 7. Gummifüllchen; 8. Räderabstandshalter; 9. Schraubensatz

Schlussbemerkungen

Beim Bestellen von Ersatzteilen geben Sie, bitte, die Teilnummer – siehe Spezifikation und die Zusammenstellungszeichnung. Beschreiben Sie den beschädigten Teil und geben Sie den angenäherten Einkaufstermin an. Während der Garantiezeit werden Reparaturen nach den Grundsätzen durchgeführt, die in der Garantiekarte angegeben sind. Das reklamierte Produkt geben Sie dort ab, wo Sie es gekauft haben (der Verkäufer ist dazu verpflichtet, das reklamierte Produkt entgegenzunehmen), oder senden Sie es an den Zentral-Service von DEDRA-EXIM (die Geschäftsadresse befindet sich auf der 2. Seite der Bedienungsanleitung sowie in der Garantiekarte). Bitte, fügen Sie die durch DEDRA-EXIM ausgestellte Garantiekarte bei. Ohne dieses Dokument wird die Reparatur als Reparatur nach Ablauf der Garantiefrist behandelt. Nach Ablauf der Garantiezeit werden Reparaturen durch den Zentralservice (Transportkosten trägt der Benutzer) ausgeführt

12. Aufstellung der Handelsteile für Zusammenstellungszeichnung

DEGB2510

Zeichnungs-Nr.	Teil-Nr. auf der Zeichnung	Bezeichnung
A	8	Zündkerzen
B	9	Isolator
B	11	Ölstandsensor
B	4	Öleinfüllpfropfen
D	6	Zündspule
E	2	Handstarter
F	3	Dichtung
F	7	Dichtung
F	8	Vergaser
F	10	Dichtung
G	1	Kraftstoffpfropfen
G	11	Kraftstoffablass
H	1	Rotor
H	2	Gehäuse
H	3	Stromgeneratorgehäuse
H	7	Elektrographitbürsten
H	15	AVR
I	1	Dämpferdichtung
I	4	Dämpfer
J	5	Voltmeter
J	6	Generatorausschalter

DEGB7503K

Zeichnungs-Nr.	Teil-Nr. auf der Zeichnung	Bezeichnung
P	17	Einschalter
P	15	Voltmeter
P	5	Überlastungssicherung
O	7	Gehäuse
O	4	Rotor
O	11	Elektrographitbürsten
O	18	AVR
J	7	Zündmagnet
J	1	Zündspule
I	4	Luftfilter
F	1	Pullstart
B	2	Ölstandsensor
A	14	Zündkerze

DEGB3510/ DEGB3600K

Zeichnungs-Nr.	Teil-Nr. auf der Zeichnung	Bezeichnung
A	15	Kerze
B	3	Ölstandsensor
C	3	Öleinfüllpfropfen
F	1	Pullstart
I	4	Luftfilter
J	4	Zündspule
L	1	Dämpfer
M	12	Stoßdämpfer
M	16	Kraftstoffhahn
N	2	Rotor
N	4	Schraube
N	5	Gehäuse
N	8	Elektrographitbürste
N	13	AVR
O	8	Buchse 230V
O	17	Einschalter

DEGB3600K

Zeichnungs-Nr.	Teil-Nr. auf der Zeichnung	Bezeichnung
B	2	Ölstandsensor
C	3	Dichtung
C	4	Öleinfüllpfropfen
F	1	Pullstart
H	1	Vergasersatz
H	4	Dichtung
H	5	Dichtung
H	6	Dichtung
I	4	Luftfilter
I	8	Luftfiltergehäuse
J	1	Zündspule
J	7	Erregerspule
L	1	Dämpfer
L	4	Dichtung
L	14	Dichtung
M	3	Einfüllpfropfen
M	12	Gummistoßdämpfer
M	16	Kraftstoffablass
O	4	Rotor
O	6	Schraube
O	7	Gehäuse
O	11	Bürsten
O	16	Gleichrichter
O	18	AVR
P	5	Spannungsschalter
P	8	Buchse 230V
P	9	Mutter
P	15	Voltmeter
P	17	Motoreinschalter
Z	1	Kerze LD7TC

Pieczęć sprzedawcy/ Razitko prodajce/ Pečiatka predajcu/ Pardavėjo antspaudas/
Pärdevēja zīmogs/ Az eladó pecsétje/ Cachet vendeur/ Sello del vendedor/ Ştampila
vânzătorului/ Stempel van de verkoper/ Stempel des Verkäufers

Nr katalogowy:/ Katalogové č.:/ Katalógové č.:/ Katalogo Nr/ Kataloga Nr:/ Katalógusszám:/ No
catalogue:/ N° de catalogue:/ Nr catalog:/ Katalognummer:

Nazwa:/ Název:/ Názov:/ Pavadinimas:/ Nosaukums:/ Név:/ Nom:/ Nombre:/ Denumire:/
Benaming:/ Name:

Data i podpis/ Datum a podpis/ Dátum a podpis/ Data ir parašas/ Datums un paraksts/ Dátum
és aláírás/ Date et signature/ Fecha y firma/ Data și semnătură/ Datum en handtekening/
Datum und Unterschrift

Numer seryjny:/ Číslo partie:/ Číslo partie:/ Partijos numeris:/ Partijas numurs:/ Szériaszám:/
Número de série:/ Número de lote:/ Număr serie:/ Partijnummer:/ Seriennummer:

Gwarancja na sprzedany towar nie wyłącza, nie ogranicza ani nie zawieszka uprawnień kupującego wynikających z przepisów o rękojmi za wady rzeczy sprzedanej./ Záruka na prodané zboží nevylučuje, neomezuje ani nepozastavuje práva kupujícího vyplývající z předpisů o ručení za vady prodané věci./ Záruka na predaný tovar nevylučuje, neobmedzuje ani nepozastavuje práva kupujúceho vyplývajúce z predpisov o ručení za chyby predanej veci./ Parduošoms prekėms suteikta garantija nepanaikina, neapriboja bei laikinai nesustabdo Pirkėjo teisių, numatytų teisės aktuose dėl parduoto daikto trūkumų./ Iegādātājam precēm piešķirtā garantija neatceļ, neierobežo un uz laiku neaptur Pircēja tiesības, ko nosaka tiesību akti par iegādāto preču defektiem./ Az értékesített termékre vonatkozó garancia nem zárja ki, nem korlátozza és nem fűggeszti fel a vevő eladott termékek hibáira vonatkozó kezesség szabályokból eredő jogait./ La garantie pour la marchandise vendue n'exclut pas, ne limite pas ni ne suspend pas les droits de consommateur résultant de la caution./ La garantia del producto vendido no excluye, no limita y no suspende los derechos del comprador que surgen de las disposiciones de la garantía por defectos en los productos vendidos/ Garanția mărfii vândute nu exclude, nu limitează și nu suspendă drepturile cumpărătorului rezultate din neconformitatea mărfii cu contractul pentru marfa vândută./ De garantie voor het verkochte product sluit de rechten van de koper niet uit die voortvloeiën uit de bepalingen van de waarborg op verkochte producten en beperkt ze niet./ Die sich aus der Mängelhaftung ergebenden Rechte des Käufers werden von dieser Garantie weder ausgeschlossen, noch eingeschränkt oder eingestellt.

WARUNKI GWARANCJI/ ZÁRUČNÍ PODMÍNKY/ ZÁRUČNÉ PODMIENKY/ GARANTIJS SĄLYGOS/ GARANTIJAS NOSACIJUMI/ GARANCIÁLIS FELTÉTELEK/ CONDITIONS DE GARANTIE/ CONDICIONES DE GARANTÍA/ CONDIȚII DE GARANȚIE/ GARANTIEVOORWAARDEN/ GARANTIEBEDINGUNGEN

PL

1. Gwarantujemy sprawne działanie produktu, zgodnie z warunkami techniczno - użytkowymi opisanymi w Instrukcji Obsługi. Udzielamy gwarancji na okres 24 miesięcy licząc od daty zakupu uwidocznionej w niniejszym dokumencie. Gwarancja obowiązuje na całym terenie Rzeczypospolitej Polskiej i UE. Adresy serwisów dla poszczególnych krajów dostępne są na stronie www.dedra.pl. W przypadku braku serwisu dla danego kraju zobowiązania gwaranta realizuje serwis centralny.
2. Gwarantowi przysługuje uprawnienie do wyboru sposobu zaspokojenia uznanych roszczeń gwarancyjnych (nieodpłatna naprawa, wymiana produktu na nowy lub odstąpienie od umowy).
3. Gwarancja obejmuje wyłącznie uszkodzenia powstałe w okresie obowiązywania gwarancji, które wyniknęły z przyczyn tkwiących w sprzedanym produkcie lub nieprawidłowości spowodowanych złą technologią wykonania.
4. Wady ujawnione w okresie gwarancyjnym będą usunięte przez DEDRA-EXIM w terminie nie dłuższym niż 14 dni roboczych od dnia dostarczenia do serwisu. Czas naprawy może się przedłużyć w wypadku konieczności sprowadzenia części niezbędnych do naprawy, o czym użytkownik zostanie powiadomiony.
5. Reklamowany produkt winien być dostarczony do punktu sprzedaży. Warunkiem rozpatrzenia reklamacji jest:
 - przedstawienie prawidłowo wypełnionej Karty Gwarancyjnej,
 - przedstawienie dokumentu potwierdzającego fakt dokonania zakupu wraz z datą sprzedaży (np. paragon, faktura VAT)
 - dostarczenie pełnej komplekacji zgodnie z punktem „kompletacja” w instrukcji obsługi.
6. Gwarancja nie obejmuje wad powstałych w wyniku:
 - użytkowania niezgodnego z przeznaczeniem i zaleceniami Instrukcji Obsługi,
 - przeciążenia urządzenia, prowadzącego do uszkodzenia silnika, elementów przekładni mechanicznej lub innych elementów urządzenia,
 - dokonywania napraw przez osoby nieupoważnione,
 - dokonywania modyfikacji w konstrukcji,
 - uszkodzeń mechanicznych, fizycznych, chemicznych, spowodowanych siłami i czynnikami zewnętrznymi, zanieczyszczeniem mikrośrodkowa
 - uszkodzeń będących następstwem: montażu niewłaściwych części lub osprzętu, stosowania niewłaściwych smarów, olejów, środków konserwujących
7. Gwarancji nie podlegają części ulegające naturalnemu zużyciu w czasie eksploatacji takie jak: bezpieczniki termiczne, szczotki elektrografitowe, linki napędowe, paski klinowe, uchwyty narzędziowe, końcówki robocze elektronarzędzi (piły tarczowe, wiertła, frezy, itp.).
8. Tabliczka znamionowa urządzenia powinna być czytelna. Reklamowany egzemplarz należy dokładnie zabezpieczyć przed uszkodzeniami w transporcie. Na ile to możliwe dostarczyć w oryginalnym opakowaniu.
9. Dokładnie zabezpieczyć przed uszkodzeniami w transporcie. Na ile to możliwe dostarczyć w oryginalnym opakowaniu.

CZ

1. Gwarantujeme řádnou funkci výrobku v souladu s technicko-užitkovými podmínkami popsány v návodu k použití. Poskytujeme záruku na dobu 24 měsíců od data nákupu obsaženého ve stávajícím dokumentu. Záruka je platná na celém území Polské republiky a EU. Adresy servisů pro jednotlivé státy jsou dostupné na stránkách www.dedra.pl. Není-li v daném státě dostupný servis, roli ručitele realizuje centrální servis. Reklamacie musí být nahlášena písemně v době trvání záruční doby.
2. Ručitel má právo na volbu způsobu uspokojení uznávaných záručních nároků (bezplatná oprava, výměna výrobku za nový nebo odstoupení od smlouvy).
3. Záruka se vztahuje výhradně na závady vzniklé v době platnosti záruky, jež vyplývají z příčin tkvících v prodávaném výrobku nebo chybách způsobených špatnou technologií zhotovení.
4. Vady zjištěné v záruční době budou odstraněny firmou DEDRA-EXIM v termínu nepřekračujícím 14 pracovních dní od data doručení zařízení do servisů. Doba opravy se může prodloužit v případě nutnosti obstarání náhradních dílů nezbytných k opravě, o čemž bude uživatel informován.
5. Reklamovaný výrobek musí být dodán do prodejního místa. Podmínkou řešení reklamacie je:
 - předložení řádně vyplněného Záručního listu,
 - předložení dokladu potvrzujícího skutečnost provedení nákupu, včetně data prodeje (např. účtenka, faktura).
6. Záruka se nevztahuje na závady vzniklé v důsledku:
 - používání v rozporu s určením a pokyny obsaženými v návodu k použití,
 - přetížení zařízení, které způsobí poškození motoru, prvků mechanického převodu nebo jiných prvků zařízení,
 - provádění oprav neoprávněnými osobami,
 - provádění úprav konstrukce,
 - mechanického, fyzického, chemického poškození způsobeného silou nebo vnějšími faktory, znečištěním mikroprostředí
 - poškození v důsledku: montáže nevhodných částí nebo příslušenství, použití nesprávných maziv, olejů, konzervačních prostředků.
7. Záruka se nevztahuje na díly podléhající běžnému opotřebení během provozu, jako: tepelné pojistky, elektrografitové kartáče, poháněcí lanka, klinové remene, nástrojové úchyty, pracovní koncovky elektrických nástrojů (kotoučové pily, vrtáky, frézy, atd.).
8. Výrobní štítek zařízení musí být čitelný. Reklamovaný exemplář je nutné důkladně zajistit proti poškození při přepravě. Pokud je to možné, dodat v originálním obalu.

SK

1. Gwarantujeme riadnu funkciu výrobku v súlade s technicko-užitkovými podmienkami opísanými v návode na použitie. Poskytujeme záruku na 24 mesiacov od dátumu nákupu nachádzajúceho sa v súčasnom dokumente. Záruka je platná na celom území Poľskej republiky a EÚ. Adresy servisov pre jednotlivé štáty sú dostupné na stránkach www.dedra.pl. Ak nie je v danom štáte dostupný servis, rolu ručiteľa realizuje centrálny servis. Reklamácie musia byť nahlásené písomne v čase trvania záručnej lehoty.
2. Ručiteľ má právo na voľbu spôsobu uspokojenia uznávaných záručných nárokov (bezplatná oprava, výmena výrobku za nový alebo odstúpenie od zmluvy).
3. Záruka sa vzťahuje výhradne na chyby vzniknuté v čase platnosti záruky, ktoré vyplývajú z príčin spočívajúcich v predávanom výrobku alebo chybách spôsobených nesprávnou technológiou zhotovenia.
4. Chyby zistené v záručnej lehote budú odstránené firmou DEDRA EXIM v termíne neprekračujúcom 14 pracovných dní od dátumu doručenia zariadenia do servisov. Čas opravy sa môže predĺžiť v prípade nutnosti obstarania náhradných dielov nevyhnutných na opravu, o čom bude používateľ informovaný.
5. Reklamovaný výrobok musí byť dodaný do predajného miesta. Podmienkou riešenia reklamácie je:
 - predloženie riadne vyplneného Záručného listu,
 - predloženie dokladu potvrdzujúceho skutočnosť vykonania nákupu vrátane dátumu predaja, (napr. účtenka, faktúra),
 - dodávka plnej kompletizácie v súlade s bodom „kompletizácia” v návode na použitie.
6. Záruka sa nevzťahuje na chyby vzniknuté v dôsledku:
 - používania v rozpore s určením a pokynmi nachádzajúcimi sa v návode na použitie,
 - preťaženia zariadenia, ktoré spôsobí poškodenie motora, prvkov mechanického prevodu alebo iných prvkov zariadenia,
 - vykonávania opráv neoprávněnými osobami,
 - vykonávania úprav konštrukcie,
 - mechanického, fyzického, chemického poškodenia spôsobeného silou alebo vonkajšími faktormi, znečistením mikroprostredia,
 - poškodenia v dôsledku: montáže nevhodných častí alebo príslušenstva, použitia nesprávnych mazív, olejov, konzervačných prostriedkov.
7. Záruka sa nevzťahuje na diely podliehajúce bežnému opotrebeniu počas prevádzky: tepelné poistky, elektrografitové kefy, poháňacie lanká, klinové remene, nástrojové úchytky, pracovné koncovky elektrických nástrojov (kotúčové pily, vrtáky, frézy atď.).
8. Výrobný štítok zariadenia musí byť čitateľný. Reklamovaný exemplár je nutné dôkladne zaistiť proti poškodeniu pri preprave. Pokiaľ je to možné, dodať v originálnom obale.

LT

1. Garrantuojame tinkamą produkto veikimą laikantis Naudojimo instrukcijos nurodytą techninių ir garrantujamos sąlygų. Garrantija suteikiama 24 mėnesių laikotarpiu nuo produkto pirkimo datos, nurodytos šiame dokumente. Garrantija taikoma visose Lenkijos Respublikos ir ES teritorijose. Atskirose šalyse esančių aptarnavimo punktų adresai nurodyti tinklapyje www.dedra.pl Jei atitinkamoje šalyje nėra aptarnavimo punkto, garrantijos teikėjo pareigas turi atlikti centrinis aptarnavimo punktas. Skundai dėl kokybės turi būti pateikti raštu iki garrantinio laikotarpio pabaigos.
2. Garrantijos teikėjas turi teisę pasirinkti per garrantinio laikotarpio terminą pateiktą pagrįstą garrantijai reikalavimų patenkinimo būdą (nemokamas remontas, produkto pakeitimas nauju ar sutarties atsisakymas).
3. Garrantija taikoma tik per garrantinį laikotarpį atsiradusiems gedimams, kilusiems dėl parduoto produkto medžiagų trūkumų ar dėl gamybos broko atsiradusių defektų.
4. Per garrantinį laikotarpį nustatytus defektus „DEDRA-EXIM” pašalins ne vėliau kaip per 14 darbo dienas, skaičiuojant nuo pristatymo į aptarnavimo punktą dienos. Remonto trukmė gali būti ilgesnė, jei reikia užsakyti remontui būtinas dalis, apie tai turi būti pranešta vartotojui.
5. Produktą privaloma pristatyti į pardavimo punktą. Skundas bus nagrinėjamas tik tuo atveju, jei:
 - pateikiamas teisingai užpildytas Garrantinis lapas,
 - pateikiamas pirkimo faktą patvirtinantis dokumentas su nurodyta pardavimo data (pvz. kasos kvitas, PVM sąskaita faktūra),
 - pristatomas visiškai sukomplektuotas produktas kaip nurodyta Naudojimo instrukcijos skyriuje „Komplektavimas”.
6. Garrantija netaikoma, jeigu gedimas atsirado dėl:
 - naudojimo ne pagal paskirtį ir naudojimo instrukcijos nurodymų nesilaikymo,
 - leistinu prietaiso apkrovų viršijimo, dėl kurių buvo pažeistas variklis, mechaninės pavaros dalys bei kitos prietaiso dalys,
 - neturinčių įgaliojimų asmenų atlikto taisymo,
 - konstrukcijos keitimo,
 - išorinių veiksnių ir jėgų ar aplinkos užterštumo sukeltų mechaninių, fizinių bei cheminių pažeidimų,
 - netinkamų dalių ar įrangos įrengimo, netinkamų tepalų, alyvų, priežiūros priemonių naudojimo.
7. Garrantija netaikoma natūraliai eksploatacivimo metu susidėvintiems dalims: terminiams saugikliams, grafitiniams elektriniams šepetėliams, pavarų lynams, trapeciniams diržams, įrankių rankenoms, elektros įrankių darbiniams antgaliams (diskiniai pjūkliai, gražtai, frezos ir pan.).
8. Prietaiso gamintojo identifikacinė plokštelė turi būti įskaitoma. Skunde dėl kokybės nurodytą pakūtą būtina apsaugoti nuo pažeidimų pervežant. Jeigu įmanoma, pristatyti originalioje pakuoėje

LV

1. Garantējam, ka produkts darbosies atbilstoši Lietošanas instrukcijā aprakstītajiem tehniskajiem un ekspluatācijas nosacījumiem. Garantija ir spēkā 24 mēnešus no šajā dokumentā norādīta produkta iegādes datuma. Garantija ir spēkā visā Latvijas Republikas un ES teritorijā. Katrā valstī esošo apkalpošanas centru adreses pieejamas mājas lapā www.dedra.pl.

Ja attiecīgajā valstī nav apkalpošanas centra, garantijas sniedzējā pienākumus uzņemas centrālais apkalpošanas serviss. Pretenzijas par kvalitāti jāiesniedz rakstveidā līdz garantijas termiņa beigām.

2. Garantijas sniedzējam ir tiesības izvēlēties garantijas periodā iesniegto pamatoto garantijas prasību apmierināšanas veidu (bezmaksas remonts, produkta nomaina pret jaunu vai atteikšanās no līguma).

3. Garantija ir spēkā tikai bojājumiem, kas parādījušies garantijas periodā un radušies pārdotā produkta materiālu defektu vai ražošanas brāka dēļ.

4. Garantijas periodā konstatētos defektus DEDRA-EXIM novērs ne vēlāk kā 14 darba dienu laikā no dienas, kad ierīce nogādāta apkalpošanas centrā. Remonts var aizņemt ilgāku laiku, ja nepieciešams pasūtīt rezerves daļas, par ko tiek paziņots lietotājam

5. Produkts jānogādā tirdzniecības centrā. Pretenzija tiks izskatīta tikai, ja:

- iesniegts pareizi aizpildīts Garantijas talons;
- iesniegts pirktu apliecināošs dokuments, kurā norādīts iegādes datums (piem., kases čeks, PVN rēķins),
- nodots pilnībā nokomplektēts produkts kā norādīts Lietošanas instrukcijas sadaļā „Komplektācija”.

6. Garantija nav spēkā, ja bojājums radies:

- izmantojot ierīci tam neparedzētām mērķim vai neatbilstoši lietošanas instrukcijai;
 - pārsniedzot pieļaujamās slodzes, kā dēļ bojāts motors, mehāniskās piedziņas vai citas ierīces daļas;
 - nepilnvarotām personām veicot remontu vai
 - izmainot ierīces konstrukciju;
 - ārēju faktoru un iedarbības vai vides piesārņojuma rezultātā, izraisot mehāniskus, fiziskus vai ķīmiskus bojājumus;
 - nepiemērotu detaļu vai nepareizas aprīkojuma uzstādīšanas, neatbilstošu smērvielu, eļļu vai citu apkopes materiālu izmantošanas dēļ.
7. Garantija netiek piemērota daļām, kas ekspluatācijas laikā dabiski nolietojas: termiskajiem drošinātājiem, elektriskajām grafiņa birstītēm, piedziņas trosēm, trapecveida siksnām, instrumentu rokturiem, elektroierīču darba uzgaļiem (ripzāģiem, urbjiem, frēzēm un tml.).
8. Ierīces ražotāja identifikācijas plāksnītei jābūt salāsāmai. Pretenzija par kvalitāti norādītajai precei jābūt pasargātai no bojājumiem transportējot. Ja iespējams, nodot oriģinālajā iepakojumā.

HU

1. Garantājam, ka produkts darbosies atbilstoši Lietošanas instrukcijā aprakstītajiem tehniskajiem un ekspluatācijas nosacījumiem. Garantija ir spēkā 24 mēnešus no šajā dokumentā norādīta produkta iegādes datuma. Garantija ir spēkā visā Latvijas Republikas un ES teritorijā. Katrā valstī esošo apkalpošanas centru adreses pieejamas mājas lapā www.dedra.pl.

2. A garanciavāliālo jogosult az elismert reklamációs igény kielégítésének módját megválasztani (térítésmentes javítás, a termék új termékre cserélése vagy a szerződés felbontása).

3. A garancia kizárólagosan a garancia érvényességi ideje alatt keletkezett, az értékesített termékben rejlő okokból fakadó sérülésekre, vagy a rossz gyártási technológiából helytelenségekre vonatkozik.

4. A garanciális időszakban feltárt hibákat a DEDRA-EXIM a szervizbe szállítás napjától számított 14 munkanapnál nem hosszabb határidővel javítja. A javítás ideje a javításához szükséges alkatrészek beszerzéséhez szükséges idővel meghosszabbodhat, amiről a felhasználó tájékoztatásra kerül.

5. A reklamált terméket el kell juttatni az értékesítés helyére. A reklamáció elbírálásának feltételei:

- a megfelelően kitöltött Garanciajegy
 - a vásárlás tényét igazoló és az értékesítés időpontját tartalmazó dokumentum (pl. nyugta, ÁFAS számla) bemutatása
 - a használati utasításban szereplő "komplettálás" pont szerinti teljes komplett leszállítása
6. A garancia nem terjed ki a következő okokból keletkező meghibásodásokra:
- a rendeltetésnek és a Használati Utasításnak nem megfelelő használat
 - a berendezés túlterhelése, ami a motor és a mechanikus váltómű sérüléséhez vezetnek,

- nem arra feljogosított személy általi javítás,

- a szerkezet módosítása,
- külső erők és tényezők, mikrokörnyezeti szennyeződés által eredményezett mechanikai, fizikai, vegyi sérülések,
- nem megfelelő alkatrészek vagy egysége beszerelése, nem megfelelő kenőanyag, olaj, konzerválószer alkalmazása.

7. Nem képezik garancia tárgyát az üzemeltetés során természetes módon elhasználódó alkatrészek:

hőbiztosíték, elektrografikus kefék, meghajtó szíjak, ékszíjak, szerszám markolatok, forrasztócsúcsok, villamos szerszámok munkavégző szerszáma (korongfűrész, fűrő, kőszőrű, stb.).

8. A berendezés adattáblájának olvashatónak kell lennie. A reklamált berendezést gondosan le kell védeni a szállítási sérülésekkel szemben. Lehetőség szerint eredeti csomagolásban kell szállítani.

FR

1. Nous garantissons le fonctionnement fiable du produit conforme aux conditions techniques et d'utilisation décrites dans le Mode d'Emploi.

Nous garantissons la marchandise pour 24 mois à compter de la date de l'achat inscrite dans le document présent. La garantie est valable sur tout le territoire de la République de Pologne et UE.

Les adresses de services des pays particuliers sont disponibles sur la page www.dedra.pl. A défaut de service dans le pays donné, les obligations du garant sont réalisées par le service central. La réclamation devrait être déposée à l'écrit pendant la période de garantie

2. Le garant a le droit de choisir le moyen de satisfaire ses prétentions de garantie reconnues (réparation gratuite, échange du produit contre un produit nouveau ou désistement au contrat).

3. La garantie comprend seulement les détériorations survenues pendant la durée de validité de la garantie dont les causes résultent de l'objet vendu ou des irrégularités provoquées par une mauvaise technologie de réalisation

4. Les défauts détectés pendant la période de garantie seront éliminés par DEDRA-EXIM, dans le délai convenu avec le client mais pas plus long que 14 jours ouvrables à compter de la date de livraison du produit au service. La durée de réclamation peut être prolongée dans le cas de nécessité d'apporter les pièces indispensables à la réparation de ce que le consommateur sera renseigné.

5. Le produit réclamé devrait être livré dans le point de vente. Les conditions d'examiner la réclamation sont suivantes :

- présentation du Bulletin de Garantie dûment rempli
- présentation de la pièce de caisse avec la date de vente la même date se trouvant
- livraison de l'appareil complet conformément au point „complétation” du Mode d'emploi.

6. La garantie ne comprend pas les défauts à la suite de -l'utilisation non conforme à l'application et les conseils du Mode d'Emploi

- la surcharge de l'appareil ayant pour l'effet la détérioration du moteur ou des éléments de la transmission mécanique sau alte elemente ale aparatului

-les réparations faites par les personnes non autorisées

-les modifications de constructions

-les détériorations à la suite du montage des pièces ou des accessoires impropres, de

l'application des huiles ou des conservateurs inconvénients

-les détériorations à la suite du montage des pièces ou des accessoires impropres, de

l'application des huiles ou des conservateurs inconvénients

7. La garantie ne comprend pas les pièces qui s'usent de façon naturelle pendant l'exploitation fusibles thermiques, brosses électro-graphite, courroies trapézoïdales, porte-outils, accumulateurs, équipements terminaux des appareils électriques (scies circulaires, forets, fraises etc).

8. La plaque signalétique de l'appareil devrait être lisible. L'appareil réclamé doit être bien protégé contre les détériorations au cours du transport. Si c'est possible, livrer dans l'emballage original.

ESP

1. Garantizamos el buen funcionamiento del producto, conforme con las condiciones técnicas - de utilidad que están descritas en el Manual de Instrucciones. torgamos la garantía para el periodo de 24 meses contando desde la fecha de compra que figura en este documento. Garantía es válida en todo el territorio de la República de Polonia y la UE.

Las direcciones de servicio para cada país están disponibles en la página www.dedra.pl. En caso de ausencia del servicio en un país las obligaciones del garante son realizadas por el servicio central. El reclamo debe ser presentado por escrito durante la duración de garantía.

2. El garante tiene el derecho a elegir la forma de cumplir con los reconocidos reclamos de garantía (la reparación gratuita, el cambio el producto por nuevo o retirarse del contrato).

3. La garantía cubre los daños causados durante el periodo de garantía, que son el resultado de causas inherentes a los productos vendidos o irregularidades causadas por una mala tecnología de fabricación.

4. Los defectos revelados en el periodo de garantía serán retirados por DEDRA-EXIM en el plazo no superior a los 14 días hábiles a partir del día de la entrega al servicio. o El tiempo de reparación puede prolongar se en caso de ser necesario conseguir las piezas imprescindibles para la reparación, de lo que se le notificará al usuario .

5. El producto reclamado debes ser entregado al punto de venta. La condición para considerar el reclamo es :

- presentación de la Carta de Garantía debidamente llenada,
- presentación del documento que confirma el hecho de realizar la compra junto con la fecha de venta (por ej. recibo, factura)
- entregar el kit completo de acuerdo al punto „completación” en el Manual de Instrucciones.

6. La garantía no cubre los defectos resultantes de:

- el uso indebido a lo previsto y lo que indica el Manual de Instrucciones
- la sobrecarga del equipo, que conduce a daños en el motor, en los componentes de transmisión mecánica u otras partes del equipo
- realizar los arreglos por las personas no autorizadas,
- hacer modificaciones en la estructura,
- daños mecánicos, físicos, químicos, causados por las fuerzas y factores externos, contaminación del micro ambiente,
- daños resultantes de: montar las piezas indebidas o accesorios, el uso indebido de lubricantes, aceites, conservantes
- 7. La garantía no cubre las piezas y componentes adicionales sometidos a un desgaste natural fusibles térmicos, escobillas de electrografito, cuerdas de propulsión, correas, portaherramientas, accesorios de herramientas eléctricas (discos de corte, brocas, fresas, etc.).

8. Placa de identificación debe ser legible. El ejemplar reclamado debe ser bien protegido de daños durante el transporte. En la medida de lo posible entregar en su envase original.

ROM

1. Garantăm buna funcționare a produsului, în condițiile tehnice de exploatare normale, conform indicațiilor cuprinse în Manualul de utilizare.

Perioada de garanție este de 24 de luni cu începere de la data cumpărării produsului menționată în acest certificat. Garanția este valabilă pe tot teritoriul Republicii Polone și în UE. Adresele unităților de service pentru fiecare țară din Europa sunt disponibile pe site-ul web www.dedra.pl. În lipsa unui centru service în țara dvs, obligația de reparație a produsului va fi realizată de o unitate de service centrală.

Reclamația trebuie efectuată în scris pe perioada de garanție.

2. Vănzătorul are dreptul de a alege modul de a satisface remediarea defecțiunilor și revendicările confirmate în perioada de garanție (repararea gratuită, înlocuirea produsului cu unul nou sau restituirea contravalorii produsului).

3. Garanția se acordă numai pentru defecțiunile survenite în timpul perioadei de garanție, care au rezultat din vnzarea produsului cu defecțiuni (vicii) din fabricație sau în urma unor defecțiuni survenite în urma aplicării unui proces tehnologic neperformant la fabricarea acestuia.

4. Defecțiunile survenite în perioada de garanție vor fi remediate de DEDRA-EXIM în termenul maxim de 14 zile lucrătoare de la data livrării produsului unității de service. Perioada de remediare a unei defecțiuni poate fi prelungită în cazul necesității procurării pieselor de schimb necesare reparațiilor, motiv despre care utilizatorul va fi anunțat.

5. Produsul defect trebuie să fie livrat la punctul de vânzare. Garanția se acordă dacă sunt asigurate următoarele condiții:- prezentarea Certificatului de garanție completat corespunzător, - prezentarea unui document care confirmă faptul cumpărării produsului și data vnzării (ex. bon fiscal, sau factura fiscală VAT)

- furnizarea documentației complete conform rubricii „completarea” din manualul de utilizare

6. Nu se acordă garanție pentru defecțiuni apărute în urma:

- utilizării echipamentului într-un mod neconform cu destinația acestuia și a indicațiilor din Manualul de utilizare,
- suprasolicitare aparatului, poate cauza deteriorarea motorului, componentelor mecanice ale sistemului de transmisie sau a altor elemente ale aparatului
- efectuarea reparațiilor de către persoane neautorizate
- efectuarea de modificări în construcția aparatului
- deteriorări rezultate din: montarea necorespunzătoare a pieselor sau a accesoriilor, folosirea de lubrifianți, uleiuri sau conservanți necorespunzători
- deteriorări rezultate din: montarea necorespunzătoare a pieselor sau a accesoriilor, folosirea de lubrifianți, uleiuri sau conservanți necorespunzători

7. Nu se acordă garanție pieselor de schimb și componentelor consumabile care pot ceda din cauza uzurii naturale în timpul exploatării, cum ar fi: siguranțe termice, perii electrografice, cablu/tijă transmisie pentru șlefuitor telescopic (cap pătrat), curele trapezoidale de transmisie, suporturi pentru unelte, capete (duze) de lucru ale aparatelor electrice (pânze circulare, burghie, freze, etc.).

8. Plăcuța cu date tehnice aplicată pe aparat, trebuie să fie lizibilă. Produsul reclamat, trebuie să fie bine protejat împotriva deteriorării în timpul transportului. Dacă e posibil livrați-l în ambalajul original.

1. We garanderen dat het product goed functioneert, in overeenstemming met de technische en gebruiksvoorwaarden als beschreven in de Gebruiksaanwijzing. We geven garantie voor de periode van 24 maanden te rekenen vanaf de aankoopdatum als weergegeven op dit document. De garantie is geldig op het gebied van de Republiek Polen en de EU. De service-adressen voor de afzonderlijke landen zijn te vinden op de website www.dedra.pl. Bij gebreke aan de servicediensten voor bepaald land, worden de verplichtingen van de garant door de centrale servicediensten gerealiseerd. De klacht dient schriftelijk binnen de garantieperiode te worden ingediend.
2. Aan de garant komt het recht toe om de manier te kiezen om aan de goedgekeurde claims te voldoen (onbetaalde reparatie, vervang van het product door een nieuwe of afstaan van de overeenkomst).
3. De garantie omvat uitsluitend de beschadigingen ontstaan in de geldigheidsperiode van de garantie die voortvloeien uit oorzaken in het verkochte product of technologische fouten bij het uitvoeren ervan.
4. Gebreken geopenbaard in de garantieperiode zullen door DEDRA-EXIM worden verwijderd niet later dan binnen 14 werkdagen vanaf de leveringsdatum aan de servicediensten. De reparatietijd kan verlengd worden indien het noodzakelijk wordt om onderdelen noodzakelijk voor de reparatie te halen waarover de gebruiker mededeling ontvangt.
5. Het gereclameerde product dient aan het verkooppunt te worden geleverd. De voorwaarde voor het behandelen van de klacht is:
 - het voorleggen van de correct ingevulde Garantiekaart,
 - het voorleggen van het document dat de aankoop bevestigt met de verkoopdatum (bv. een bon of BTW-factuur)
 - het leveren van de volledige voltooiing in overeenstemming met punt "voltooiing" in de Gebruiksaanwijzing.
6. Gwarancja nie obejmuje wad powstałych w wyniku:
 6. Onder de garantie vallen geen gebreken ontstaan ingevolge van:
 - afwijkend gebruik en gebruik niet volgens de aanwijzingen van de Gebruiksaanwijzing,
 - overbelasting van het toestel die leidt tot beschadiging van de motor, elementen van de mechanische overbrenging of andere elementen van het toestel,
 - reparaties doorgevoerd door onbevoegde personen,
 - aanpassingen aan de constructie,
 - mechanische, fysieke, chemische beschadigingen, beschadigingen veroorzaakt door externe krachten en factoren, door de verontreiniging van het milieu
 - beschadigingen ontstaan ingevolge van: de montage van onjuiste onderdelen of apparatuur, het gebruik van onjuiste smeestoffen, oliën, conserveringsmiddelen.
 7. Onder de garantie vallen geen onderdelen en extra componenten die tijdens gebruik natuurlijk gebruikt worden: thermische zekeringen, elektrische grafiet borstels, aandrijvingslijnen, V-snaren, gereedschapsgrepen, eindstukken van elektrische apparatuur (schijfzagen, boren, freesmessen, e.d.).
 8. De typeplaat van het apparaat dient leesbaar te zijn. Het gereclameerde exemplaar dient nauwkeurig te worden beveiligd tegen beschadigingen tijdens het vervoer. Voor zover mogelijk in de originele verpakking leveren.

OŚWIADCZENIE KUPUJĄCEGO/ PROHLÁŠENÍ KUPUJÍCÍHO/ VYHLÁSENIE KUPUJÚCEHO/ PIRKĖJO PAREIŠKIMAS/ PIRCĖJA APLIECINĀJUMS/ A VEVŐ NYILATKOZATA/ DÉCLARATION DE L'ACHETEUR/ DECLARACIÓN DEL COMPRADOR/ DECLARAȚIA CUMPĂRĂTORULUI/ VERKLARING VAN DE KOPER/ ERKLÄRUNG DES KÄUFERS

Warunki gwarancji są mi znane, co potwierdzam własnoręcznym podpisem:/ Seznámil jsem se s podmínkami záruky, což potvrzuji vlastnoručním podpisem:/ Oboznámil som sa s podmienkami záruky, čo potvrdzujem vlastnoručným podpisom:/ Su garantijos sąlygomis susipažinau ir patvirtinu tai savo parašu:/ Ar garantijas nosacījumiem iepazīnos un to apliecinu ar savu parakstu:/ A garanciális feltételekkel megismerkedtem, amit aláírássommal igazolok:/ Les conditions de garantie me sont connues ce que j'approuve par la signature de ma propre main:/ Conozco las condiciones de garantía, lo que confirmo con mi propia firma:/ Am luat la cunoștință de aceste Condiții de garanție, ceea ce confirm cu propria semnătură/ Ik ken de garantievoorwaarden wat ik met mijn handtekening bevestig:/ Die Bedingungen der Garantie sind mir bekannt, was ich mit meiner eigenhändigen Unterschrift bestätige:

Data l Miejsce/ Datum A Místo/ Dátum A Miesto/ Data Ir Vieta/ Datums Un Vieta/ A Kiállítás Dátuma És Helye/ Date Et Lieu/ Fecha Y Lugar/ Data Și Localitatea/ Datum En Plaats/ Datum Und Ort

1. Wir garantieren ordnungsgemäßes Funktionieren des Produktes, gemäß den in der Bedienungsanleitung beschriebenen technischen und Verwendungsbedingungen. Auf das Gerät gewähren wir 24 Monate Garantie, gerechnet ab dem Kaufdatum auf dem vorliegenden Dokument. Die Garantie gilt im ganzen Gebiet der Bundesrepublik Deutschland und der EU. Die Adressen der Servicestellen in jeweiligen Ländern sind auf der Seite www.dedra.pl zugänglich. Im Falle, wenn im jeweiligen Land keine Servicestelle vorhanden ist, werden die Garantieverpflichtungen von der Zentralservicestelle erfüllt. Eine Reklamation ist schriftlich während der Dauer der Garantiezeit zu melden.
2. Dem Garanten steht das Recht zur Wahl der Art und Weise der Befriedigung der Garantieansprüche (unentgeltliche Reparatur, Austausch des Produkts gegen ein neues oder Rücktritt vom Vertrag) zu.
3. Die Garantie umfasst ausschließlich Beschädigungen, die während der Garantiezeit entstanden und auf Ursachen, die im verkauften Produkt liegen, oder die durch schlechte Herstellungstechnologie entstandenen Unrichtigkeiten zurückzuführen sind.
4. Die innerhalb der Garantiezeit entdeckten Mängel werden von DEDRA-EXIM nicht später als innerhalb von 14 Werktagen ab Lieferung zur Servicestelle behoben werden. Die Reparaturzeit kann verlängert werden, im Falle wenn die zur Durchführung der Reparatur notwendigen Teile bestellt werden müssen, wovon der Kunde benachrichtigt wird.
5. Das beanstandete Produkt ist an die Verkaufsstelle zu liefern. Die Voraussetzung für die Garantieannahme ist das Vorlegen von
 - der korrekt ausgefüllten Garantiekarte,
 - eines Belegs, der den Einkauf bestätigt und Einkaufsdatum enthält (z.B. Kassenbeleg, Rechnung),
 - Lieferung des kompletten Geräts gemäß dem Punkt „Komplettierung“ in der Bedienungsanleitung.
6. Die Garantie umfasst keine Mängel, die auf folgendes zurückzuführen sind:
 - zweckwidrige Verwendung oder Verwendung zuwider der Betriebsanleitung,
 - Überlastung des Geräts, die zur Beschädigung des Motors, der Elemente der mechanischen Übertragungseinrichtung oder sonstigen Elementen des Geräts führt,
 - Vornahme der Reparaturen durch unbefugte Personen,
 - dokonywania modyfikacji w konstrukcji,
 - mechanische, physische, chemische Beschädigungen oder solche, die durch äußere Einwirkungen und Faktoren oder Verschmutzung der Mikroumwelt verursacht wurden
 - Beschädigungen, die infolge der Montage von falschen Teilen oder Zubehör, Verwendung von falschen Schmierstoffen, Ölen oder Wartungsmitteln entstanden sind.
7. Die Garantie umfasst nicht die üblichen Verschleißteile wie: thermische Sicherungen, elektrographische Bürsten, Antriebsleinen, Keilriemen, Werkzeughalter, Akkus, arbeitende Elemente von Elektrogeräten (Kreissägen, Bohrer, Fräsen usw.)
8. Das Typenschild des Gerätes muss lesbar sein. Das beanstandete Produkt ist vor Transportschäden zu schützen. Soweit möglich, in Originalverpackung liefern.

Podpis Kupującego/ Podpis Spotřebitele/ Podpis Spotřebiteľa/ Pirkėjo Parašas/ Pircēja Paraksts/ A Vevő Konsumenta/ Signature Du Consommateur/ La Firma Del Consumidor/ Și La Punctele De Vânzare/ Handtekening Gebruiker/ Unterschrift Des Käufers

DEDRA EXIM Sp. z o.o.
 05-800 Pruszków ul. 3 Maja 8
 tel: (+48 / 22) 73-83-777
 fax: (+48 / 22) 73-83-779
 http: //www . dedra .pl
 e-mail: info@dedra.pl



ADNOTACJE O DOKONANYCH NAPRAWACH/ ZÁZNAMY O PROVEDENÝCH OPRÁVÁCH/ ZÁZNAMY O VYKONANÝCH OPRÁVÁCH/
 PASTABOS APIE ATLIKŲ REMONTŲ PIEŽIMES PAR VEIKTO REMONTU/ FELJEGYZÉSEK AZ ELVÉGZETT JAVÍTÁSOKRÓL/
 ANNOTATIONS DES REPARTIONS REALISEES/ ANOTACIONES DE LAS REPARACIONES REALIZADAS/ MENTJUNI CŲ PRIVIRE LA
 REPARAȚIILE EFECTUATE/ AANTEKENINGEN OVER UIGEVOERDE REPARATIES/ VERMERKE ÜBER AUSGEFÜHRTE REPARATUREN

<p>Data zgłoszenia do naprawy/ Datum nahlášení k opravě/ Dátum odovzdania do opravy/ A lăcidăvimo remonului data/ Produkta nodošanas remonā datums/ A javitāsa tōrtēnō beļielentēs datums/Date de la déclaration de réparation/ Fecha de presentación a la reparación/ Data predānīi la reparatīei/ Datum voor het opgeven voor de reparatīei/ Datum der Anmeldung zur Reparatur</p>	<p>Data wykonania naprawy/ Datum provedeni opravy/ Dátum vykonania opravy/ Remonto data/ Remonta datums/ A javitās datuma/ Date de la réalisation de réparation/ Fecha de efectuatīei reparatīei/ Uitvoeringsdatum van de reparatie/ Datum der Ausführung der Reparatur</p>	<p>Zakres naprawy, opis czynności naprawczych/ Rozsah opravy, popis úkonů/ Rozsah opravy, opis vykonaných opravných činností/ Remonto apīmītis, remonto darbu aprašymas/ Remonta apjoms, remontdarbu apraksts/ A javitās tartalma, a javitási műveletek leírása/ Etendue de réparation (définition des causes)/ Alcance de la reparación, descripción de las actividades de reparación / Domeniul de reparatie, descrierea operatiilor de reparatie/ De reikwijldte van reparatie, een beschrijving van toegepaste reparatie-activiteiten/ Umfang der Reparatur . Beschreibung der Tätigkeiten</p>	<p>Podpis wykonującego naprawę/ Podpis oprávráči/ Podpis osoby vykonávající opravu/ Remonta atliekancīo asmens parašas/ Remonta veicēja paraksts/ A javitást végzō aláírása/ Signature de la persona faisant la réparation/ Firma de la persona que realizó la reparación/ Firma de la Semnătura persoanei care a efectuat reparatīei/ Handtekening van de uitvoerende persoon/ Unterschrift der die Reparatur ausführenden Person</p>